

GENERAL CATALOGUE

Thiết Bị Điện
Xây Dựng

2024-2025



Catalogue Panasonic 2025
Thiết bị điện xây dựng

Dành cho thị trường Việt Nam



Hotline: 0931 455 668

MỜ RA KỶ NGUYÊN MỚI

Trong hơn 30 năm có mặt tại thị trường Việt Nam, thương hiệu Panasonic đã mang lại dấu ấn mạnh trong lòng người tiêu dùng với các sản phẩm chất lượng từ Thiết bị gia dụng cho đến Thiết bị nối dây. Giữ vai trò chủ chốt trong lịch sử hình thành và phát triển của tập đoàn suốt từ năm 1918, tính tiện nghi, an toàn và bền bỉ của Thiết bị điện Panasonic đã được vinh danh trên toàn thế giới. Những nỗ lực không ngừng phát triển công nghệ sản phẩm và nâng cao dây chuyền sản xuất, cho phép Panasonic liên tục vượt qua giới hạn để mang lại các dòng sản phẩm đa dạng hơn, thoả mãn mọi nhu cầu của người tiêu dùng Việt Nam

MỤC LỤC

15		THIẾT BỊ NỐI DÂY Moderva	102		ĐẦU BÁO CHÁY
27		THIẾT BỊ NỐI DÂY MINERVA	103		HỆ THỐNG BÁO CHÁY
35		THIẾT BỊ NỐI DÂY Halumie	105		CÔNG TẮC ĐỒNG HỒ TỰ ĐỘNG
49		THIẾT BỊ NỐI DÂY Gen-X	109		TỤ ĐIỆN
P.53		THIẾT BỊ NỐI DÂY WIDE SERIES <i>Wideman</i> A-TYPE	115		CẦU DAO ELB
59		THIẾT BỊ NỐI DÂY WIDE SERIES <i>Wideman</i> BS-TYPE	117		CẦU DAO MCB/ MCB 63AF (10KA)/ RCBO/RCCB/ CHỐNG SÉT LAN TRUYỀN SPD
63		THIẾT BỊ NỐI DÂY WIDE SERIES	124		KHOẢNG ĐỘNG TỬ
69		THIẾT BỊ NỐI DÂY FULL-COLOR	125		CẦU DAO MCCB/GD
74		THIẾT BỊ NỐI DÂY Ổ CẮM CÔNG NGHIỆP	149		ỐNG THÉP LUỖN DÂY ĐIỆN
88		Ổ CẮM NỐI DÂY	155		HỆ THỐNG ĐIỀU KHIỂN ÁNH SÁNG FULL-2WAY
90		THIẾT BỊ NỐI DÂY BỘ Ổ CẮM ÁM SÀN	157		HỆ THỐNG NHÀ THÔNG MINH KNX
97		THIẾT BỊ CẮM ÚNG	163		HỆ THỐNG NỐI DÂY DÀNH CHO NHÀ MÁY

GIỚI THIỆU

Kể từ khi thành lập tập đoàn Panasonic vào năm 1918, công ty đã luôn dựa vào Triết Lý Kinh Doanh Nền Tảng. Thông qua hoạt động kinh doanh, Panasonic đã không ngừng đóng góp vào tiến trình xây dựng xã hội phát triển nhằm mục tiêu ngày càng cải thiện đời sống của con người trên toàn thế giới. Thông qua quá trình này, chúng tôi hướng đến nâng cao cuộc sống cho con người, đồng thời cũng chính là những khách hàng của chúng tôi.

Panasonic Electric Works cung cấp chuỗi sản phẩm đa dạng. Bộ phận kinh doanh Thiết bị điện Xây dựng và Hệ thống cung cấp năng lượng cung cấp đa dạng sản phẩm, từ thiết bị nối dây, bảng tủ điện, thiết bị đóng cắt đến bộ chuyển đổi năng lượng mặt trời, hệ thống lưu trữ pin và các thiết bị quản lý năng lượng.

Bộ phận kinh doanh thiết bị chiếu sáng đổi mới hệ thống chiếu sáng theo hướng tiết kiệm năng lượng với các sản phẩm bóng đèn LED, thiết bị cố định và các sản phẩm khác.

Panasonic đang đóng góp vào quá trình xây dựng môi trường sống hài hoà trong khi giảm thiểu tác động đến môi trường xung quanh. Sự hài hoà gắn liền với thân thiện và thoải mái chính là phương châm làm việc của chúng tôi. Chúng tôi luôn cố gắng để tạo ra giải pháp về nhà ở và các công trình bằng những sản phẩm của mình, vươn đến xây dựng giải pháp cho một xã hội phát triển bền vững.

PANASONIC CAM KẾT SẢN XUẤT HƯỚNG ĐẾN BẢO VỆ MÔI TRƯỜNG

Việc sản xuất các sản phẩm hướng tới bảo vệ môi trường và con người luôn là ưu tiên hàng đầu của Panasonic.

Tuân thủ theo tiêu chuẩn RoHS xuất phát từ Liên minh châu Âu, Panasonic hạn chế việc sử dụng các chất gây hại cho môi trường và sức khỏe như chì, cadmium, chromium và thủy ngân. Panasonic đóng góp vào việc tạo ra một môi trường xanh hơn với công nghệ hàn không chì, tiếp điểm không cadmium và mạ không chứa chromium hexavalent.

Panasonic Electric Works Company (Osaka, Japan)

NGÔN NGỮ THIẾT KẾ 5 NHÂN TỐ CỦA PANASONIC

Hệ thống tích hợp trong quy trình phát triển sản phẩm của Panasonic cho phép chế tạo ra những sản phẩm có chất lượng cao một cách đồng bộ. Điều đó được bắt đầu bằng việc bắt kịp nhu cầu thị trường một cách chính xác, tới việc phát triển những công nghệ hiện đại và không ngừng mở rộng lên kế hoạch, thiết kế, sản xuất, cho đến khâu bán hàng và dịch vụ.





NHÀ Ở

-  MINERVA
-  HALUMIE
-  CẦU DAO ELB
-  CẦU DAO MCB/RCBO/
CHỐNG SÉT LAN TRUYỀN SPD
-  TỦ ĐIỆN
-  Ổ CẮM NỐI DÂY

CĂN HỘ

-  MODERVA
-  MINERVA
-  Gen-X
-  CẦU DAO MCB/RCBO/
CHỐNG SÉT LAN TRUYỀN SPD
-  TỦ ĐIỆN
-  Ổ CẮM ÂM SÀN
-  ĐẦU BÁO CHÁY
-  HỆ THỐNG BÁO CHÁY
-  HỆ THỐNG
NHÀ THÔNG MINH KNX

VĂN PHÒNG

-  MODERVA
-  HALUMIE
-  WIDE
-  CẦU DAO MCB/RCBO/
CHỐNG SÉT LAN TRUYỀN SPD
-  TỦ ĐIỆN
-  Ổ CẮM ÂM SÀN
-  ĐẦU BÁO CHÁY
-  HỆ THỐNG BÁO CHÁY
-  Ổ CẮM NỐI DÂY
-  HỆ THỐNG
NHÀ THÔNG MINH KNX

Panasonic hướng đến trở thành nhà cung cấp các giải pháp thiết bị điện toàn diện tại Việt Nam

Phong cách sống cùng môi trường kinh doanh đang phát triển mỗi ngày.

Bên cạnh mục tiêu mở rộng danh mục sản phẩm từ khắp nơi trên thế giới để phục vụ nhiều người tiêu dùng hơn, Panasonic còn mong muốn trở thành nhà cung cấp giải pháp về thiết bị điện toàn diện tại Việt Nam

Danh mục sản phẩm phong phú và đa dạng của Panasonic đáp ứng đầy đủ các yêu cầu về thiết bị điện, từ nhà ở, văn phòng, đến các nhà máy và các công trình công cộng.

Panasonic cam kết tiếp tục đồng hành kiến tạo lối sống thông minh cùng bạn

NHÀ MÁY



HALUMIE



WIDE



Ổ CẮM CÔNG NGHIỆP



Ổ CẮM ÂM SÀN



THIẾT BỊ CẢM ỨNG



CÔNG TẮC HEN GIỜ



CẦU DAO MCB/RCCB/RCCB



CẦU DAO MCCB



HỆ THỐNG NỐI DÂY DÀNH CHO NHÀ MÁY



TỦ ĐIỆN

TRUNG TÂM THƯƠNG MẠI



MODERVA



HALUMIE



PHÍCH CẮM XOẮN



Ổ CẮM ÂM SÀN



CÔNG TẮC ĐỒNG HỒ TỰ ĐỘNG



CẦU DAO MCB/RCCB/RCCB



CẦU DAO MCCB



TỦ ĐIỆN

CÁC TIÊU CHUẨN TOÀN CẦU

Thiết kế an toàn tuân thủ các tiêu chuẩn IEC

Dựa trên các Tiêu Chuẩn Quốc tế

Sản xuất dựa trên các quy chuẩn công nghiệp về bảo vệ môi trường và bảo đảm chất lượng được quy định bởi ISO. Chúng tôi thực hiện sản xuất các sản phẩm bằng các quy trình có chất lượng và an toàn cao đã vượt qua các tiêu chuẩn IEC.



Công tắc tuân thủ theo tiêu chuẩn IEC60669-1 (16A 250V~)

Ổ cắm tuân thủ theo tiêu chuẩn IEC60884-1

Cầu dao MCB/RCBO/RCCB theo tiêu chuẩn IEC60898-1 (MCB63AF), IEC60947-2 (MCB125AF), IEC61009-1 (RCBO) và IEC61008-1 (RCCB).

Tất cả sản phẩm được đảm bảo cung cấp được mức độ bảo vệ khỏi tan nạn điện cao, cùng tuổi thọ cao và độ an toàn tuyệt đối.

Các chứng nhận



ISO9001



ISO9001



ISO9001



Cầu dao MCB BD-63R và RCBO BDE-63R của Panasonic đã được kiểm định bởi TRUNG TÂM KỸ THUẬT TIÊU CHUẨN ĐO LƯỜNG CHẤT LƯỢNG 3 (QUATEST 3), và tuân thủ theo IEC60898-1 (BD-63R), IEC61009-1 (BDE-63R)



Áp dụng các công nghệ tiên tiến mang đến cuộc sống tốt đẹp hơn, chúng tôi tuân thủ cam kết vững chắc về chất lượng sản phẩm.

Phương pháp phát triển sản phẩm của chúng tôi bắt nguồn từ DNA của nghệ thủ công Nhật Bản.

Panasonic xây dựng dựa trên truyền thống của Nhật Bản về kiểm soát chất lượng không thỏa hiệp trên toàn thế giới, phát triển và sản xuất sản phẩm chất lượng cao và phân phối cho khách hàng ở khắp mọi nơi.

THIẾT BỊ ĐIỆN XÂY DỰNG



LẮP ĐẶT DỄ DÀNG

Panasonic - Thiết kế sản phẩm theo hướng "mọi thao tác trong một lần lắp" để việc lắp đặt trở nên dễ dàng hơn

Định hướng thiết kế sản phẩm theo hướng "mọi thao tác trong một lần lắp" để việc lắp phần mặt che và phần thân trở nên dễ dàng, tiết kiệm thời gian và công sức

Cấu trúc độc quyền 1-TOUCH



■ Thiết bị & xương mặt nạ



■ Xương mặt nạ và mặt nạ ốp.



Hiệu suất cao hơn nhờ vào những cải tiến trong hộp âm

Việc cung cấp đủ không gian để chứa các đầu nối đã dẫn đến hiệu suất cao hơn bao giờ hết









CÓ SẴN ĐA DẠNG CÁC LOẠI ĐẦU NỐI

Chúng tôi cung cấp đa dạng các đầu nối để phù hợp với yêu cầu nối dây của mọi quốc gia

Panasonic đã cung cấp đa dạng các loại đầu nối dây để phù hợp với tất cả các yêu cầu nối dây trên thế giới. Với cấu trúc có thể được thao tác với mức độ an toàn cao hơn nhất. Việc kết nối có thể được thực hiện một cách mượt mà, từ đó dẫn đến tiết kiệm lao động

■ Hướng dẫn khuyến nghị về dây cáp và đầu nối

ĐẦU NỐI	KÝ HIỆU	CÁC LOẠI DÂY PHÙ HỢP
Chuẩn cắm nhanh	 Nhanh & An toàn Dây cứng lõi đơn: 1.5-2.5mm ²	 Dây cứng lõi đơn OK
	 Dây cứng lõi đơn: 1.5-2.5mm ² Dây cứng nhiều lõi: : 1.5-2.5mm ²	 Dây cứng lõi đơn và nhiều lõi OK

ĐẦU NỐI	KÝ HIỆU	CÁC LOẠI DÂY PHÙ HỢP
Chuẩn cắm toàn cầu	 Dây cứng lõi đơn: 1.5-4.0mm ² Dây cứng nhiều lõi: 1.5-4.0mm ²	 Dây cứng lõi đơn và nhiều lõi OK
Chuẩn bắt vít	 Dây cứng lõi đơn, dây mềm và nhiều lõi 1.5-4.0mm ²	 Dây cứng lõi đơn, dây mềm và nhiều lõi OK

Lưu ý: Vui lòng kiểm tra tiêu chuẩn, kích thước và phương pháp lắp dây điện hoặc cáp được khuyến nghị trong hướng dẫn lắp đặt đi kèm sản phẩm trước khi tiến hành lắp đặt



Thiết kế an toàn tuân theo tiêu chuẩn IEC

Sản phẩm công tắc tuân theo tiêu chuẩn IEC60669-1 (16A 250V~).
 Sản phẩm ổ cắm tuân theo tiêu chuẩn IEC60884-1.
 Tất cả các thiết bị đảm bảo bảo vệ chống giật, và được thiết kế để có độ bền cao, tuổi thọ sử dụng cao và an toàn.

Công tắc

- Được thiết kế để sử dụng dài lâu (tuân theo tiêu chuẩn IEC) với 40,000 lần thử nghiệm trên dòng điện 16A 250V~
- Chống nhiệt, cùng vật liệu sử dụng cho bộ phận đầu nối có tính dẫn điện cao giúp giảm nhiệt độ có thể gia tăng tại khu vực nối dây.

■ Nhiệt độ gia tăng tại các đầu nối

Giá trị của tiêu chuẩn IEC60669-1		Tình trạng
Giá trị ban đầu	Tối đa 45K	Dòng điện 20A
Sử dụng như 40,000 lần thử nghiệm		Dòng điện 16A



Ổ cắm

- Các ổ cắm thuộc dòng Wide đảm bảo khoảng cách cách nhiệt an toàn giữa các điểm tiếp xúc và các bộ phận kim loại bên ngoài đưa vào giúp gia tăng sự an toàn (tuân theo tiêu chuẩn IEC về khoảng cách cách nhiệt >4.5mm)
- Thiết kế bền vững, chịu được rút cắm 10,000 lần tại dòng điện 16A 250V~.
- Chống nhiệt, cùng vật liệu sử dụng cho bộ phận ổ cắm và các đầu nối có tính dẫn điện cao giúp giảm nhiệt độ có thể gia tăng.

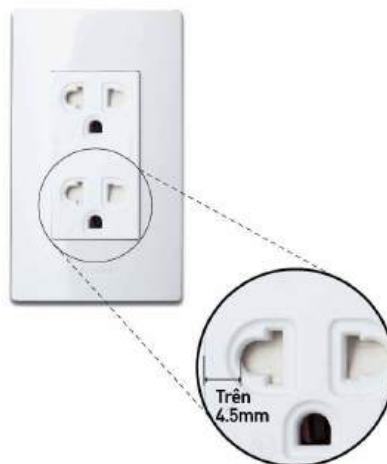

■ Nhiệt độ gia tăng tại khu vực đầu nối

Giá trị của tiêu chuẩn IEC60884-1		Tình trạng
Giá trị ban đầu	Tối đa 45K	Dòng điện 20A
Sau 10,000 lần rút cắm		Dòng điện 16A

■ Lực rút

Giá trị của tiêu chuẩn IEC60884-1		
Sau 10,000 lần rút cắm	Tua vít 3 cạnh	Tối đa 54N
	Tua vít 2 cạnh	Tối đa 50N
	Tua vít dẹt	Tối thiểu 2N

■ Cách điện

Giá trị của tiêu chuẩn IEC60884-1	
Giá trị ban đầu	Tối thiểu 5M Ω
Sau 10,000 lần rút cắm	

■ Độ bền điện

Giá trị của tiêu chuẩn IEC60884-1	
Giá trị ban đầu	2,000V 1 phút
Sau 10,000 lần rút cắm	1,500V 1 phút

AN TOÀN VÀ THOẢI MÁI

CÔNG TẮC

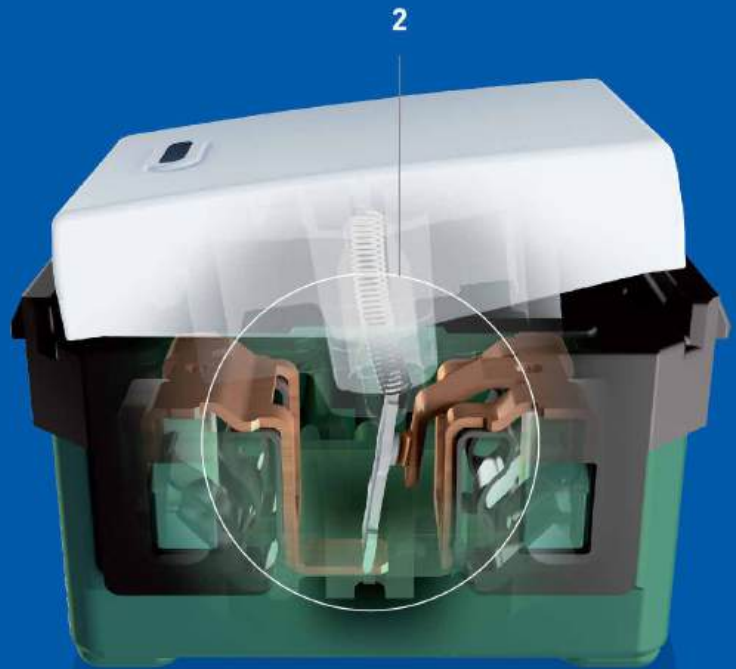

Ổ CẮM

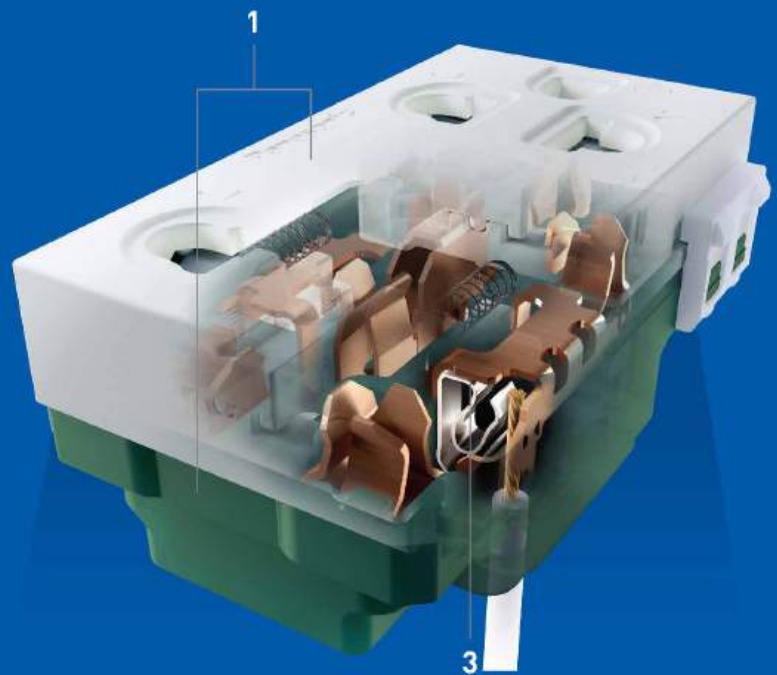

Vật liệu chống cháy

Urea Resin

Vật liệu urea giúp tăng khả năng chống cháy cùng công nghệ năng cao giúp giảm giạt điện.

Cơ cấu cách điện toàn diện

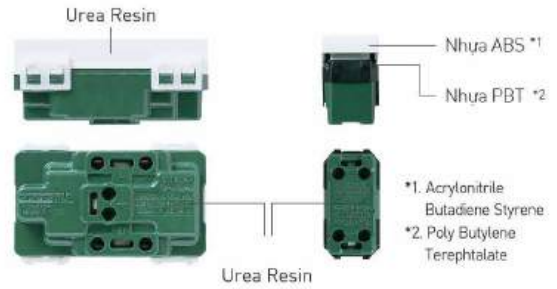

*1. Acrylonitrile Butadiene Styrene
*2. Poly Butylene Terephthalate

■ Bảo vệ khỏi rò rỉ điện

Đặc tính vật liệu phần vỏ (tham khảo)

	Urea	PBT	Polycarbonate
Theo dõi hiệu suất	Xuất sắc	Tốt	Kém
Biến dạng nhiệt	Tốt	Tốt	Khá
Ức chế tia lửa lan	Tốt	Tốt	Tốt

Vận hành bền bỉ và êm ái

Cơ chế truyền động trực tiếp

Công nghệ độc quyền của Panasonic giúp ổn định áp lực tác động lên các điểm tiếp xúc, từ đó đảm bảo giảm nhiệt và tối thiểu hóa năng lượng hồ quang điện. Quá trình này giảm thiểu nguy cơ bị đứt gãy tiếp xúc và mang lại độ bền lâu dài hơn.

■ Cơ chế truyền động trực tiếp

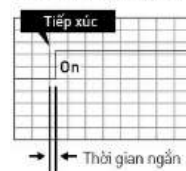

Thời gian chuyển mạch ngắn khi công tắc bật sang trạng thái "ON". Chỉ một phần năng lượng nhỏ được sinh ra trong trường hợp này.

Tiếp điểm khó bị cháy, vì thế năng lượng tiêu tán ít

■ Phương pháp đảo chiều lõi lò xo

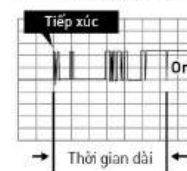

Vì khoảng thời gian trong một lần chuyển mạch dài, dòng hồ quang được sinh ra đáng kể.

Các tiếp điểm dễ dàng cháy ra, tạo ra năng lượng tiêu tán cao

Kết nối nhanh và đảm bảo an toàn

Chuẩn cắm nhanh

Các đầu nối này cải thiện chất lượng xây dựng công trình vì yêu cầu ít vít siết hơn, đơn giản hóa việc kết nối.

Giảm thiểu đáng kể thời gian lắp đặt

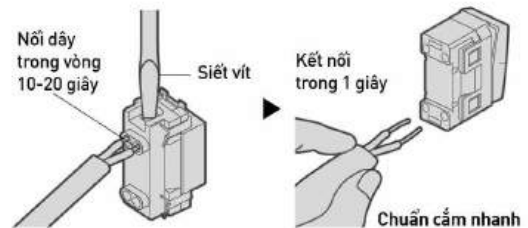

■ Độ bền sau khi kết nối

Giá trị của tiêu chuẩn IEC60669-1 IEC60884-1	FULL-COLOR WIDE SERIES / Halumie	
Tiêu chuẩn IEC	Dây cắm	Lực tác động
Tối thiểu 30N	1,5mm ² 4,0mm ²	Tối thiểu 30N, hoặc hơn

1

2

3

ĐỊNH VỊ SẢN PHẨM

Các dòng sản phẩm thiết bị nổi dây

Dù là phòng khách, văn phòng, công trình công cộng hay bất kỳ không gian nào, Panasonic đều nâng cao vẻ đẹp của không gian bằng đa dạng sản phẩm công tắc và ổ cắm với thiết kế đặc trưng, màu sắc đa dạng và dễ sử dụng, giúp phù hợp hoàn hảo với yêu cầu lắp đặt.





Moderva **MỚI**

Mảnh ghép hiện đại, tinh gọn cho mọi kiến trúc



MINERVA

Chạm nét tinh tế, kiến tạo chuẩn mực



Halumie **MỚI**

Vẻ đẹp từ mọi góc nhìn



Gen-X

Tuyệt tác thiết kế và công nghệ



Refina **FULL COLOR WIDE SERIES**

Đa sắc màu, đa phong cách



FULL COLOR WIDE SERIES

Tiêu chuẩn của chất lượng



FULL-COLOR SERIES

Chuẩn mực cho mọi không gian

Moderva

MỚI



Trắng Tuyệt



Vàng Ánh Kim



Xám Ánh Kim

MẢNH GHÉP HIỆN ĐẠI CHO MỌI KIẾN TRÚC

Với thiết kế hiện đại và tinh gọn, Moderva phù hợp với mọi công trình để kiến tạo không gian với đa dạng phong cách

Thiết kế cân bằng bất đối xứng

Thiết kế khung viền trên dưới với tỷ lệ 1:2, tạo cảm giác an toàn và ổn định một cách tự nhiên

Chỉnh thể mượt mà khi liên kết các thiết bị

Thiết kế khung viền trên và dưới tạo cảm giác kết nối theo hướng ngang, nhằm nâng cao cảm giác kết nối không gián đoạn

Phù hợp với đa dạng công trình kiến trúc

Với thiết kế hiện đại và tính phổ quát trong ứng dụng, Moderva là mảnh ghép hoàn hảo cho mọi công trình, từ nhà ở đến các khách sạn, resorts.





CÔNG TẮC & THIẾT BỊ KHÁC



WMF501-VN ★
Công tắc B, 1 chiều,
1 thiết bị, bắt vít 10AX 250V~

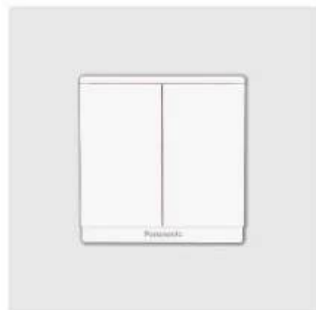

WMF503-VN ★
Công tắc B, 1 chiều,
2 thiết bị, bắt vít 10AX 250V~

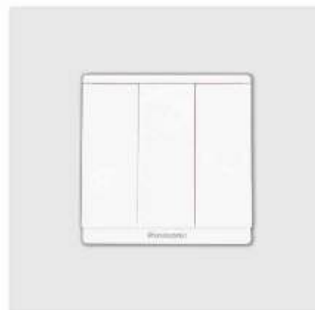

WMF505-VN ★
Công tắc B, 1 chiều,
3 thiết bị, bắt vít 10AX 250V~

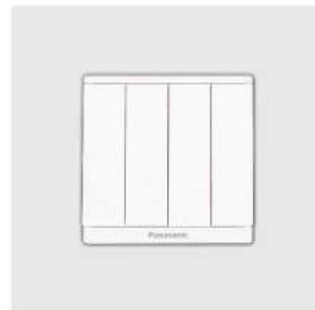

WMF507-VN ★
Công tắc B, 1 chiều,
4 thiết bị, bắt vít 10AX 250V~



WMF502-VN ★
Công tắc C, 2 chiều,
1 thiết bị, bắt vít 10AX 250V~

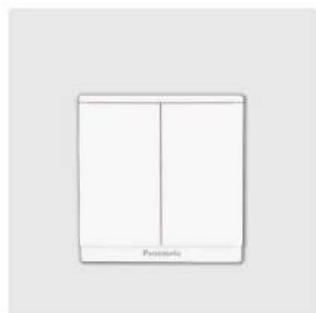

WMF504-VN ★
Công tắc C, 2 chiều,
2 thiết bị, bắt vít 10AX 250V~

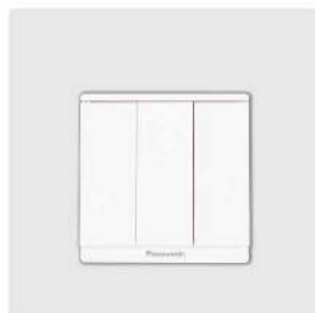

WMF506-VN ★
Công tắc C, 2 chiều,
3 thiết bị, bắt vít 10AX 250V~

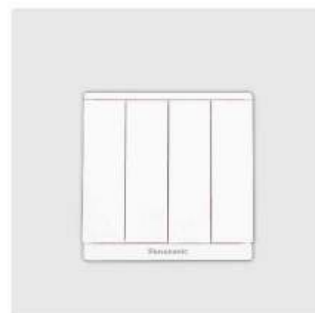

WMF508-VN ★
Công tắc C, 2 chiều,
4 thiết bị, bắt vít 10AX 250V~



WMF511-1VN ★
Công tắc B, 1 chiều, 1 thiết bị,
bắt vít, có chỉ báo đa quang
10AX 250V~



WMF513-1VN ★
Công tắc B, 1 chiều, 2 thiết bị,
bắt vít, có chỉ báo đa quang
10AX 250V~

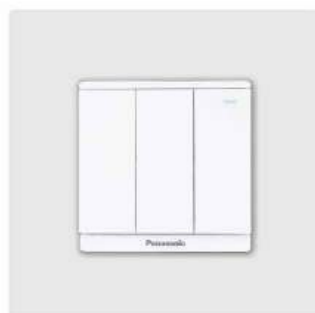

WMF515-1VN ★
Công tắc B, 1 chiều, 3 thiết bị,
bắt vít, có chỉ báo đa quang
10AX 250V~

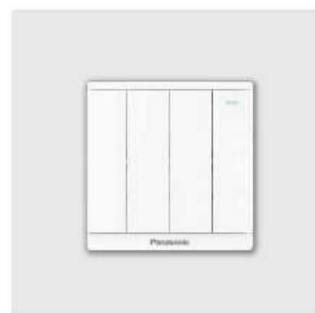

WMF517-1VN ★
Công tắc B, 1 chiều, 4 thiết bị,
bắt vít, có chỉ báo đa quang
10AX 250V~

★ **Chuẩn bắt vít**

Sử dụng dây cứng lõi đơn

1. Các công tắc 10AX: 1.0mm²-2x2.5mm²
2. WMF535 □□□ -VN: 1.5mm²-4.0mm²
3. WMF984 □□□ -VN/WMF936 □□□ -VN: 0.5mm²-2.5mm²
4. WMF132 □□□ -VN: 2.5mm²-4.0mm²

Sử dụng dây mềm

5. WMFV503307 □□□ : 2.5mm²-6.0mm²



WMF512-1VN ★

Công tắc C, 2 chiều, 1 thiết bị, bắt vít, có chỉ báo đa quang 10AX 250V~

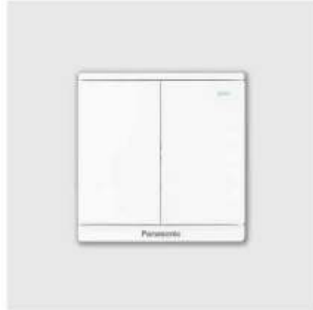

WMF514-1VN ★

Công tắc C, 2 chiều, 2 thiết bị, bắt vít, có chỉ báo đa quang 10AX 250V~



WMF516-1VN ★

Công tắc C, 2 chiều, 3 thiết bị, bắt vít, có chỉ báo đa quang 10AX 250V~

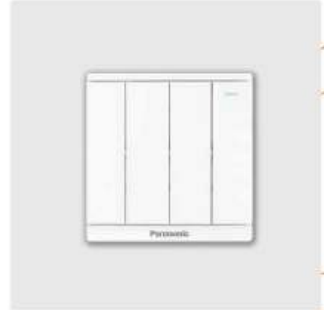

WMF518-1VN ★

Công tắc C, 2 chiều, 4 thiết bị, bắt vít, có chỉ báo đa quang 10AX 250V~



WMFV503307 ★

Công tắc D có đèn báo, 2 tiếp điểm, 1 thiết bị, bắt vít 20A 250V~



WMF594-VN ★

Công tắc E, đảo chiều, 1 thiết bị, bắt vít 10AX 250V~

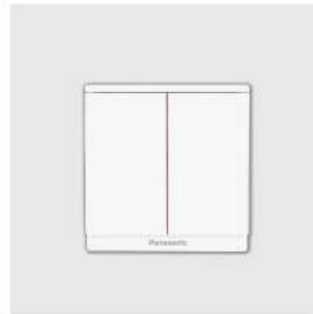

WMF596-VN ★

Công tắc E, đảo chiều, 2 thiết bị, bắt vít 10AX 250V~



WMF223-VN ★

Nút chuông nhấn này 10AX 250V~



WMF224-VN ★

Nút mở cửa dạng nhấn này 10AX 250V~

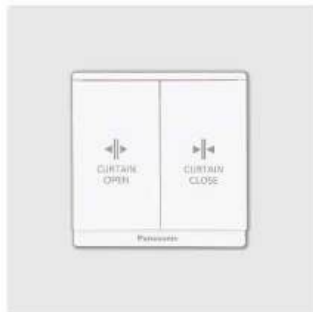

WMF533-VN ★

Nút nhấn rèm cửa 10AX 250V~



WMF535-VN ★

Bộ công tắc thế

CÔNG TẮC & THIẾT BỊ KHÁC



WMF984-VN

Công tắc "Không làm phiền",
"Đơn phòng", "Vui lòng đợi"
10AX 250V~



WMF936-VN

Nút nhấn chuông có đèn báo
"Không làm phiền", "Đơn
phòng", "Vui lòng đợi"
3A 250V~



WMF132-VN

Ổ cắm máy cao rầu
Dòng điện vào: 220-230V
Dòng điện ra: 230V/115V 20VA



WMF507-VN

Ổ cắm TV



WMF311-VN

Ổ cắm CATV



WMF403-VN

Ổ cắm điện thoại 4 cực



WMF421-VN

Ổ cắm data CAT5E



WMF422-VN

Bộ 2 ổ cắm data CAT5E

MẶT * TƯƠNG THÍCH VỚI CÁC THIẾT BỊ CỦA DÒNG FULL-COLOR WIDE SERIES



WMFV7811

Mặt dùng cho 1 thiết bị



WMFV7812

Mặt dùng cho 2 thiết bị



WMFV7813

Mặt dùng cho 3 thiết bị



WMF6891-VN

Mặt kín đơn

★ **Chuẩn bắt vít**

Sử dụng dây cứng lõi đơn

1. Các công tắc 10AX: 1.0mm²-2x2.5mm²
2. WMF535 □□□ -VN: 1.5mm²-4.0mm²
3. WMF984 □□□ -VN/WMF936 □□□ -VN: 0.5mm²-2.5mm²
4. WMF132 □□□ -VN: 2.5mm²-4.0mm²

Sử dụng dây mềm

5. WMFV503307 □□□ : 2.5mm²-6.0mm²

CÔNG TẮC & THIẾT BỊ KHÁC



WMF501MYH-VN ★

Công tắc B, 1 chiều,
1 thiết bị, bắt vít
10AX 250V~



WMF503MYH-VN ★

Công tắc B, 1 chiều,
2 thiết bị, bắt vít
10AX 250V~



WMF505MYH-VN ★

Công tắc B, 1 chiều,
3 thiết bị, bắt vít
10AX 250V~



WMF507MYH-VN ★

Công tắc B, 1 chiều,
4 thiết bị, bắt vít
10AX 250V~



WMF502MYH-VN ★

Công tắc C, 2 chiều,
1 thiết bị, bắt vít
10AX 250V~



WMF504MYH-VN ★

Công tắc C, 2 chiều,
2 thiết bị, bắt vít
10AX 250V~



WMF506MYH-VN ★

Công tắc C, 2 chiều,
3 thiết bị, bắt vít
10AX 250V~



WMF508MYH-VN ★

Công tắc C, 2 chiều,
4 thiết bị, bắt vít
10AX 250V~



WMF511MYH-1VN ★

Công tắc B, 1 chiều, 1 thiết bị,
bắt vít, có chỉ báo dạ quang
10AX 250V~



WMF513MYH-1VN ★

Công tắc B, 1 chiều, 2 thiết bị,
bắt vít, có chỉ báo dạ quang
10AX 250V~



WMF515MYH-1VN ★

Công tắc B, 1 chiều, 3 thiết bị,
bắt vít, có chỉ báo dạ quang
10AX 250V~



WMF517MYH-1VN ★

Công tắc B, 1 chiều, 4 thiết bị,
bắt vít, có chỉ báo dạ quang
10AX 250V~

CÔNG TẮC & THIẾT BỊ KHÁC



WMF512MYH-VN ★

Công tắc C, 2 chiều, 1 thiết bị, bắt vít, có chỉ báo dạ quang 10AX 250V~



WMF514MYH-VN ★

Công tắc C, 2 chiều, 2 thiết bị, bắt vít, có chỉ báo dạ quang 10AX 250V~



WMF516MYH-VN ★

Công tắc C, 2 chiều, 3 thiết bị, bắt vít, có chỉ báo dạ quang 10AX 250V~



WMF518MYH-VN ★

Công tắc C, 2 chiều, 4 thiết bị, bắt vít, có chỉ báo dạ quang 10AX 250V~



WMFV503307MYH ★

Công tắc D có đèn báo, 2 tiếp điểm, 1 thiết bị, bắt vít 20A 250V~



WMF594MYH-VN ★

Công tắc E, đảo chiều, 1 thiết bị, bắt vít 10AX 250V~



WMF596MYH-VN ★

Công tắc E, đảo chiều, 2 thiết bị, bắt vít 10AX 250V~



WMF223MYH-VN ★

Nút chuông nhấn này 10AX 250V~



WMF224MYH-VN ★

Nút mở cửa dạng nhấn này 10AX 250V~



WMF533MYH-VN ★

Nút nhấn rèm cửa 10AX 250V~



WMF535MYH-VN ★

Bộ công tắc thẻ 16A 220V~

★ **Chuẩn bắt vít**

Sử dụng dây cứng lõi đơn

1. Các công tắc 10AX: 1.0mm²-2x2.5mm²
2. WMF535 □□□ -VN: 1.5mm²-4.0mm²
3. WMF984 □□□ -VN/WMF936 □□□ -VN: 0.5mm²-2.5mm²
4. WMF132 □□□ -VN: 2.5mm²-4.0mm²

Sử dụng dây mềm

5. WMFV503307 □□□ : 2.5mm²-6.0mm²



WMF984MYH-VN ★

Công tắc "Không làm phiền",
"Đơn phòng", "Vui lòng đợi"
10AX 250V~



WMF936MYH-VN ★

Nút nhấn chuông có đèn báo
"Không làm phiền", "Đơn phòng",
"Vui lòng đợi"
10AX 250V~



WMF132MYH-VN ★

Ổ cắm máy cạo râu
Dòng điện vào: 220-230V
Dòng điện ra: 230V/115V 20VA



WMF301MYH-VN

Ổ cắm TV



WMF311MYH-VN

Ổ cắm CATV



WMF403MYH-VN

Ổ cắm điện thoại 4 cực



WMF412MYH-VN

Ổ cắm data CAT5E



WMF422MYH-VN

Bộ 2 ổ cắm data CAT5E

MẶT * TƯƠNG THÍCH VỚI CÁC THIẾT BỊ CỦA DÒNG FULL-COLOR WIDE SERIES



WMF7811MYH

Mặt dùng cho 1 thiết bị



WMF7812MYH

Mặt dùng cho 2 thiết bị



WMF7813MYH

Mặt dùng cho 3 thiết bị

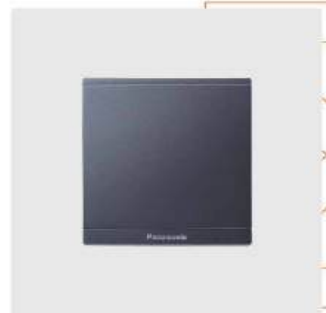

WMF6891MYH-VN

Mặt kín đơn

CÔNG TẮC & THIẾT BỊ KHÁC



WMF501MYZ-VN ★
 Công tắc B, 1 chiều,
 1 thiết bị, bắt vít
 10AX 250V~



WMF503MYZ-VN ★
 Công tắc B, 1 chiều,
 2 thiết bị, bắt vít
 10AX 250V~



WMF505MYZ-VN ★
 Công tắc B, 1 chiều,
 3 thiết bị, bắt vít
 10AX 250V~



WMF507MYZ-VN ★
 Công tắc B, 1 chiều,
 4 thiết bị, bắt vít
 10AX 250V~



WMF502MYZ-VN ★
 Công tắc C, 2 chiều,
 1 thiết bị, bắt vít
 10AX 250V~



WMF504MYZ-VN ★
 Công tắc C, 2 chiều,
 2 thiết bị, bắt vít
 10AX 250V~



WMF506MYZ-VN ★
 Công tắc C, 2 chiều,
 3 thiết bị, bắt vít
 10AX 250V~



WMF508MYZ-VN ★
 Công tắc C, 2 chiều,
 4 thiết bị, bắt vít
 10AX 250V~



WMF511MYZ-1VN ★
 Công tắc B, 1 chiều, 1 thiết bị,
 bắt vít, có chỉ báo dạ quang
 10AX 250V~



WMF513MYZ-1VN ★
 Công tắc B, 1 chiều, 2 thiết bị,
 bắt vít, có chỉ báo dạ quang
 10AX 250V~



WMF515MYZ-1VN ★
 Công tắc B, 1 chiều, 3 thiết bị,
 bắt vít, có chỉ báo dạ quang
 10AX 250V~



WMF517MYZ-1VN ★
 Công tắc B, 1 chiều, 4 thiết bị,
 bắt vít, có chỉ báo dạ quang
 10AX 250V~

★ **Chuẩn bắt vít**

Sử dụng dây cứng lõi đơn

1. Các công tắc 10AX: 1.0mm²-2x2.5mm²
2. WMF535 □□□ -VN: 1.5mm²-4.0mm²
3. WMF984 □□□ -VN/WMF936 □□□ -VN: 0.5mm²-2.5mm²
4. WMF132 □□□ -VN: 2.5mm²-4.0mm²

Sử dụng dây mềm

5. WMFV503307 □□□ : 2.5mm²-6.0mm²



WMF512MYZ-VN ★
Công tắc C, 2 chiều, 1 thiết bị, bắt vít, có chỉ báo dạ quang 10AX 250V~



WMF514MYZ-VN ★
Công tắc C, 2 chiều, 2 thiết bị, bắt vít, có chỉ báo dạ quang 10AX 250V~



WMF516MYZ-VN ★
Công tắc C, 2 chiều, 3 thiết bị, bắt vít, có chỉ báo dạ quang 10AX 250V~



WMF518MYZ-VN ★
Công tắc C, 2 chiều, 4 thiết bị, bắt vít, có chỉ báo dạ quang 10AX 250V~



WMFV503307MYZ ★
Công tắc D có đèn báo, 2 tiếp điểm, 1 thiết bị, bắt vít 20A 250V~



WMF594MYZ-VN ★
Công tắc E, đảo chiều, 1 thiết bị, bắt vít 10AX 250V~



WMF596MYZ-VN ★
Công tắc E, đảo chiều, 2 thiết bị, bắt vít 10AX 250V~



WMF223MYZ-VN ★
Nút chuông nhấn này 10AX 250V~



WMF224MYZ-VN ★
Nút mở cửa dạng nhấn này 10AX 250V~



WMF533MYZ-VN ★
Nút nhấn rèm cửa 10AX 250V~



WMF535MYZ-VN ★
Bộ công tắc thẻ 16A 220V~

CÔNG TẮC & THIẾT BỊ KHÁC



WMF984MYZ-VN ★

Công tắc "Không làm phiền",
"Dọn phòng", "Vui lòng đợi"
10AX 250V~



WMF936MYZ-VN ★

Nút nhấn chuông có đèn báo
"Không làm phiền", "Dọn phòng",
"Vui lòng đợi"
10AX 250V~



WMF132MYZ-VN ★

Ổ cắm máy cao rầu
Dòng điện vào: 220-230V
Dòng điện ra: 230V/115V 20VA



WMF301MYZ-VN

Ổ cắm TV



WMF311MYZ-VN

Ổ cắm CATV



WMF403MYZ-VN

Ổ cắm điện thoại 4 cực



WMF412MYZ-VN

Ổ cắm data CAT5E



WMF422MYZ-VN

Bộ 2 ổ cắm data CAT5E

★ **Chuẩn bắt vít**

Sử dụng dây cứng lõi đơn

1. Các công tắc 10AX: 1.0mm²-2x2.5mm²
2. WMF535 □□□ -VN: 1.5mm²-4.0mm²
3. WMF984 □□□ -VN/WMF936 □□□ -VN: 0.5mm²-2.5mm²
4. WMF132 □□□ -VN: 2.5mm²-4.0mm²

Sử dụng dây mềm

5. WMFV503307 □□□ : 2.5mm²-6.0mm²

MẶT * TƯƠNG THÍCH VỚI CÁC THIẾT BỊ CỦA DÒNG FULL-COLOR WIDE SERIES



WMF7811MYZ
Mặt dùng cho 1 thiết bị



WMF7812MYZ
Mặt dùng cho 2 thiết bị



WMF7813MYZ
Mặt dùng cho 3 thiết bị



WMF6891MYZ-VN
Mặt kín đơn

MINERVA

Minerva



Trắng tuyết



Vàng ánh kim



Xám ánh kim

CHẠM NÉT TINH TẾ KIẾN TẠO CHUẨN MỰC

Thiết kế vuông tinh tế, trải nghiệm sang trọng cùng Panasonic.

Thiết kế và màu sắc tinh tế

Tạo sự đồng bộ hài hòa đẹp mắt với không gian của ngôi nhà



Góc đảo chiều bật/tắt nhỏ

Công tắc thanh mảnh thích nghi với toàn bộ ngôi nhà

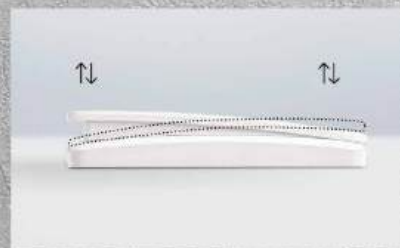

Bề mặt mượt mà





MINERVA

CÔNG TẮC VÀ THIẾT BỊ KHÁC



WMT501-VN
 Công tắc B, 1 chiều,
 1 thiết bị
 16AX 250V~



WMT503-VN
 Công tắc B, 1 chiều,
 2 thiết bị
 16AX 250V~



WMT505-VN
 Công tắc B, 1 chiều,
 3 thiết bị
 16AX 250V~



WMT507-VN ★
 Công tắc B, 1 chiều,
 4 thiết bị
 16AX 250V~



WMT502-VN
 Công tắc C, 2 chiều,
 1 thiết bị
 16AX 250V~



WMT504-VN
 Công tắc C, 2 chiều,
 2 thiết bị
 16AX 250V~



WMT506-VN
 Công tắc C, 2 chiều,
 3 thiết bị
 16AX 250V~



WMT508-VN ★
 Công tắc C, 2 chiều,
 4 thiết bị
 16AX 250V~



WMT594-VN
 Công tắc E, đảo chiều,
 1 thiết bị
 10AX 250V~



WMT596-VN
 Công tắc E, đảo chiều,
 2 thiết bị
 10AX 250V~



MỚI

WMTV503307
 Công tắc D, 2 cực, có đèn báo,
 1 thiết bị, bắt vít
 20A 250V~



WMT707K-VN
 Đèn gắn tường soi lỗi đi có
 cảm biến hồng ngoại và ánh sáng



WEC5781W-VN ★
 Bộ công tắc thẻ



WSBC7010-VN
 Thiết bị chuyển tiếp ZUA



WMT540108-VN
 Nút nhấn chuông



WMT301-VN
 Ổ cắm TV



Chuẩn kết nối quốc tế

Dây cứng lõi đơn: 1.5-4mm²
Dây cứng nhiều lõi: 1.5-4mm²

★ **Chuẩn bắt vít**

Dây cứng lõi đơn và nhiều lõi
1. 1.0mm²-2.5mm²
2. WMTV503307 □ □ 2.5mm²-6.0mm²

Sử dụng dây mềm
3. WEC5781 □ -VN 1.5mm²-4.0mm²



WMT311-VN
Ổ cắm CATV



WMT364-VN
Bộ ổ cắm TV và Ổ cắm CATV



WMT403-VN
Ổ cắm điện thoại 4 cực



WMT421-VN
Ổ cắm data CAT5E



WMT422-VN
Bộ 2 ổ cắm data CAT5E



WMT427-VN
Bộ ổ cắm TV và Ổ cắm data CAT5E



WMT428-VN
Bộ ổ cắm CATV và Ổ cắm data CAT5E



WMT431-VN
Ổ cắm data CAT6

MẶT *TƯƠNG THÍCH VỚI CÁC THIẾT BỊ DÒNG FULL-COLOR WIDE SERIES



WMT432-VN
Bộ 2 ổ cắm data CAT6



WMT7811-VN
Mặt dùng cho 1 thiết bị



WMT7812-VN
Mặt dùng cho 2 thiết bị



WMT7813-VN
Mặt dùng cho 3 thiết bị



WMT6891-VN
Mặt kín đơn



WBC8981SW-VN
Mặt có nắp che mưa



WBC8991SW-VN
Mặt có nắp che mưa dành cho ổ cắm

MINERVA

CÔNG TẮC VÀ THIẾT BỊ KHÁC



WMT501MYZ-VN

Công tắc B, 1 chiều,
1 thiết bị
16AX 250V~



WMT503MYZ-VN

Công tắc B, 1 chiều,
2 thiết bị
16AX 250V~



WMT505MYZ-VN

Công tắc B, 1 chiều,
3 thiết bị
16AX 250V~



WMT507MYZ-VN ★

Công tắc B, 1 chiều,
4 thiết bị
16AX 250V~



WMT502MYZ-VN

Công tắc C, 2 chiều,
1 thiết bị
16AX 250V~



WMT504MYZ-VN

Công tắc C, 2 chiều,
2 thiết bị
16AX 250V~



WMT506MYZ-VN

Công tắc C, 2 chiều,
3 thiết bị
16AX 250V~



WMT508MYZ-VN ★

Công tắc C, 2 chiều,
4 thiết bị
16AX 250V~



WMT594MYZ-VN

Công tắc E, đảo chiều,
1 thiết bị
10AX 250V~



WMT596MYZ-VN

Công tắc E, đảo chiều,
2 thiết bị
10AX 250V~



WMTV503307MYZ

Công tắc D, 2 cực, có đèn báo,
1 thiết bị, bắt vít
20A 250V~

MỚI



WMT707MYZ-VN

Đèn gắn tường soi lối đi có
cảm biến hồng ngoại và ánh sáng



WEC5781MYZ-VN ★

Bộ công tắc thế



WSBC7010MYZ-VN

Thiết bị chuyển tiếp 20A



WMT540108MYZ-VN

Nút nhấn chuông



WMT301MYZ-VN

Ổ cắm TV



Chuẩn kết nối quốc tế

Dây cứng lõi đơn: 1.5-4mm²
Dây cứng nhiều lõi: 1.5-4mm²

★ **Chuẩn bắt vít**

Dây cứng lõi đơn và nhiều lõi
1. 1.0mm²-2.5mm²
2. WMTV503307 □ □ 2.5mm²-6.0mm²

Sử dụng dây mềm
3. WEC5781 □ -VN 1.5mm²-4.0mm²



WMT311MYZ-VN
Ổ cắm CATV



WMT364MYZ-VN
Bộ ổ cắm TV và Ổ cắm CATV



WMT403MYZ-VN
Ổ cắm điện thoại 4 cực



WMT421MYZ-VN
Ổ cắm data CAT5E



WMT422MYZ-VN
Bộ 2 ổ cắm data CAT5E



WMT427MYZ-VN
Bộ ổ cắm TV và Ổ cắm data CAT5E



WMT428MYZ-VN
Bộ ổ cắm CATV và Ổ cắm data CAT5E



WMT431MYZ-VN
Ổ cắm data CAT6

MẶT *TƯƠNG THÍCH VỚI CÁC THIẾT BỊ DÒNG FULL-COLOR WIDE SERIES



WMT432MYZ-VN
Bộ 2 ổ cắm data CAT6



WMT7811MYZ-VN
Mặt dùng cho 1 thiết bị



WMT7812MYZ-VN
Mặt dùng cho 2 thiết bị



WMT7813MYZ-VN
Mặt dùng cho 3 thiết bị



WMT6891MYZ-VN
Mặt kín đơn

MINERVA

CÔNG TẮC VÀ THIẾT BỊ KHÁC



WMT501MYH-VN

Công tắc B, 1 chiều,
1 thiết bị
16AX 250V~



WMT503MYH-VN

Công tắc B, 1 chiều,
2 thiết bị
16AX 250V~



WMT505MYH-VN

Công tắc B, 1 chiều,
3 thiết bị
16AX 250V~



WMT507MYH-VN ★

Công tắc B, 1 chiều,
4 thiết bị
16AX 250V~



WMT502MYH-VN

Công tắc C, 2 chiều,
1 thiết bị
16AX 250V~



WMT504MYH-VN

Công tắc C, 2 chiều,
2 thiết bị
16AX 250V~



WMT506MYH-VN

Công tắc C, 2 chiều,
3 thiết bị
16AX 250V~



WMT508MYH-VN ★

Công tắc C, 2 chiều,
4 thiết bị
16AX 250V~



WMT594MYH-VN

Công tắc E, đảo chiều,
1 thiết bị
10AX 250V~



WMT596MYH-VN

Công tắc E, đảo chiều,
2 thiết bị
10AX 250V~



WMTV503307MYH

Công tắc D, 2 cực, có đèn báo,
1 thiết bị, bắt vít
20A 250V~

MỚI



WMT707MYH-VN

Đèn gắn tường sợi lõi đi có
cảm biến hồng ngoại và ánh sáng



WEC5781MYH-VN ★

Bộ công tắc thẻ



WSBC7010MYH-VN

Thiết bị chuyển tiếp 20A



WMT540108MYH-VN

Nút nhấn chuông



WMT301MYH-VN

Ổ cắm TV



Chuẩn kết nối quốc tế

Dây cứng lõi đơn: 1.5-4mm²
Dây cứng nhiều lõi: 1.5-4mm²

★ **Chuẩn bắt vít**

Dây cứng lõi đơn và nhiều lõi
1. 1.0mm²-2.5mm²
2. WMTV503307 □ □ 2.5mm²-6.0mm²

Sử dụng dây mềm
3. WEC5781 □ -VN 1.5mm²-4.0mm²



WMT311MYH-VN
Ổ cắm CATV



WMT364MYH-VN
Bộ ổ cắm TV và Ổ cắm CATV



WMT403MYH-VN
Ổ cắm điện thoại 4 cực



WMT421MYH-VN
Ổ cắm data CAT5E



WMT422MYH-VN
Bộ 2 ổ cắm data CAT5E



WMT427MYH-VN
Bộ ổ cắm TV và Ổ cắm data CAT5E



WMT428MYH-VN
Bộ ổ cắm CATV và Ổ cắm data CAT5E



WMT431MYH-VN
Ổ cắm data CAT6

MẶT *TƯƠNG THÍCH VỚI CÁC THIẾT BỊ DÒNG FULL-COLOR WIDE SERIES



WMT432MYH-VN
Bộ 2 ổ cắm data CAT6



WMT7811MYH-VN
Mặt dùng cho 1 thiết bị



WMT7812MYH-VN
Mặt dùng cho 2 thiết bị



WMT7813MYH-VN
Mặt dùng cho 3 thiết bị



WMT6891MYH-VN
Mặt kín đơn

Halumie

Halumie



Trắng tuyết

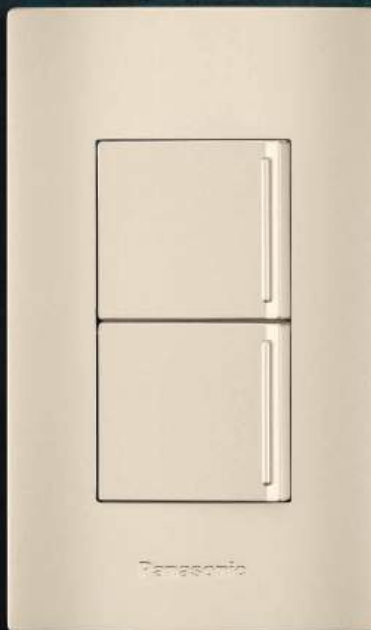

Vàng ánh kim



Xám ánh kim

VỀ ĐẸP TỪ MỌI GÓC NHÌN

Mỏng gọn và dễ lắp đặt sử dụng hơn, đặt ra tiêu chuẩn mới cho thiết kế thiết bị dây dẫn tiên tiến. Nay đã có 3 màu phù hợp cho đa dạng thiết kế

Thiết kế tinh giản cho không gian sống động

Thiết kế đơn giản và thanh lịch phù hợp cho bất kỳ nội thất phòng.



Bề mặt mượt mà

Cơ chế chuyển đổi tiên tiến cho phép BẬT/TẮT mượt mà hơn. Được thiết kế để hoạt động dễ dàng nhất có thể.



Luôn đáng tin cậy và đẹp

Được làm bằng vật liệu chống phai màu ngay cả khi liên tục tắm trong ánh sáng phòng hoặc ánh sáng mặt trời.





Halumie



Chuẩn kết nối quốc tế
 Dây cứng lõi đơn: 1.5-4
 Dây cứng nhiều lõi: 1.5

Bảo hộ quyền sở hữu trí tuệ dòng Halumie

Panasonic sở hữu bằng sáng chế và độc quyền thiết kế của dòng sản phẩm Halumie tại Việt Nam
 Sản phẩm thuộc dòng Halumie được bảo hộ bởi các quyền sở hữu thiết kế đi kèm.



CÔNG TẮC

Số đăng ký quyền sở hữu: 26095
 Số hồ sơ: 3-2015-023932



MẮT NẠ

Số đăng ký quyền sở hữu: 23868



Ổ CẮM/ KHUNG LẮP RÁP

Số đăng ký quyền sở hữu: 23869

CÔNG TẮC



WEVH5511K
WEVH5511-7K ★
 [Cắm nhanh/Bắt vít] Có chỉ dấu On/Off
 Công tắc B, 1 chiều, loại lớn
 16AX 250V~



WEVH5521K
WEVH5521-7K ★
 [Cắm nhanh/Bắt vít] Có chỉ dấu On/Off
 Công tắc B, 1 chiều, loại trung
 16AX 250V~



WEVH5531K
WEVH5531-7K ★
 [Cắm nhanh/Bắt vít] Có chỉ dấu On/Off
 Công tắc B, 1 chiều, loại nhỏ
 16AX 250V~



WEVH5531K
WEVH5531-7K ★
 [Cắm nhanh/Bắt vít]
 Công tắc B, 1 chiều, có đèn báo khi Off
 16AX 250V~



WEVH5512
WEVH5512-7 ★
 [Cắm nhanh/Bắt vít]
 Công tắc C, 2 chiều, loại lớn
 16AX 250V~



WEVH5522
WEVH5522-7 ★
 [Cắm nhanh/Bắt vít]
 Công tắc C, 2 chiều, loại trung
 16AX 250V~



WEVH5532
WEVH5532-7 ★
 [Cắm nhanh/Bắt vít]
 Công tắc C, 2 chiều, loại nhỏ
 16AX 250V~



WEVH5152-51
WEVH5152-7 ★
 [Cắm nhanh/Bắt vít] Công tắc C, 2 chiều
 Có đèn báo khi Off
 16AX 250V~



WEVH5542-7 ★
 [Bắt vít] Công tắc C, 2 chiều, loại đôi
 Dùng với mặt WEVH68030 & WEVH68060
 10AX 250V~



WEVH5033-7 ★
 [Bắt vít] Công tắc D, 2 tiếp điểm,
 có đèn báo
 120A 250V~



WEVH5004 ★
 [Cắm nhanh] Công tắc E,
 đảo chiều
 16A 250V~



Chuẩn cắm nhanh
Dây cứng lõi đơn: 1.5-2.5mm²



Chuẩn cắm nhanh loại 2
Dây cứng lõi đơn: 1.5-2.5mm²
Dây cứng nhiều lõi: 1.5-2.5mm²

★ **Chuẩn bắt vít**
Dây cứng lõi đơn và nhiều lõi:
1. 1.5 - 4.0mm²
2. WEVH5033-7: 2.5-6.0mm²

Sử dụng dây mềm:
3. WEVH5542-7 □, WEG57912 □: 1.0-2.5mm²
4. WEF108107 □ -VN: 1.5-2.5mm²

CÔNG TẮC

Ổ CẮM VÀ THIẾT BỊ KHÁC



WEVH5401-011
(Cắm nhanh)
Nút nhấn chuông
10A 250V~



WEV1081SW
WEV1081-7SW ★
(Cắm nhanh/Bắt vít)
Ổ cắm đơn có màn che
16A 250V~



WEV1091SW
(Cắm nhanh)
Ổ cắm đơn
16A 250V~



WEV1181SW
WEV1181-7SW ★
(Cắm nhanh/Bắt vít)
Ổ cắm đơn có màn che và dây nối đất
16A 250V~



WEV1582SW
WEV1582-7SW ★
(Cắm nhanh/Bắt vít)
Ổ cắm đôi có màn che và dây nối đất
16A 250V~



WEV24886SW
Ổ cắm data CAT6



WEV2488SW
Ổ cắm data CAT5E



WEV2364SW
Ổ cắm điện thoại 4 cực



WEV2501SW
Ổ cắm TV



WEG3023SW
Lỗ ra dây điện thoại phi 9mm/16mm



WEG3020SW
Nút trống



WEF108107-VN ★
Ổ cắm sạc USB 1 cổng 5V 2.4A
*Dây cứng lõi đơn và nhiều lõi: 1.5-2.5mm²



WEF11821W
Ổ cắm USB 2 cổng, 5V 3A



WEF14821W-VN
Ổ cắm sạc USB 2 cổng
chuẩn A và chuẩn C, 5V 3A
USB-A: 5V 3A, 9V 2A
USB-C (USB PD): 5V 3A, 9V 2A, 12V 1.5A

MỚI



WEI1171SW-VN
Ổ cắm đa năng có màn che
16A - 250VAC- Dây cứng lõi đơn,
dây mềm và nhiều lõi: 1.5-4.0mm²

Halumie

BỘ ĐIỀU CHỈNH SÁNG ĐÈN



WEG575151SW

Bộ điều chỉnh độ sáng đèn,
500W 220V~
Loại có chức năng bật tắt
Kích thước dây: 1.0~2.5mm²
[Dây cứng lõi đơn]



WEG57912SW

Bộ điều chỉnh độ sáng đèn,
220W 220-240V~
Loại có nút nhấn chức năng bật tắt
Kích thước dây: 1.0~2.5mm²
[Dây cứng lõi đơn, dây mềm và nhiều lõi]



WEF5791301SW-VN

Bộ điều chỉnh độ sáng
cho đèn LED 100W có thể điều chỉnh
độ sáng nhỏ nhất 220V~
*Loại có nút nhấn chức năng bật tắt



WEF5791501SW-VN

Bộ điều chỉnh độ sáng
cho đèn LED 200W có thể điều chỉnh
độ sáng nhỏ nhất 220V~
*Loại có nút nhấn chức năng bật tắt



MẶT NẠ



WEVH68010

Mặt dùng cho 1 thiết bị



WEVH68020

Mặt dùng cho 2 thiết bị



WEVH68030

Mặt dùng cho 3 thiết bị



WEVH680290

Mặt dùng riêng cho ổ đơn 3 chấu/ MCB 2P



WEVH68910

Mặt kín đơn



WEVH8061

Mặt dùng cho HB



WEVH68040

Mặt dùng cho 4 thiết bị



WEVH68060

Mặt dùng cho 6 thiết bị



WEG8973SW-VN

Hộp có nắp che mưa nắng, trong suốt,
lắp nổi IP55



WEG8973LH-VN

Hộp có nắp che mưa nắng, trong suốt,
lắp nổi IP55



Chuẩn kết nối quốc tế

Dây cứng lõi đơn: 1.5-4mm²
Dây cứng nhiều lõi: 1.5-4mm²



Chuẩn cắm nhanh

Dây cứng lõi đơn: 1.5-2.5mm²



Chuẩn cắm nhanh loại 2

Dây cứng lõi đơn: 1.5-2.5mm²
Dây cứng nhiều lõi: 1.5-2.5mm²

★ Chuẩn bắt vít

Dây cứng lõi đơn, dây mềm và nhiều lõi 1.5-4.0mm²
WE657912 □ Dây cứng nhiều lõi: 1.0-2.5mm²

CÔNG TẮC



WEVH5511MYHK



WEVH5511-7MYHK ★

(Cắm nhanh/Bắt vít) Có chỉ dấu On/Off
Công tắc B, 1 chiều, loại lớn
16AX 250V-



WEVH5521MYHK



WEVH5521-7MYHK ★

(Cắm nhanh/Bắt vít) Có chỉ dấu On/Off
Công tắc B, 1 chiều, loại trung
16AX 250V-



WEVH5531MYHK



WEVH5531-7MYHK ★

(Cắm nhanh/Bắt vít) Có chỉ dấu On/Off
Công tắc B, 1 chiều, loại nhỏ
16AX 250V-



WEVH5151-51MYH



WEVH5151-7MYH ★

(Cắm nhanh/Bắt vít)
Công tắc B, 1 chiều, có đèn báo khi Off
16AX 250V-



WEVH5512MYH



WEVH5512-7MYH ★

(Cắm nhanh/Bắt vít)
Công tắc C, 2 chiều, loại lớn
16AX 250V-



WEVH5522MYH



WEVH5522-7MYH ★

(Cắm nhanh/Bắt vít)
Công tắc C, 2 chiều, loại trung
16AX 250V-



WEVH5532MYH



WEVH5532-7MYH ★

(Cắm nhanh/Bắt vít)
Công tắc C, 2 chiều, loại nhỏ
16AX 250V-



WEVH5152-51MYH



WEVH5152-7MYH ★

(Cắm nhanh/Bắt vít) Công tắc C, 2 chiều
Có đèn báo khi Off
16AX 250V-



WEVH5542-7MYH ★

(Bắt vít) Công tắc C, 2 chiều, loại đôi
Dùng với mặt WEVH68030 & WEVH68060
10AX 250V-



WEVH5033-7MYH ★

(Bắt vít) Công tắc D, 2 tiếp điểm,
có đèn báo
t20A 250V-



WEVH5401-011MYH

(Cắm nhanh)
Nút nhấn chuông
10A 250V-

Halumie

Ổ CẮM VÀ THIẾT BỊ KHÁC



WEV1081MYH
WEV1081-7MYH

[Cắm nhanh/Bắt vít]
Ổ cắm đơn có màn che
16A 250V-



WEV1181MYH
WEV1181-7MYH

[Cắm nhanh/Bắt vít]
Ổ cắm đơn có màn che và dây nối đất
16A 250V-



WEV1582MYH
WEV1582-7MYH

[Cắm nhanh/Bắt vít]
Ổ cắm đôi có màn che và dây nối đất
16A 250V-



WEV24886MYH
Ổ cắm data CAT6



WEV2488MYH
Ổ cắm data CAT5E



WEV2364
Ổ cắm điện thoại 4 cực



WEV2501MYH
Ổ cắm TV



WEF108107MYH-VN ★
Ổ cắm sạc USB 1 cổng 5V 2.4A
*Dây cứng lõi đơn và nhiều lõi 1.5-2.5mm²



WEF11821MYH-VN

Ổ cắm USB 2 cổng, 5V 3A



WEF14821MYH-VN

Ổ cắm sạc USB 2 cổng
chuẩn A và chuẩn C, 5V 3A
USB-A: 5V 3A, 9V 2A
USB-C (USB PDI): 5V 3A, 9V 2A, 12V 1.5A

MỚI



WEV1171MYH

Ổ cắm đa năng có màn che
16A - 250VAC- Dây cứng lõi đơn,
dây mềm và nhiều lõi: 1.5-4.0mm²



Chuẩn kết nối quốc tế

Dây cứng lõi đơn: 1.5-4mm²
Dây cứng nhiều lõi: 1.5-4mm²



Chuẩn cắm nhanh

Dây cứng lõi đơn: 1.5-2.5mm²



Chuẩn cắm nhanh loại 2

Dây cứng lõi đơn: 1.5-2.5mm²
Dây cứng nhiều lõi: 1.5-2.5mm²

★ Chuẩn bắt vít

Dây cứng lõi đơn, dây mềm và nhiều lõi 1.5-4.0mm²
WEG57912 □ Dây cứng nhiều lõi: 1.0-2.5mm²

MẶT NẠ



WEVH68010MYH
Mặt dùng cho 1 thiết bị



WEVH68020MYH
Mặt dùng cho 2 thiết bị



WEVH68030MYH
Mặt dùng cho 3 thiết bị



WEVH680290MYH
Mặt dùng riêng cho ổ đơn 3 chấu/ MCB ZP



WEVH68910MYH
Mặt kín đơn



WEVH8061MYH
Mặt dùng cho HB



WEVH68040MYH
Mặt dùng cho 4 thiết bị



WEVH68060MYH
Mặt dùng cho 6 thiết bị

Halumie

CÔNG TẮC



WEVH5511MYZ 
WEVH5511-7MYZ ★
 (Cắm nhanh/Bắt vít) Có chỉ dấu On/Off
 Công tắc B, 1 chiều, loại lớn
 16AX 250V~



WEVH5521MYZ 
WEVH5521-7MYZ ★
 (Cắm nhanh/Bắt vít) Có chỉ dấu On/Off
 Công tắc B, 1 chiều, loại trung
 16AX 250V~



WEVH5531MYZ 
WEVH5531-7MYZ ★
 (Cắm nhanh/Bắt vít) Có chỉ dấu On/Off
 Công tắc B, 1 chiều, loại nhỏ
 16AX 250V~



WEVH5151-51MYZ 
WEVH5151-7MYZ ★
 (Cắm nhanh/Bắt vít)
 Công tắc B, 1 chiều, có đèn báo khi Off
 16AX 250V~



WEVH5512MYZ 
WEVH5512-7MYZ ★
 (Cắm nhanh/Bắt vít)
 Công tắc C, 2 chiều, loại lớn
 16AX 250V~



WEVH5522MYZ 
WEVH5522-7MYZ ★
 (Cắm nhanh/Bắt vít)
 Công tắc C, 2 chiều, loại trung
 16AX 250V~



WEVH5532MYZ 
WEVH5532-7MYZ ★
 (Cắm nhanh/Bắt vít)
 Công tắc C, 2 chiều, loại nhỏ
 16AX 250V~



WEVH5152-51MYZ 
WEVH5152-7MYZ ★
 (Cắm nhanh/Bắt vít) Công tắc C, 2 chiều
 Có đèn báo khi Off
 16AX 250V~



WEVH5542-7MYZ ★
 (Bắt vít) Công tắc C, 2 chiều, loại đôi
 Dùng với mặt WEVH68030 & WEVH68060
 10AX 250V~



WEVH5033-7MYZ ★
 (Bắt vít) Công tắc D, 2 tiếp điểm,
 có đèn báo
 t20A 250V~



WEVH5401-011MYZ
 (Cắm nhanh)
 Nút nhấn chuông
 10A 250V~



Chuẩn kết nối quốc tế

Dây cứng lõi đơn: 1.5-4mm²
Dây cứng nhiều lõi: 1.5-4mm²



Chuẩn cắm nhanh

Dây cứng lõi đơn: 1.5-2.5mm²



Chuẩn cắm nhanh loại 2

Dây cứng lõi đơn: 1.5-2.5mm²
Dây cứng nhiều lõi: 1.5-2.5mm²

★ Chuẩn bắt vít

Dây cứng lõi đơn, dây mềm và nhiều lõi 1.5-4.0mm²
WEG57912 □ Dây cứng nhiều lõi: 1.0-2.5mm²

Ổ CẮM VÀ THIẾT BỊ KHÁC



WEV1081MYZ



WEV1081-7MYZ

[Cắm nhanh/Bắt vít]
Ổ cắm đơn có màn che
16A 250V~



WEV1181MYZ



WEV1181-7MYZ

[Cắm nhanh/Bắt vít]
Ổ cắm đơn có màn che và dây nối đất
16A 250V~



WEV1582MYZ



WEV1582-7MYZ

[Cắm nhanh/Bắt vít]
Ổ cắm đôi có màn che và dây nối đất
16A 250V~



WEV24886MYZ

Ổ cắm data CAT6



WEV2488MYZ

Ổ cắm data CAT5E



WEV2364

Ổ cắm điện thoại 4 cực



WEV2501MYZ

Ổ cắm TV



WEF108107MYZ-VN ★

Ổ cắm sạc USB 1 cổng 5V 2.4A
*Dây cứng lõi đơn và nhiều lõi 1.5-2.5mm²



WEF11821MYZ-VN

Ổ cắm USB 2 cổng, 5V 3A



MỚI

WEF14821MYZ-VN

Ổ cắm sạc USB 2 cổng
chuẩn A và chuẩn C, 5V 3A
USB-A: 5V 3A, 9V 2A
USB-C (USB PD): 5V 3A, 9V 2A, 12V 1.5A



WEV1171MYZ

Ổ cắm đa năng có màn che
16A - 250VAC - Dây cứng lõi đơn,
dây mềm và nhiều lõi: 1.5-4.0mm²

Halumie

MẶT NẠ



WEVH68010MYZ
Mặt dùng cho 1 thiết bị



WEVH68020MYZ
Mặt dùng cho 2 thiết bị



WEVH68030MYZ
Mặt dùng cho 3 thiết bị



WEVH680290MYZ
Mặt dùng riêng cho ổ đơn 3 châu/ MCB 2P



WEVH68910MYZ
Mặt kín đơn



WEVH8061MYZ
Mặt dùng cho HB



WEVH68040MYZ
Mặt dùng cho 4 thiết bị



WEVH68060MYZ
Mặt dùng cho 6 thiết bị

Halumie Acrylic **MỚI**



Trắng tuyết



Vàng ánh kim



Xám ánh kim

PHONG CÁCH THIẾT KẾ TINH GIẢN, VỚI VẼ NGOÀI “TRONG SUỐT”

Mang lại sự thanh lịch và sang trọng

Thiết kế hợp thời

Với bề mặt phẳng, trơn nhẵn kết hợp với độ trong suốt của acrylic, tạo ra một vẻ ngoài độc đáo và thu hút.



Chất liệu độc đáo, độ bền ổn định

Chất liệu acrylic chống trầy xước, chịu được va đập và không bị phai màu theo thời gian.



MẶT NẠ



WEGH6801CW-VN
Mặt dùng cho 1 thiết bị



WEGH6802CW-VN
Mặt dùng cho 2 thiết bị



WEGH6803CW-VN
Mặt dùng cho 3 thiết bị



WEGH68029CW-VN
Mặt dùng ổ cắm đơn 3 chấu và MCB-2P



WEGH6801CYH-VN
Mặt dùng cho 1 thiết bị



WEGH6802CYH-VN
Mặt dùng cho 2 thiết bị



WEGH6803CYH-VN
Mặt dùng cho 3 thiết bị



WEGH68029CYH-VN
Mặt dùng ổ cắm đơn 3 chấu và MCB-2P



WEGH6801CYZ-VN
Mặt dùng cho 1 thiết bị



WEGH6802CYZ-VN
Mặt dùng cho 2 thiết bị



WEGH6803CYZ-VN
Mặt dùng cho 3 thiết bị



WEGH68029CYZ-VN
Mặt dùng ổ cắm đơn 3 chấu và MCB-2P

BẢN VẼ

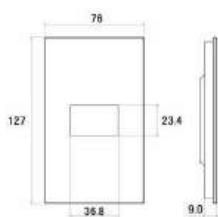

Mặt dùng cho 1 thiết bị

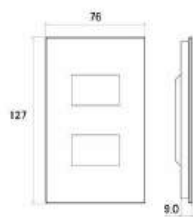

Mặt dùng cho 2 thiết bị

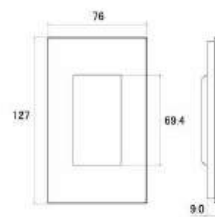

Mặt dùng cho 3 thiết bị

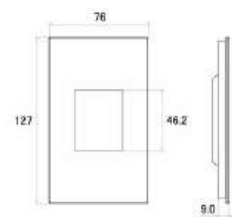

Mặt dùng ổ cắm đơn 3 chấu và MCB-2P



TUYỆT TÁC THIẾT KẾ & CÔNG NGHỆ

Kiểu dáng tuyệt đẹp hài hoà với nội thất và thiết bị điện cao cấp, làm nên một phong cách sống hiện đại

Chống nóng, dễ dàng sử dụng

Nút ấn dạng này mang đến vẻ đẹp và trải nghiệm đỉnh cao

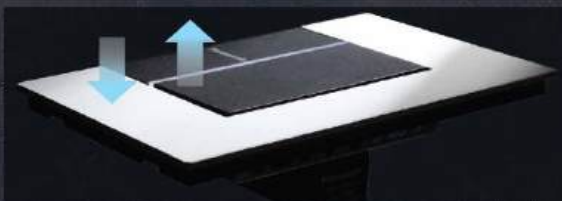

Bề mặt nổi bật với thiết kế tinh giản

Thiết kế bất đối xứng lý tưởng, sử dụng tấm nhôm dày 2mm, chất lượng cao





Gen-X

CÔNG TẮC



WTEGP51552S-1-G

Bộ 1 công tắc C có đèn báo,
2 chiều
16AX 250V~
(Đèn Neon: 220V~)



WTEGP52562S-1-G

Bộ 2 công tắc C có đèn báo,
2 chiều
16AX 250V~
(Đèn Neon: 220V~)



WTEGP53572S-1-G

Bộ 3 công tắc C có đèn báo,
2 chiều
16AX 250V~
(Đèn Neon: 220V~)



WTEGP54562S-1-G

Bộ 4 công tắc C có đèn báo,
2 chiều
16AX 250V~
(Đèn Neon: 220V~)



WTEGP55582S-1-G

Bộ 5 công tắc C có đèn báo,
2 chiều
16AX 250V~
(Đèn Neon: 220V~)



WTEGP56572S-1-G

Bộ 6 công tắc C có đèn báo,
2 chiều
16AX 250V~
(Đèn Neon: 220V~)



WTFBP51552S-1-G

Bộ 1 công tắc C dạng vuông,
có đèn báo, 2 chiều



WTFBP52562S-1-G

Bộ 2 công tắc C dạng vuông,
có đèn báo, 2 chiều



WTFBP53572S-1-G

Bộ 3 công tắc C dạng vuông,
có đèn báo, 2 chiều

BỘ ĐIỀU CHỈNH ĐỘ SÁNG ĐÈN



WEG57912B-1 ★

Bộ điều chỉnh độ sáng đèn
(Đèn sợi đốt và đèn LED)
200W (LED 50W) 220-240V~
Loại có nút nhấn On/Off
Dây cứng lõi đơn và nhiều lõi:
1.0mm²-2.5mm²



WEG57813B-1-G ★

Bộ điều chỉnh sáng tối
(Đèn sợi đốt và đèn Halogen
công suất thấp với biến áp 12V)
300W 220V~
Dây cứng lõi đơn và nhiều lõi:
1.0mm²-2.5mm²



WEG57816B-1-G ★

Bộ điều chỉnh sáng tối
(Đèn sợi đốt và đèn Halogen
công suất thấp với biến áp 12V)
500W 220V~
Dây cứng lõi đơn và nhiều lõi:
1.0mm²-2.5mm²



Chuẩn kết nối quốc tế
 Dây cứng lõi đơn: 1.5-4mm²
 Dây cứng nhiều lõi: 1.5-4mm²



Chuẩn cắm nhanh loại 2
 Dây cứng lõi đơn: 1.5-2.5mm²
 Dây cứng nhiều lõi: 1.5-2.5mm²

★ **Chuẩn bắt vít loại 2**
 Dây cứng lõi đơn,
 Dây mềm và nhiều lõi

Ổ CẮM VÀ THIẾT BỊ KHÁC



WEG15829B-G
 Ổ cắm đôi có màn che và dây nối đất
 16A 250V-



WEG1181BK-G
 Ổ cắm đôi có màn che và dây nối đất
 16A 250V-



WEV2364B
 Ổ cắm đôi có màn che và dây nối đất
 16A 250V-



WEV2488B
 Ổ cắm data CAT5E



WEV2501B
 Ổ cắm TV



WEG3020B-G
 Nút trống



EGG331-P
 Nút chuông kín nước
 1A 220V-



EGG335-P
 Nút chuông kín nước
 1A 220V-
 [Màu xám]



EBG888-P
 Chuông điện 220V-
 2 kiểu chuông 9.5W, 50Hz
 Easy-to-hear 82dB

MẶT NẠ



WTEG6503S-1-G
 Mặt đúng 3 thiết bị



WTFB6503S-1-G
 Mặt đúng 3 thiết bị



WTEG6506S-1-G
 Mặt đúng cho 6 thiết bị



WTEG6506S-G
 Mặt đúng cho 6 thiết bị

Refina



ĐA SẮC MÀU ĐA PHONG CÁCH



**Sắc thái đa dạng, phù hợp
với nội thất hiện đại**

Phối màu tinh tế, nâng cao
vẻ đẹp và sự hài hòa
không gian sống của bạn.

Đa sắc màu để kết hợp hoàn hảo với mọi thiết kế nội thất.

Thiết kế sang trọng, đẳng cấp với nhiều tùy chọn màu sắc góp phần tạo nên sức sống riêng cho từng không gian.



Thoả sức thể hiện với 8 màu đa dạng



Trắng tuyết
[S]W

Trắng ngọc trai
[M]W[Z]

Trắng ánh kim
[M]W

Xám ánh kim
[M]H

Đen ánh kim
[M]B

Vàng ánh kim
[M]Y

Nâu sáng ánh kim
[M]F

Nâu trầm ánh kim
[M]A

2-3 ký tự cuối trong mã sản phẩm thể hiện màu sắc của sản phẩm

CÔNG TẮC



WEG5511 [M]H
Công tắc B, 1 chiều loại lớn
16AX 250V~



WEG5521 [M]H
Công tắc B, 1 chiều loại trung
16AX 250V~



WEG5531 [M]H
Công tắc B, 1 chiều loại nhỏ
16AX 250V~



WEG5512 [M]H
Công tắc C, 2 chiều loại lớn
16AX 250V~



WEG5522 [M]H
Công tắc C, 2 chiều loại trung
16AX 250V~



WEG5532 [M]H
Công tắc C, 2 chiều loại nhỏ
16AX 250V~



WEG5551 [M]H
Công tắc B, 1 chiều loại lớn
có đèn báo
16AX 250V~



WEG5561 [M]H
Công tắc B, 1 chiều loại trung
có đèn báo
16AX 250V~



WEG5571 [M]H
Công tắc B, 1 chiều loại nhỏ
có đèn báo
16AX 250V~



WEG5552 [M]H
Công tắc C, 2 chiều loại lớn
có đèn báo
16AX 250V~



WEG5562 [M]H
Công tắc C, 2 chiều loại trung
có đèn báo
16AX 250V~



WEG5572 [M]H
Công tắc C, 2 chiều loại nhỏ
có đèn báo
16AX 250V~



WEG5533-7SW ★
Công tắc D, 2 tiếp điểm
có đèn báo
20A 250V~



WEC5542-7SW ★
Công tắc C, 2 chiều loại đôi
10AX 250V~



Chuẩn kết nối quốc tế

Dây cứng lõi đơn: 1.5-4mm²
Dây cứng nhiều lõi: 1.5-4mm²

★ **Chuẩn bắt vít**

Dây cứng lõi đơn, dây mềm và nhiều lõi
1. Các công tắc 16AX: 1.5mm²-4.0mm²
2. WEVH5033-7: 2.5mm²-6.0mm²
Dây cứng nhiều lõi
3. WEC5542-7SW: 1.0mm²-2.5mm²

Ổ CẮM VÀ THIẾT BỊ KHÁC



WEGP1282

Bộ ổ cắm đôi có dây nối đất có màn che và công tắc ngắt an toàn



Trắng ánh kim
WEGP1282MW



Xám ánh kim
WEGP1282MH



Nâu sáng ánh kim
WEGP1282MF



Đen ánh kim
WEGP1282MB

- Trắng ánh kim **[M][W]**
- Trắng ngọc trai ánh kim **[M][W][Z]**

- Xám ánh kim **[M][H]**
- Nâu trầm ánh kim **[M][A]**

- Nâu sáng ánh kim **[M][F]**
- Vàng ánh kim **[M][Y]**

- Đen ánh kim **[M][B]**



WEV5511 **[S][W]**
Công tắc B, 1 chiều loại lớn
16AX 250V~



WEV5521 **[S][W]**
Công tắc B, 1 chiều loại trung
16AX 250V~



WEV5531 **[S][W]**
Công tắc B, 1 chiều loại nhỏ
16AX 250V~



WEV5512 **[S][W]**
Công tắc C, 2 chiều loại lớn
16AX 250V~



WEV5522 **[S][W]**
Công tắc C, 2 chiều loại trung
16AX 250V~



WEV5532 **[S][W]**
Công tắc C, 2 chiều loại nhỏ
16AX 250V~



WEV5511-7 **[S][W]** ★
Công tắc B, 1 chiều loại lớn
16AX 250V~



WEV5521-7 **[S][W]** ★
Công tắc B, 1 chiều loại trung
16AX 250V~



WEV5531-7 **[S][W]** ★
Công tắc B, 1 chiều loại nhỏ
16AX 250V~



WEV5512-7 **[S][W]** ★
Công tắc C, 2 chiều loại lớn
16AX 250V~



WEV5522-7 **[S][W]** ★
Công tắc C, 2 chiều loại trung
16AX 250V~



WEV5532-7 **[S][W]** ★
Công tắc C, 2 chiều loại nhỏ
16AX 250V~

Ổ CẮM



WEV1081SW

(Cắm nhanh)
Ổ cắm đơn có màn che
16A 250V~



WEV1091SW

(Cắm nhanh)
Ổ cắm đơn
16A 250V~



WEG1001SW

(Cắm nhanh)
Ổ cắm đơn (đùng cho phích cắm đẹp)
16A 250V~



WEG1090SW

(Cắm nhanh)
Ổ cắm đơn (đùng cho phích cắm tròn)
16A 250V~



WEV1181SW

(Cắm nhanh)
Ổ cắm đơn có màn che và dây nối đất
16A 250V~



WEV1582SW

(Cắm nhanh)
Ổ cắm đôi có màn che và dây nối đất
16A 250V~



WEV1081-7SW ★

(Bất vít)
Ổ cắm đơn có màn che
16A 250V~



WEV1181-7SW ★

(Bất vít)
Ổ cắm đơn có màn che và dây nối đất
16A 250V~



WEV1582-7SWv ★

(Bất vít)
Ổ cắm đôi có màn che và dây nối đất
16A 250V~



WEI1171SW-VN

Ổ cắm đa năng có màn che
16A 250 VAC
Dây cứng lõi đơn, dây mềm
và nhiều lõi: 1.5-4.0mm²



WEF108107-VN ★

Ổ cắm sạc USB 5V 2.4A
Dây cứng lõi đơn và nhiều lõi:
1.5mm²-2.5mm²



WEF11821W

Ổ cắm sạc USB 2 cổng 5V 3A



WEF14821W-VN

Ổ cắm sạc USB 2 cổng
chuẩn A và chuẩn C



WEV24886SW

Ổ cắm data CAT6



WEV2488SW

Ổ cắm data CAT5E



WEV2364SW

Ổ cắm điện thoại 4 cực



WEV2501SW

Ổ cắm TV



WEG2021SW

Ổ cắm HDMI



WEG57912SW ★

Bộ điều chỉnh độ sáng đèn
cho đèn LED 50W 200W 220-240V~
Dây cứng lõi đơn và nhiều lõi:
1.0-2.5mm²
※ Loại có nút nhấn On/Off



WEF5791301SW-VN

Bộ điều chỉnh độ sáng đèn
cho đèn LED 100W, có thể
điều chỉnh độ sáng nhỏ nhất 220V~
1.0-2.5mm²
※ Loại có nút nhấn On/Off



WEF5791501SW-VN

Bộ điều chỉnh độ sáng đèn
cho đèn LED 200W, có thể
điều chỉnh độ sáng nhỏ nhất 220V~
※ Loại có nút nhấn On/Off



WEG575151SW

Bộ điều chỉnh độ sáng đèn,
500W 220V~
*Loại có chức năng bật tắt



EGG331-P

Nút chuông kín nước
1A 220V~



EGG335-P

Nút chuông kín nước
1A 220V~ (Màu xám)



EBG888-P

Chuông điện 220V~
2 kiểu chuông 9.5W

ACCESSORIES

BỘ ĐIỀU CHỈNH ĐỘ SÁNG ĐÈN



Chuẩn kết nối quốc tế

Dây cứng lõi đơn: 1.5-4mm²
Dây cứng nhiều lõi: 1.5-4mm²



Chuẩn cắm nhanh

Dây cứng lõi đơn: 1.5-2.5mm²



Chuẩn cắm nhanh loại 2

Dây cứng lõi đơn: 1.5-2.5mm²
Dây cứng nhiều lõi: 1.5-2.5mm²

★ Chuẩn bắt vít

Dây cứng lõi đơn, dây mềm và nhiều lõi 1.5-4.0mm²
WEG57912 □ Dây cứng nhiều lõi: 1.0-2.5mm²

MẬT NA

Đơn vị: mm

										
FULL-COLOR WIDE SERIES	Nhựa-Mặt đúng cho 1 thiết bị	Nhựa-Mặt đúng cho 2 thiết bị	Nhựa-Mặt đúng cho 3 thiết bị	Nhựa-Mặt đúng cho 2 thiết bị	Nhựa Mặt kín đơn	Nhựa-Mặt đúng cho 4 thiết bị	Nhựa-Mặt đúng cho 6 thiết bị	Nhựa-Mặt đúng cho cầu dao HB	Nhựa-Mặt đúng cho CB 1 tếp	Nhựa Mặt kín đôi
Nhựa Trắng tuyết 	WEV68010SW	WEV68020SW	WEV68030SW	WEV680290SW	WEV68910SW	WEV68040SW	WEV68060SW	WEV7061SW	WEV7001SW	WEV68920SW
Kim loại	WEG6501-1	WEG6502-1	WEG6503-1	WEG65029-1	WEG6591-1					
 Nhôm	WEG6601-1	WEG6602-1	WEG6603-1	WEG66029-1	WEG6691-1					
 Không gỉ										
Ánh kim	WEG68010MWZ	WEG68020MWZ	WEG68030MWZ	WEG680290MWZ						
 Trắng ngọc trai 	WEV68010MW	WEV68020MW	WEV68030MW	WEV680290MW	WEV68910MW	WEV68040MW	WEV68060MW	WEV7061MW	WEV7001MW	
 Trắng ánh kim 	WEV68010MH	WEV68020MH	WEV68030MH	WEV680290MH	WEV68910MH	WEV68040MH	WEV68060MH	WEV7061MH	WEV7001MH	
 Nâu sáng ánh kim 	WEV68010MB	WEV68020MB	WEV68030MB	WEV680290MB	WEV68910MB	WEV68040MB	WEV68060MB	WEV7061MB	WEV7001MB	
 Vàng ánh kim 	WEV68010MY	WEV68020MY	WEV68030MY	WEV680290MY						
 Xám ánh kim 	WEV68010MF	WEV68020MF	WEV68030MF	WEV680290MF						
 Đen ánh kim 	WEV68010MA	WEV68020MA	WEV68030MA	WEV680290MA						
 Nâu trầm ánh kim 										
Mặt có nắp che mưa	Kim loại WEG7801	Kim loại WEG7802	Kim loại WEG7803	Kim loại WEG78029						
	WEV7901K-VN	WEV7902K-VN	WEV7903K-VN	WEV79029K-VN						
 Be	WEV7901SWK-VN	WEV7902SWK-VN	WEV7903SWK-VN	WEV79029SWK-VN						
 Trắng Tuyết	WEV7901HK-VN	WEV7902HK-VN	WEV7903HK-VN	WEV79029HK-VN						
 Xám nhạt MỚI										
Mặt có nắp che mưa (Dạng chữ nhật)			Kim loại WEG8881K-VN							
			Nhựa WEG8981K-VN							
										

*IP: Chuẩn chống nước (khi đóng nắp)

Ổ CẮM VÀ THIẾT BỊ KHÁC



WEV1081-7H ★
(Cắm nhanh/Bắt vít)
Ổ cắm đơn có màn che
16A 250V-
WEB7811 **M** **W** (Mặt nạ)
Mặt vuông dành cho 1 thiết bị



WEV1081H 
(Cắm nhanh/Bắt vít)
Ổ cắm đơn có màn che
16A 250V-
WEB7812 **M** **W** (Mặt nạ)
Mặt vuông dành cho 2 thiết bị



WEV1181H 
(Cắm nhanh/Bắt vít)
Ổ cắm đơn có màn che và dây nối đất
16A 250V-
WEB7812 **M** **W** (Mặt nạ)
Mặt vuông dành cho 2 thiết bị



WEV1582-7H ★
(Cắm nhanh/Bắt vít)
Ổ cắm đôi có màn che và dây nối đất
16A 250V-
WEB7813 **M** **W** (Mặt nạ)
Mặt vuông dành cho 3 thiết bị



WEV1191H 
Ổ cắm đơn có dây nối đất
16A 250V-
WE5151-51HK
Công tắc B, 1 chiều, có đèn báo khi Off
16A 250V- (Đèn Neon 220V-)
WEB7813 **M** **W** (Mặt nạ)
Mặt vuông dành cho 3 thiết bị



WEV2501H
Ổ cắm TV 16A 250V-
WEV2364H
Ổ cắm điện thoại 4 cực
WEB7812 **M** **W** (Mặt nạ)
Mặt vuông dành cho 2 thiết bị



WEV2501H
Ổ cắm TV
WEB7811 **M** **W** (Mặt nạ)
Mặt vuông dành cho 1 thiết bị



WEV2364H
Ổ cắm điện thoại 4 cực
WEB7811 **M** **W** (Mặt nạ)
Mặt vuông dành cho 1 thiết bị



WEV2488H
Ổ cắm data CAT5E
WEB7811 **M** **W** (Mặt nạ)
Mặt vuông dành cho 1 thiết bị



WEV24886H
Ổ cắm data CAT6
WEB7811 **M** **W** (Mặt nạ)
Mặt vuông dành cho 1 thiết bị



WEG575181H 
Bộ điều chỉnh sáng đèn
800W 220V-
WEB7812 **M** **W** (Mặt nạ)
Mặt vuông dành cho 1 thiết bị



WEV1081-7SW ★
Ổ cắm đơn có màn che 16A 250V-
WEV1181-7SW
Ổ cắm đơn có màn che và
dây nối đất 16A 250V-
WEB7813SW (Mặt nạ)
Mặt vuông dành cho 3 thiết bị



WEV0181-7SW ★
Ổ cắm đơn có màn che
16A 250V-
WEB7811SW (Mặt nạ)
Mặt vuông dành cho 1 thiết bị



WEV0181-7SW ★
(Cắm nhanh, bắt vít)
Ổ cắm đơn có màn che
16A 250V-
WEB7812SW (Mặt nạ)
Mặt vuông dành cho 2 thiết bị



WEV1582-7SW ★
(Cắm nhanh/Bắt vít)
Ổ cắm đôi có màn che và dây nối đất
16A 250V-
WEB7813SW (Mặt nạ)
Mặt vuông dành cho 3 thiết bị



Chuẩn kết nối quốc tế

Dây cứng lõi đơn: 1.5-4mm²
Dây cứng nhiều lõi: 1.5-4mm²



Chuẩn cắm nhanh

Dây cứng lõi đơn: 1.5-2.5mm²

★ **Chuẩn bắt vít**

Dây cứng lõi đơn, dây mềm và nhiều lõi 1.5-4.0mm²



WEV1081-7SW ★
Ổ cắm đơn có dây nối đất
16A 250V-
WEV5531-7SW
Công tắc B, 1 chiều 16A 250V-
WEB7812SW (Mặt nạ)
Mặt vuông dành cho 2 thiết bị



WEV2501SW
Ổ cắm TV
WEV2364SW
Ổ cắm điện thoại 4 cực
WEB7812SW (Mặt nạ)
Mặt vuông dành cho 2 thiết bị



WEV2501SW
Ổ cắm TV
WEB7811SW (Mặt nạ)
Mặt vuông dành cho 1 thiết bị



WEV2488SW
Ổ cắm data CAT5E
WEB7811SW (Mặt nạ)
Mặt vuông dành cho 1 thiết bị



WEV24886SW
Ổ cắm data CAT6
WEB7811SW (Mặt nạ)
Mặt vuông dành cho 1 thiết bị



WEV2364SW
Ổ cắm điện thoại 4 cực
WEV2488V SW
Ổ cắm data CAT5E
WEB7812SW (Mặt nạ)
Mặt vuông dành cho 2 thiết bị



WEG575181
Bộ điều chỉnh sáng đèn
800W 220V-
WEB7812SW (Mặt nạ)
Mặt vuông dành cho 2 thiết bị



WEG5151-51SWK
(Cắm nhanh/bắt vít)
Công tắc B, 1 chiều, có đèn báo khi Off
WEB7811SW (Mặt nạ)
Mặt vuông dành cho 1 thiết bị



WEV24886SW ★
(Cắm nhanh/bắt vít)
Công tắc B, 1 chiều
16AX 250V-
WEB7813SW (Mặt nạ)
Mặt vuông dành cho 3 thiết bị



WEG5401-7SW
Nút nhấn loại đơn
10A 250V-
WEB7811SW (Mặt nạ)
Mặt vuông dành cho 1 thiết bị

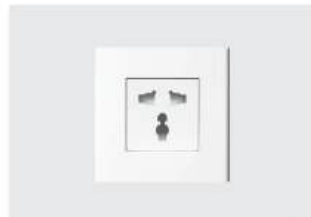

WEI1171SW-VN
Ổ cắm đa năng có màn che
16A 250VAC
WEB7812SW (Mặt nạ)
Mặt vuông dành cho 1 thiết bị



WBC8981SW-VN
Mặt có nắp che mưa chuẩn IP43
dành cho công tắc
(Trắng)



WBC8991W-VN
Mặt có nắp che mưa chuẩn IP43
dành cho ổ cắm
(Trắng)



WSBC7010SW-VN
Thiết bị chuyển tiếp 20A
*Kích thước dây:
Đầu vào: 2-5-6.00mm² (Dây đồng cứng)
Đầu ra: 1.5-2.5mm² (Dây mềm)







BỘ SẢN PHẨM CÔNG TẮC CÓ KÈM MẶT (CHUẨN BẮT VÍT)

MÀU SẮC	 Bộ 1 công tắc B 16AX 250V~ ★	 Bộ 2 công tắc B 16AX 250V~ ★	 Bộ 3 công tắc B 16AX 250V~ ★	 Bộ 1 công tắc C 16AX 250V~ ★	 Bộ 2 công tắc C 16AX 250V~ ★	 Bộ 3 công tắc C 16AX 250V~ ★
 Trắng tuyết [S][W]	WEBP515117SW	WEBP525217SW	WEBP535317SW	WEBP515127SW	WEBP525227SW	WEBP535327SW
 Trắng ngọc trai [M][W][Z]	WEBP515117MWZ	WEBP525217MWZ	WEBP535317MWZ	WEBP515127MWZ	WEBP525227MWZ	WEBP535327MWZ
 Trắng ánh kim [M][W]	WEBP515117MW	WEBP525217MW	WEBP535317MW	WEBP515127MW	WEBP525227MW	WEBP535327MW
 Xám ánh kim [M][H]	WEBP515117MH	WEBP525217MH	WEBP535317MH	WEBP515127MH	WEBP525227MH	WEBP535327MH
 Đen ánh kim [M][B]	WEBP515117MB	WEBP525217MB	WEBP535317MB	WEBP515127MB	WEBP525227MB	WEBP535327MB
 Vàng ánh kim [M][Y]	WEBP515117MY	WEBP525217MY	WEBP535317MY	WEBP515127MY	WEBP525227MY	WEBP535327MY
 Nâu sáng ánh kim [M][F]	WEBP515117MF	WEBP525217MF	WEBP535317MF	WEBP515127MF	WEBP525227MF	WEBP535327MF
 Nâu trầm ánh kim [M][A]	WEBP515117MA	WEBP525217MA	WEBP535317MA	WEBP515127MA	WEBP525227MA	WEBP535327MA

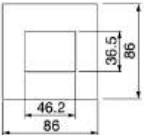
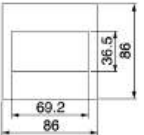
2-3 ký tự cuối trong mã sản phẩm thể hiện màu sắc của sản phẩm

MẶT NA

Đơn vị: mm

<p>FULL-COLOR WIDE SERIES Refina BS-TYPE</p> 	 <p>Mặt dùng cho 1 thiết bị</p>	 <p>Mặt dùng cho 2 thiết bị</p>	 <p>Mặt dùng cho 3 thiết bị</p>
 <p>Trắng tuyết S W</p>	WEB7811SW	WEB7812SW	WEB7813SW
 <p>Trắng ngọc trai M W Z</p>	WEB7811MWZ	WEB7812MWZ	WEB7813MWZ
 <p>Trắng ánh kim M W</p>	WEB7811MW	WEB7812MW	WEB7813MW
 <p>Xám ánh kim M H</p>	WEB7811MH	WEB7812MH	WEB7813MH
 <p>Đen ánh kim M B</p>	WEB7811MB	WEB7812MB	WEB7813MB
 <p>Vàng ánh kim M Y</p>	WEB7811MY	WEB7812MY	WEB7813MY
 <p>Nâu sáng ánh kim M F</p>	WEB7811MF	WEB7812MF	WEB7813MF
 <p>Nâu trầm ánh kim M A</p>	WEB7811MA	WEB7812MA	WEB7813MA
<p>Mặt có nắp che mưa (Dạng chữ nhật)</p>  <p>Nhựa IP55</p>			WBG8981-P



TIÊU CHUẨN CỦA CHẤT LƯỢNG

VỀ ĐẸP CỦA SỰ TỐI GIẢN

Thiết kế sắc sảo mang đến vẻ bóng bẩy cho mọi không gian sống

Thiết kế đơn giản và thanh lịch

Thiết kế phẳng, đường nét vuông vức đáp ứng nhu cầu sử dụng của mọi công trình

Cơ chế chuyển mạch tiên tiến

Thiết kế phẳng, đường nét vuông vức đáp ứng nhu cầu sử dụng của mọi công trình

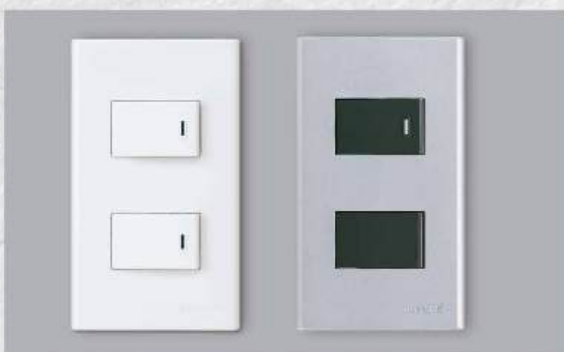



CÔNG TẮC

 <p>WEV5001H</p>	 <p>WEG5151-51HK</p>	 <p>WEG5141H</p>	 <p>WEV5001-7H</p>
<p>WEV5001SW </p> <p>Công tắc B, 1 chiều 16AX 250V~</p>	<p>WEG5151-51SWK </p> <p>[Cắm nhanh] Công tắc B, 1 chiều [Có đèn báo khi OFF: 220v~] 16AX 250V~</p>	<p>WEG5141SW </p> <p>[Cắm nhanh] Công tắc B, 1 chiều [Có đèn báo khi OFF: 220v~] 16AX 250V~</p>	<p>WEV5001-7SW ★</p> <p>[Bất vít] Công tắc B, 1 chiều 16AX 250V~</p>
 <p>WEG51517H</p>	 <p>WEV5002H</p>	 <p>WEG5152-51HK</p>	 <p>WEV5002-7H</p>
<p>WEG51517SW ★</p> <p>[Bất vít] Công tắc B, 1 chiều, [Có đèn báo khi OFF: 220v~] 16AX 250V~</p>	<p>WEV5002SW </p> <p>[Cắm nhanh] Công tắc C, 1 chiều 16AX 250V~</p>	<p>WEG5152-51SWK</p> <p>[Cắm nhanh] Công tắc C, 2 chiều [Có đèn báo khi OFF: 220v~] 16AX 250V~</p>	<p>WEV5002-7SW ★</p> <p>Công tắc C, 2 chiều 16AX 250V~</p>
 <p>WEG51527H</p>	 <p>WEG5004KH</p>	 <p>WEG5341H</p>	
<p>WEG51527SW ★</p> <p>[Bất vít] Công tắc C, 2 chiều [Có đèn báo khi OFF: 220v~] 16AX 250V~</p>	<p>WEG5004KSW </p> <p>[Cắm nhanh] Công tắc E, đảo chiều 16AX 250V~</p>	<p>WEG5341SW </p> <p>[Cắm nhanh] Công tắc B, 1 chiều, có đèn báo khi ON</p>	

Ổ CẮM VÀ THIẾT BỊ KHÁC

 <p>WEV5033-7H</p>	 <p>WEG3032GH (Xanh lá)</p>	 <p>WEG3032WH (Trắng)</p>	 <p>WEG3032RH (Đỏ)</p>
<p>WEV5033-7SW ★</p> <p>[Bất vít] Công tắc D, 2 tiếp điểm, có đèn báo, 20A 250V~</p>	<p>WEG3032GSW (Xanh lá) </p> <p>Đèn báo màu xanh lá</p>	<p>WEG3032SW (Trắng) </p> <p>Đèn báo màu trắng</p>	<p>WEG3032RSW (Đỏ) </p> <p>Đèn báo màu đỏ</p>
 <p>WEG5400-7</p>	 <p>WEG3023H</p>	 <p>WEG3020H</p>	 <p>WEV1081H</p>
<p>WEG5400-7 ★</p> <p>Nút nhấn dạng tiếp điểm NC 10A 250V~</p>	<p>WEG3023SW</p> <p>Lỗ ra dây điện thoại phi 9mm/16mm</p>	<p>WEG3020SW</p> <p>Nút trống</p>	<p>WEV1081SW </p> <p>[Cắm nhanh] Ổ cắm đơn có màn che và dây nối đất 16A 250V~</p>



Chuẩn kết nối quốc tế

Dây cứng lõi đơn: 1.5-4mm²
Dây cứng nhiều lõi: 1.5-4mm²



Chuẩn cắm nhanh

Dây cứng lõi đơn: 1.5-2.5mm²



Chuẩn cắm nhanh loại 2

Dây cứng lõi đơn: 1.5-2.5mm²
Dây cứng nhiều lõi: 1.5-2.5mm²

★ Chuẩn bắt vít

Dây cứng lõi đơn, dây mềm và nhiều lõi 1.5-4.0mm²
WEG57912 □ Dây cứng nhiều lõi: 1.0-2.5mm²



WEV1081-7H

WEV1081-7SW ★
(Bắt vít) Ổ cắm đơn có màn che
16AX 250V~



WEV1091SW
(Cắm nhanh) Ổ cắm đơn
16AX 250V~



WEG1001H

WEG1001SW
(Cắm nhanh) Ổ cắm đơn
dùng cho phích cắm đẹp
16AX 250V~



WEG1090H

WEG1090SW
(Cắm nhanh) Ổ cắm đơn
dùng cho phích cắm tròn
16AX 250V~



WEV1181H

WEV1181SW
(Cắm nhanh) Ổ cắm đơn
có màn che và dây nối đất
16AX 250V~



WEV1181-7H

WEV1181-7SW ★
(Bắt vít) Ổ cắm đơn
có màn che và dây nối đất
16AX 250V~



WEV1582H

WEV1582SW
(Cắm nhanh) Ổ cắm đôi
có màn che và dây nối đất
16AX 250V~



WEV1582-7H

WEV1582-7SW ★
(Cắm nhanh) Ổ cắm đôi
có màn che và dây nối đất
16AX 250V~



WEV24886H

WEV24886SW
Ổ cắm data CAT6



WEV2488H

WEV2488SW
Ổ cắm data CAT5E



WEV2364H

WEV2364SW
Ổ cắm điện thoại 4 cực



WEV2501H

WEV2501SW
Ổ cắm anten Tivi, 75 Ohm



WEG5401-7H

WEG5401-7SW
Nút nhấn loại đơn



WEI1171H-VN

WEI1171SW-VN
Ổ cắm đa năng có màn che



WEG2021H

WEG2021SW
Ổ cắm HDMI



WEF108107H-VN

WEF108107-VN ★
(Bắt vít) Ổ cắm USB 2.4A
*Dây cứng lõi đơn và nhiều lõi:
1.5-2.5mm²



WEF14821H-VN

WEF14821W-VN
Ổ cắm sạc USB 2 cổng
chuẩn A và chuẩn C, 5V 3A
USB-A: 5V 3A, 9V 2A
USB-C (USB PD): 5V 3A, 9V 2A,
12V 1.5A



WEF11821H

WEF11821W
Ổ cắm USB 5V 3A



EGG331
Nút chuông kín nước



EGG335
Nút chuông kín nước (màu nâu)



EBG888
Chuông điện, 220V~
2 kiểu chuông 9.5W, 50Hz
Đề nghe, 82dB

BỘ ĐIỀU CHỈNH ĐỘ SÁNG ĐÈN



WEF5791301SW-VN
Bộ điều chỉnh độ sáng cho đèn LED 100W có thể điều chỉnh độ sáng nhỏ nhất 220V-
*Loại có nút nhấn chức năng bật tắt



WEF5791501SW-VN
Bộ điều chỉnh độ sáng cho đèn LED 200W có thể điều chỉnh độ sáng nhỏ nhất 220V-
*Loại có nút nhấn chức năng bật tắt



WEG575151SW
Bộ điều chỉnh độ sáng đèn, 500W 220V- Loại có chức năng bật tắt
Kích thước dây: 1.0-2.5mm²
(Dây cứng lõi đơn)



WEG575181
Bộ điều chỉnh độ sáng đèn, 800W 220V- Loại có chức năng bật tắt
Kích thước dây: 1.0-2.5mm²
(Dây cứng lõi đơn)

DÀNH CHO KHÁCH SẠN



WEG57912SW ★
Bộ điều chỉnh độ sáng đèn, 220W 220-240V-
Loại có nút nhấn chức năng bật tắt
Kích thước dây: 1.0-2.5mm²
(Dây cứng lõi đơn và nhiều lõi)



WSBC9120SW-VN
Ổ cắm chuyên dùng cho máy cà phê
Đầu vào: 220-240V-
Đầu ra: 230V/115V-



WEC5781W-VN
Bộ công tắc thế



WEG5001SWK-031
Công tắc B hiển thị "Xin dọn phòng"
dùng cho khách sạn
16AX 250V



WEG5401-011SW
Nút nhấn chuông
10A 250V



WEG5002SWK-021
Công tắc C hiển thị "Đừng làm phiền"
dùng cho khách sạn
16AX 250V



WEG3032G-031
Đèn báo "Xin dọn phòng"
Xanh lá 220V-



WEG3032R-021
Đèn báo "Đừng làm phiền"
Đỏ 220V-

SƠ ĐỒ MẠCH ĐIỆN DÀNH CHO ĐÈN BÁO - "Đừng Làm Phiền" - "Xin Dọn Phòng"

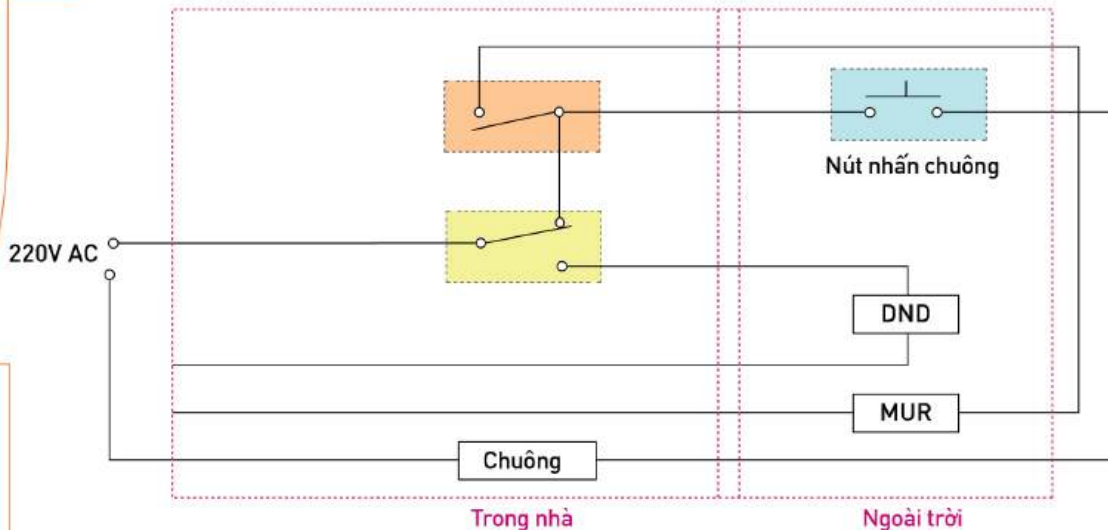

Chuẩn kết nối quốc tế

 Dây cứng lõi đơn: 1.5-4mm²
 Dây cứng nhiều lõi: 1.5-4mm²

Chuẩn cắm nhanh

 Dây cứng lõi đơn: 1.5-2.5mm²

Chuẩn cắm nhanh loại 2

 Dây cứng lõi đơn: 1.5-2.5mm²
 Dây cứng nhiều lõi: 1.5-2.5mm²
★ Chuẩn bắt vít

 Dây cứng lõi đơn, dây mềm và nhiều lõi 1.5-4.0mm²
 WEG57912 □ Dây cứng nhiều lõi: 1.0-2.5mm²

MẶT NẠ

Đơn vị: mm

FULL-COLOR WIDE SERIES											
	Nhựa-Mặt dùng cho 1 thiết bị	Nhựa-Mặt dùng cho 2 thiết bị	Nhựa-Mặt dùng cho 3 thiết bị	Nhựa-Mặt dùng cho 2 thiết bị	Nhựa Mặt kín đơn	Nhựa-Mặt dùng cho 4 thiết bị	Nhựa-Mặt dùng cho 6 thiết bị	Nhựa-Mặt dùng cho cầu dao HB	Nhựa-Mặt dùng cho CB 1 tếp	Nhựa Mặt kín đôi	
	Nhựa Trắng tuyết [S][W]	WEV68010SW	WEV68020SW	WEV68030SW	WEV680290SW	WEV68910SW	WEV68040SW	WEV68060SW	WEV7061SW	WEV7001SW	WEV68920SW
	Kim loại										
	Nhôm	WEG6501-1	WEG6502-1	WEG6503-1	WEG65029-1	WEG6591-1					
	Không gỉ	WEG6601-1	WEG6602-1	WEG6603-1	WEG66029-1	WEG6691-1					
	Trắng ngọc trai [M][W][Z]	WEV68010MWZ	WEV68020MWZ	WEV68030MWZ	WEV680290MWZ						
	Trắng ánh kim [M][W]	WEV68010MW	WEV68020MW	WEV68030MW	WEV680290MW	WEV68910MW	WEV68040MW	WEV68060MW	WEV7061MW	WEV7001MW	
		WEV68010MH	WEV68020MH	WEV68030MH	WEV680290MH	WEV68910MH	WEV68040MH	WEV68060MH	WEV7061MH	WEV7001MH	
	Nâu sáng ánh kim [M][F]	WEV68010MB	WEV68020MB	WEV68030MB	WEV680290MB	WEV68910MB	WEV68040MB	WEV68060MB	WEV7061MB	WEV7001MB	
	Vàng ánh kim [M][Y]										
	Xám ánh kim [M][H]	WEV68010MY	WEV68020MY	WEV68030MY	WEV680290MY						
	Đen ánh kim [M][B]	WEV68010MF	WEV68020MF	WEV68030MF	WEV680290MF						
	Nâu trầm ánh kim [M][A]	WEV68010MA	WEV68020MA	WEV68030MA	WEV680290MA						
	Mặt có nắp che mưa										
	Kim loại IPX3	Kim loại WEG7801	Kim loại WEG7802	Kim loại WEG7803	Kim loại WEG78029						
	Be	WEG7901K-VN	WEG7902K-VN	WEG7903K-VN	WEG79029K-VN						
	Trắng Tuyệt	WEG7901SWK-VN	WEG7902SWK-VN	WEG7903SWK-VN	WEG79029SWK-VN						
	Xám nhạt MỚI	WEG7901HK-VN	WEG7902HK-VN	WEG7903HK-VN	WEG79029HK-VN						
	Mặt có nắp che mưa (Dạng chữ nhật)			Kim loại WEG8881K-VN							
	Nhựa IP55			Nhựa WEG8981K-VN							

*IP: Chuẩn chống nước (khi đóng nắp)



CHUẨN MỰC CHO MỌI KHÔNG GIAN

THIẾT KẾ TỐI GIẢN PHÙ HỢP VỚI BẤT KỲ
NỘI THẤT PHÒNG



Cơ chế chịu nhiệt, mới nhất, dễ sử dụng
Một thiết kế cơ bản của Panasonic với cơ chế bật tắt đơn giản, không gặp sự cố.



FULL-COLOR SERIES

A - T Y P E

CÔNG TẮC



WNV5001-7W
Công tắc B, 1 chiều
16AX 250V~



WNG5061W-701
Công tắc B, 1 chiều loại nổi
16AX 250V~



WNG5021W-7
Công tắc B, 1 chiều loại đôi
10AX 250V~



WN5241W-801
Công tắc B, 1 chiều
có đèn báo khi ON
4A 300V~



WNG5051W-751
Công tắc B, 1 chiều
có đèn báo khi OFF
16AX 250V~



WNG5401W-7K
Công tắc B, 1 chiều
10A 300V~



WSG3001
Công tắc B, 1 chiều loại nổi
10A 300V~



WNV5002-7W
Công tắc C, 2 chiều
16AX 250V~



WNG5052W-751
Công tắc C, 2 chiều
có đèn báo khi OFF
16AX 250V~



WNG5003W-7
Công tắc D, 2 tiếp điểm
10AX 250V~



WNG5343W-761
Công tắc D có đèn báo
Dùng cho máy nước nóng (có chữ)
20AX 250V~



WBG5414699W-SP
Công tắc D có đèn báo
Dùng cho máy lạnh,
máy nước nóng (không có chữ)
20AX 250V~



WBG5414699W
Công tắc D có đèn báo
Dùng cho máy lạnh (có chữ)
20AX 250V~



WNG5004W-7
Công tắc E, đảo chiều
10AX 250V~



WNH5611-VN
Công tắc dạng dài
10AX 250V~



Chuẩn cắm nhanh
Dây cứng lõi đơn: 1.5-2.5mm²

Ổ CẮM VÀ THIẾT BỊ KHÁC



WNV1081-7W
Ổ cắm đơn có màn che
16AX 250V~



WNV1091-7W
Ổ cắm đơn
10AX 250V~



WN1090-7K-W
Ổ cắm đơn lủng cho phích cắm tròn
10AX 250V~



WN1001-7K-W
Ổ cắm đơn lủng cho phích cắm dẹp
10AX 250V~



WN1101-7W
Ổ cắm đơn có dây nối đất (phích cắm dẹp)
10AX 250V~



WNG15923-7W
Ổ cắm đôi có dây nối đất
16AX 250V~



NR3170W-8
Ổ cắm data CAT6



NRV3160W
Ổ cắm data tiêu chuẩn CAT5E



WNTG15649W
Ổ cắm điện thoại 4 cực



WZV1201W
Ổ cắm TV, 75 Ohm



WN3020W
Nút trống



WN3023W
Lỗ ra dây điện thoại



WKG1092-250
Ổ cắm đôi loại nổi







WKG1091-250
Ổ cắm đơn loại nổi

FULL-COLOR SERIES A-TYPE

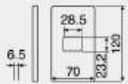
MẶT NẠ

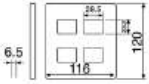
Đơn vị: mm

FULL-COLOR SERIES A-TYPE	Mặt nạ nhựa	Mặt nạ nhôm		Mặt nạ thép không gỉ
		Có thấy đinh ốc	Không thấy đinh ốc	Có thấy đinh ốc
	Không có đai lắp	Có đai lắp	Có đai lắp	Có đai lắp
 Dùng cho 1 thiết bị	WZV7841W	WN7501-VN	-	WN7601-VN
 Dùng cho 2 thiết bị	WZV7842W	WN7502-VN	WN65029-VN	WN7602-VN
 Dùng cho 3 thiết bị	WZV7843W	WN7503-VN	WN65039-VN	WN7603-VN
 Dùng cho 4 thiết bị	WZV7844W	-	-	-
 Dùng cho 6 thiết bị	WZV7846W	-	WN6506K-VN	-
 Dùng cho HB	WZV7061W	-	-	-

Ổ CẮM KHOÁ VÀ Ổ CẮM KHOÁ KÍN NƯỚC

Lưu ý: Đối với các ổ cắm gắn âm có chốt khóa (20A và 30A) được ký hiệu bằng dấu ※1, vì không thể cắm hơn một đầu cắm vào cùng một lúc nếu các ổ cắm được lắp đặt trên mặt nhiều ổ cắm, hãy sử dụng các mặt đơn và lắp đặt số lượng cần thiết.				Ổ cắm gắn âm có chốt khóa 		Ổ cắm gắn nổi có chốt khóa 		Dây dẫn phù hợp
Loại		Thông số		Màu đen	Màu trắng sữa	Màu đen		
3P		20A	250V	-	WF2320K-VN ※1	WK2320K-VN	Ø2, Ø2.6 3.5mm ² , 5.5mm ²	
2P nổi đất (trước đây là 3P)		15A	125V	-	WF2315K-VN	WK2315K-VN	Ø1.6, Ø2 2mm ² , 3.5mm ²	
		30A [L6-30]	250V	WF2330B-VN ※1	-	WF2330-VN	Ø2.6, Ø3.2 5.5mm ² , 8mm ²	
3P nổi đất (trước đây là 4P)		20A	250V	WF2420BK-VN ※1	WF2420K-VN ※1	WK2420K-VN	Ø2, Ø2.6 3.5mm ² , 5.5mm ²	
		30A ★ [L15-30]	250V	WF2430B-VN ※1	-	WK2430-VN	Ø2.6, Ø3.2 5.5mm ² , 8mm ²	

★ Các ổ cắm 3P 30A và ổ cắm nổi đất 3P 30A tuân theo các tiêu chuẩn NEMA và không thể thay thế được với một số ổ cắm được sử dụng ở Nhật Bản

Đặc điểm

Giải thích các điểm thay đổi trong sản phẩm (các phần có thay đổi)

Đưa trên bộ nguyên tắc được Hiệp hội Điện lực Nhật Bản đưa ra và sửa đổi (8001 - 1990), phân biệt rõ ràng giữa cực nổi đất và chân cắm phía đất. Ngoài ra, mặc dù không được quy định trong Hiệp hội Điện lực Nhật Bản, những ổ cắm này đã được xác lập theo các tiêu chuẩn của Hiệp hội Thiết bị Điện Nhật Bản

20A	Các điều chỉnh trong tiêu chuẩn nổi đất của bộ phận bên trong	Trước thay đổi		Sau thay đổi		30A	Tiêu chuẩn của Hiệp hội Nhà sản xuất Thiết bị Nổi đất của Nhật Bản	Sản phẩm trước đây		Sản phẩm mới	
			Tiêu chuẩn JIS		Tiêu chuẩn JIS						Có thay đổi
		Có thể được sử dụng như cực nổi đất	Quy định chỉ dành riêng khi sử dụng	Chỉ áp dụng cho sản phẩm 3P	Cực bên nổi đất			Có thể sử dụng như cực nổi đất	Tuân theo tiêu chuẩn NEMA L6-30	Cách bố trí mới	Cực bên nổi đất
		Chuyển đổi thành dạng mới		Cách bố trí mới	Cực nổi đất						Những sản phẩm 3P 30A được đổi tên thành 2P 30A
											Tuân theo tiêu chuẩn NEMA L6-30

Sơ đồ mặt cắt của ổ cắm

Hiệp hội Điện lực Nhật Bản không đề cập cụ thể về tiêu chuẩn sắp xếp cực, thì sẽ áp dụng các tiêu chuẩn của Hiệp hội Thiết bị Nổi đất Nhật Bản để lựa chọn cách sắp xếp cực cho các thiết bị nổi đất

Thông số kích thước (Đơn vị: mm)

• Ổ Cắm Gắn Âm Có Chốt Khóa

	Model No.	Kích thước A	Kích thước B	Kích thước C (g)	Kích thước D
3P	WF2320K-VN	38.8	59.5	34.5	25.5
	WF2315K-VN	37.7	59	34.5	24
	WF2330B-VN	42	49.1	40.5	30
3P nổi đất (trước đây là 3P)	WF2420BK/K-VN	43	61	40.5	25.5
	WF2430B-VN	42	67	40.5	30

• Ổ Cắm Gắn Âm Có Chốt Khóa

Model No.	Ø	Ø	Ø	Ø
WK2315K-VN	Ø45	Ø50	Ø62	Ø56
WK2320K-VN	Ø45	Ø50	Ø62	Ø56
WK2330-VN	Ø45	Ø50	Ø62	Ø56
WK2420K-VN	Ø45	Ø50	Ø62	Ø56

Tất cả sản phẩm có thông số kỹ thuật giống các sản phẩm được bán tại Nhật Bản.

Ổ CẮM CÔNG NGHIỆP

PHÍCH CẮM KHOÁ

Loại		Thông số		Đen	Dây dẫn phù hợp
				 Phích cắm khoá WF6320-VN	
3P		20A	250V	WF6320-VN	2mm ² , 3.5mm ²
2P nối đất (trước đây là 3P)		15A	125V	WF6315-VN	1.25mm ² , 2.0mm ²
		30A (L6-30)	250V	WF6330-VN	3.5mm ² , 5.5mm ²
3P nối đất (trước đây là 4P)		20A	250V	WF6420-VN	2mm ² , 3.5mm ²
		30A ★ (L15-30)	250V	WF6430-VN	3.5mm ² , 5mm ²

Lưu ý: • Đối với dây điện ngoài trời tiếp xúc với mưa, hãy sử dụng cáp cách điện cao su hoặc cáp cách điện vinyl.
 • Đối với các vị trí trong nhà tiếp xúc với độ ẩm cao, hãy sử dụng cáp cách điện cao su.
 • Nếu sử dụng dây cứng nhiều lõi trên đầu nối vít, không hàn các dây đồng tại đầu nối.
 Có khả năng xảy ra hiện tượng quá nhiệt vì việc sử dụng lâu dài có thể gây oxy hóa trên bề mặt hàn và làm giảm chất lượng tiếp xúc giữa đầu nối và môi hàn.

Các loại dây dẫn: Cáp cách điện cao su (Loại 2 hoặc thấp hơn), Dây cao su tròn, Cáp cách điện Vinyl, và Dây cao su tròn cách điện Vinyl

Đơn vị: mm

• Phích cắm khoá

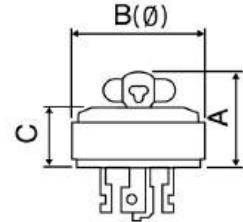

	Mã sản phẩm	Kích thước A	Kích thước B (Ø)	Kích thước C
3P	WF6320-VN	38	46	23
2P nối đất (trước đây là 3P)	WF6315-VN	36	38.5	21
	WF6330-VN	57.5	62.5	44
3P nối đất (trước đây là 4P)	WF6420-VN	40	56	25
	WF6430-VN	57.5	62.5	44

Ổ CẮM GẮN NỐI CÔNG SUẤT CAO, PHÍCH CẮM CAO SU



WK1330-VN

Ổ cắm gắn nối
 30A 250V AC
 Dây dẫn phù hợp
 Ø2.6 [Ø3.2], 5.5mm², [8mm²]

WK1330

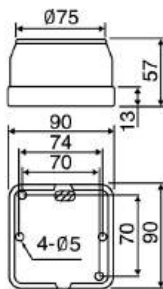

WF4330

Phích cắm cao su (loại không chống nước)
 30A 250V AC
 Dây dẫn phù hợp
 3.5mm², 5.5mm²

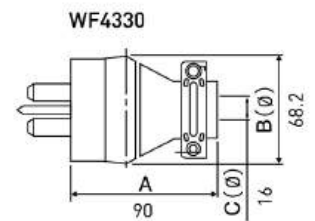

CÔNG TẮC

Cấu trúc tiếp điểm

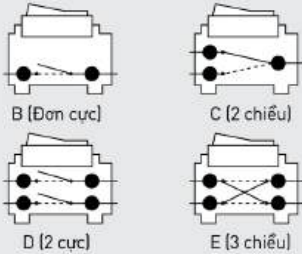

Công tắc, đơn cực

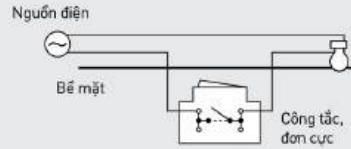

Công tắc minh họa
WEV5001SW WNV5001-7W WEVH5511
WNG5051W-751 WEV5001-75W WEVH5511-7
WEG5151-75W WMT501-VN

Công tắc, 2 chiều

Điều khiển một thiết bị từ 2 vị trí

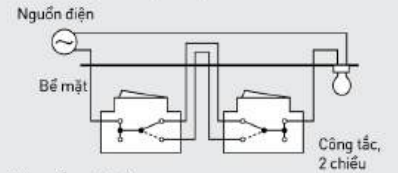

Công tắc minh họa
WEV5001SW WNV5002-7W WEV5002-75W
WNG5052W-751 WEG5152-51KSW WEG515275W
WEVH5512 WEVH5512-7 WMT502-VN

Công tắc, 2 cực

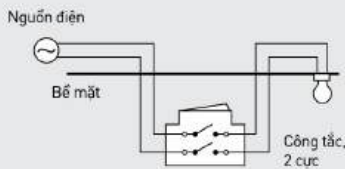

Công tắc minh họa
WEG5003KSW WEVH5003
WNG5003W-7

Công tắc, 3 chiều

Điều khiển một thiết bị từ 3 vị trí, kết hợp cùng các công tắc 2 chiều

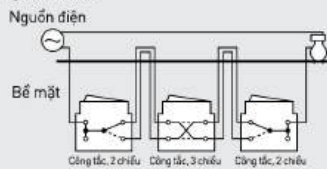

Công tắc minh họa
WEG5004KSW WEVH5004
WNG5004W-7 WMT594-VN

Công tắc có đèn báo, 2 chiều

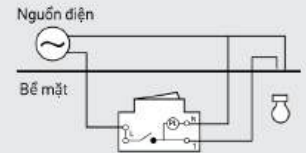

Công tắc minh họa
WEG5341

HƯỚNG DẪN NỐI DÂY (Kết hợp với đèn báo)

Công tắc có đèn báo, 3 dây

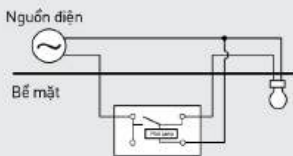

Đèn chỉ báo vị trí

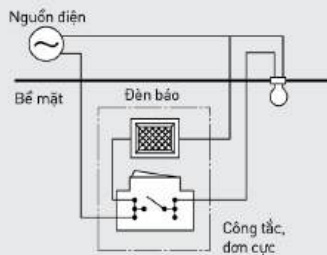

Công tắc / Đèn chỉ báo bật

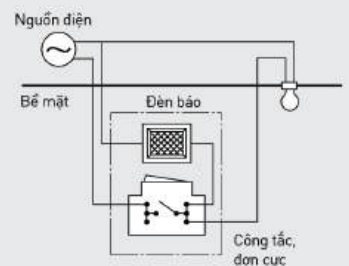

Công tắc / Đèn chỉ báo tắt

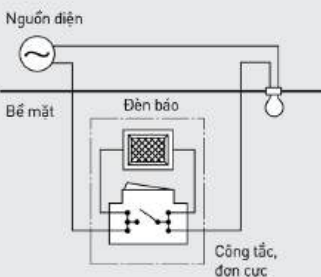

Chuông điện

EGG331/EGG335/EBG888

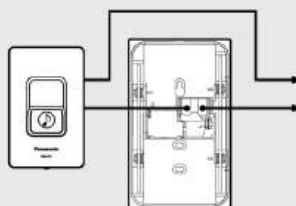

Điều khiển độ sáng đèn WK2420K-VN

WEG575151SW WNGP575253
WEG575181 WNGP575283

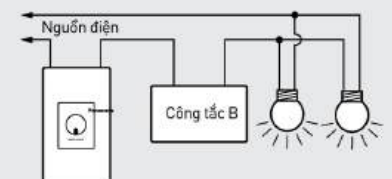

QUY CÁCH ĐẦU NỐI

Đễ dàng lắp đặt (WEV2488SW/WEV2488H/WEV24886SW/WEV24886H WEV2488MYH,WEV2488MYZ,WEV24886MYH,WEV24886MYZ)

1 Kết nối 2 chiều

Không cần công cụ **Sử dụng công cụ nối dây**

Cách! Dây dẫn kết nối bằng việc sử dụng đầu Captip

Lưu ý

- Khi kết nối dây dẫn 0.65mm, cần sử dụng công cụ
- Sau khi nối dây, cần cắt đi phần dây thừa

Công cụ nối dây D.Impact

- Phần dây thừa có thể được cắt bằng thanh của công cụ

2 Dễ dàng gỡ phần nắp

Lưu ý

① Nhấn phần nút 2 bên

② Kéo lên

- Sau khi nối phần lõi dây, nhấn phần nắp xuống cho đến khi nghe tiếng "cách"

3 Hệ thống cố định dây cáp

Lưu ý

- Cố định dây trong suốt quá trình thi công.
- Ngăn ngừa bong tróc vỏ dây cáp từ đó giảm thiểu hỏng hóc/trục trặc

4 Không cần phải xoắn dây lại nhiều lần

Chỗ trống giữa các khe.

- Không cần phải xoắn dây lại khi đặt vào các khe.
- Giảm thiểu hành động xoắn dây nhằm đảm bảo chất lượng thi công và truyền tải điện năng của toàn công trình.

Chỉ số pin/cặp pin

	T568A	T568B		T568A	T568B
①	W · BL	5	Pair No.	5	5
	BL	4		4	4
②	W · O	3	Pin No.	1	2
	O	6		2	6
③	W · G	1	Pair No.	3	6
	G	2		6	2
④	W · BR	7	Pin No.	7	7
	BR	8		8	8

Kết nối thẳng với T568A

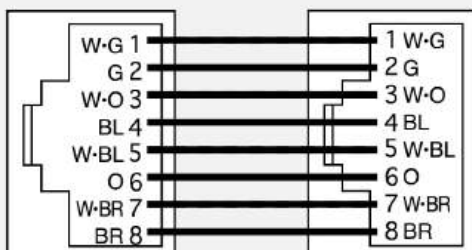

Kết nối chéo của 10BASE-T/100BASE-TX

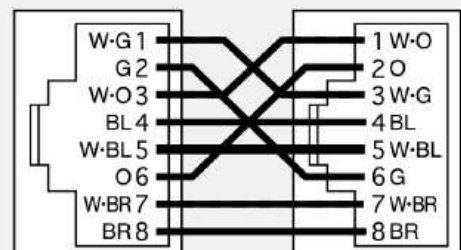

MINERVA

Đơn vị: mm

WMT501-VN | WMT502-VN
WMT505-VN | WMT506-VN
WMT503-VN

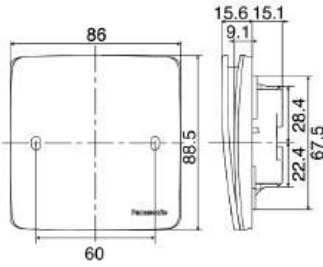

WMT504-VN

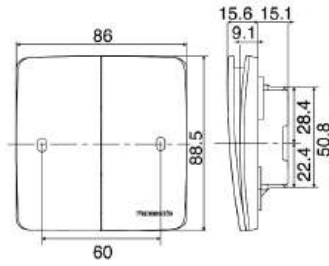

WMT507-VN
WMT508-VN

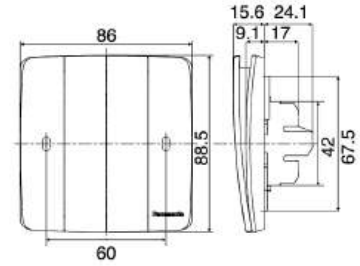

WMT7811-VN
WMT7812-VN
WMT7813-VN

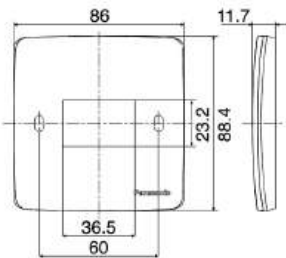

WMT594-VN
WMT596-VN

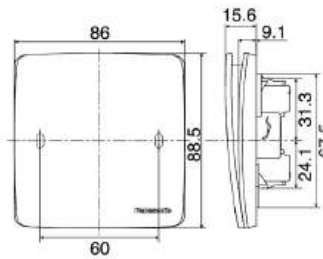

WMT6891-VN

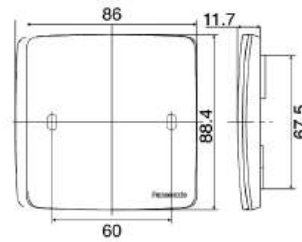

WMTV503307

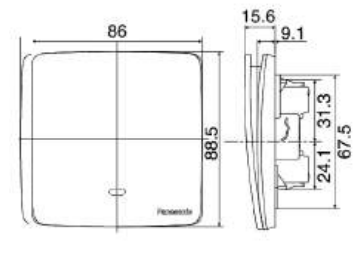

WMT707-VN

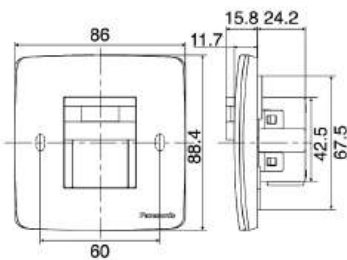

WSBC7010W-VN

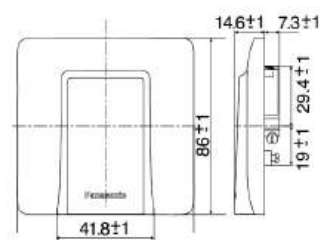

WMT540108-VN

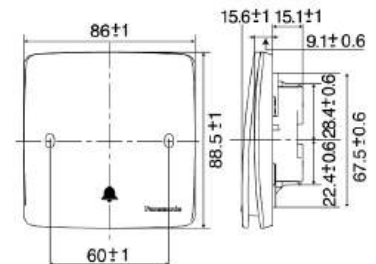

WBC8991W-VN

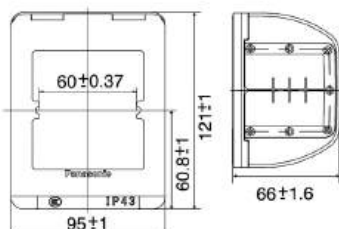

WEC5781W-VN

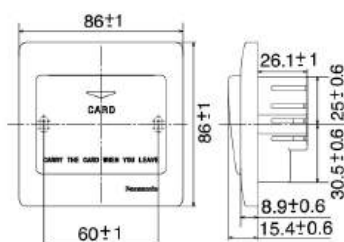

WBC8981SW-VN

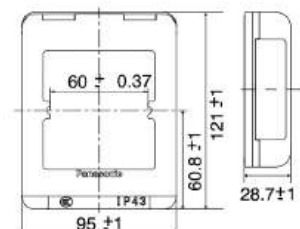

BẢN VẼ CÁC THIẾT BỊ NỔ DÂY

Moderva

Đơn vị: mm

WMF501-VN

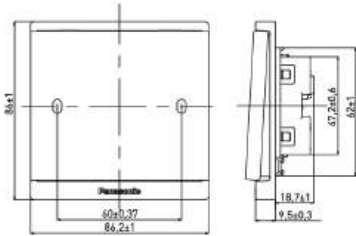

WMF502-VN, WMF594-VN

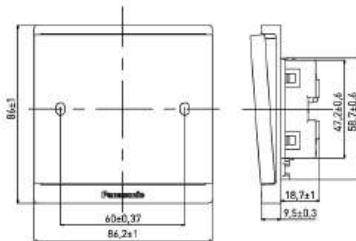

WMF511-VN, WMF512-1VN

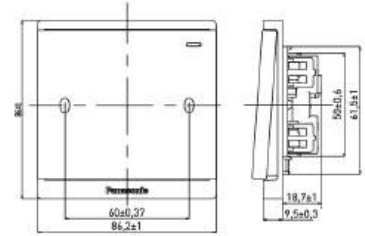

WMF503-VN, WMF504-VN, WMF596-VN

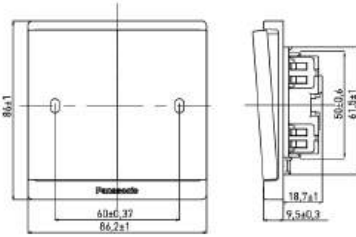

WMF513-VN, WMF514-VN

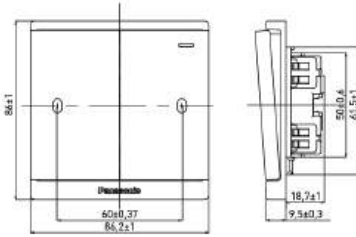

WMF505-VN, WMF506-VN

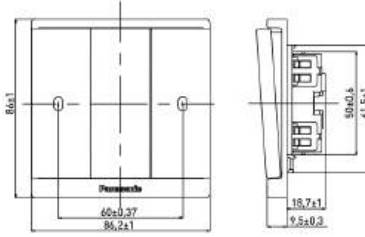

WMF515-VN, WMF516-VN

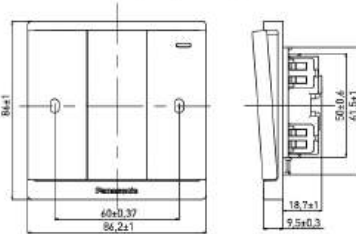

WMF507-VN, WMF508-VN

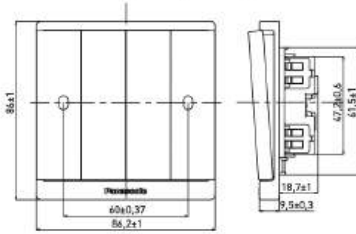

WMF517-VN, WMF518-VN

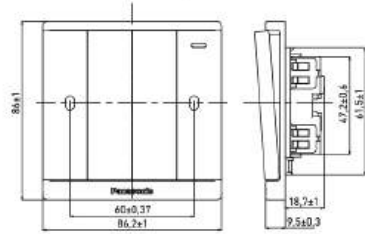

WMF503307-VN

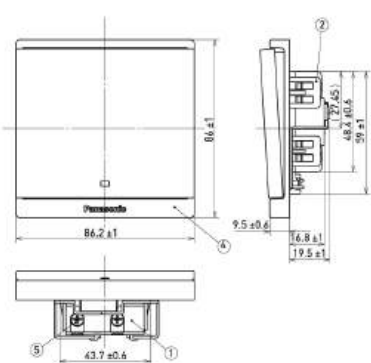

WMFV7811

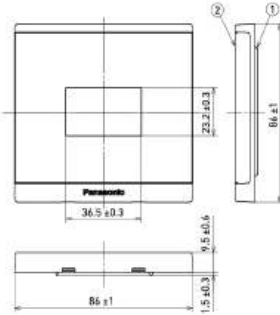

WMFV7812

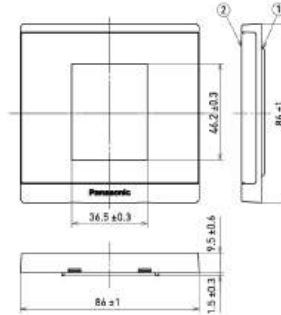

WMFV7813

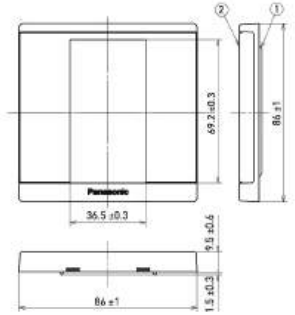

Đơn vị: mm

WMF6891-VN

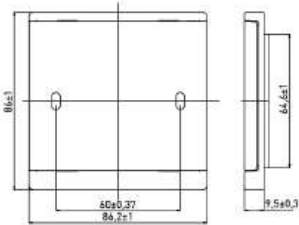

WMF535-VN

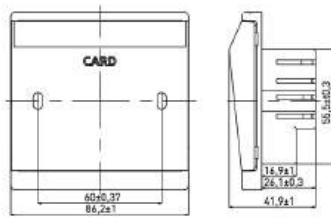

WMF936-VN

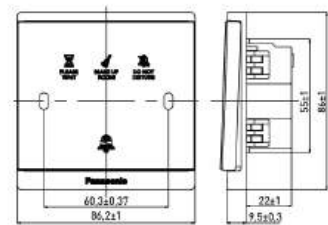

WMF984-VN

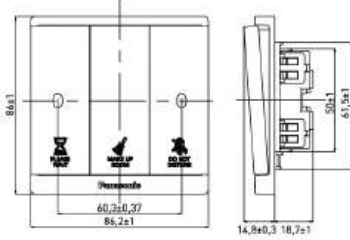

WMF223-VN

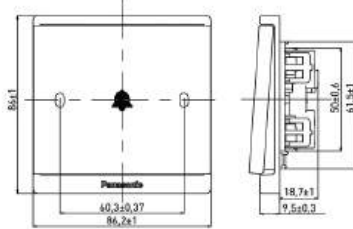

WMF224-VN

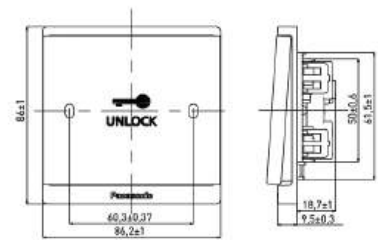

WMF533-VN

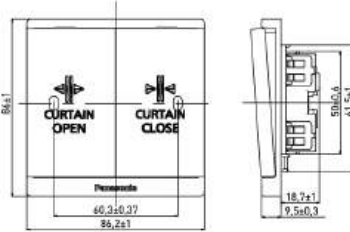

WMF132-VN

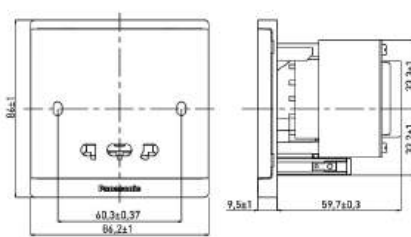

WMF301-VN

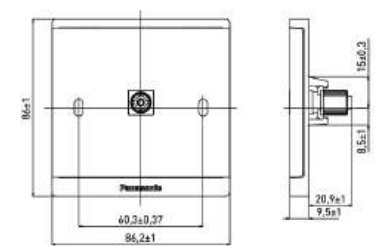

WMF311-VN

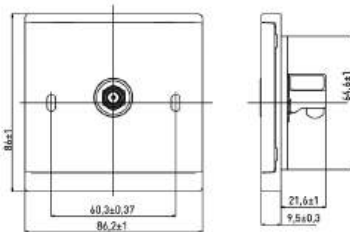

WMF403-VN

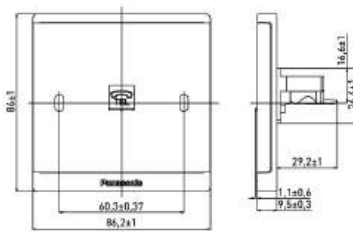

WMF421-VN

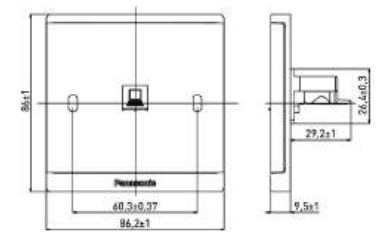

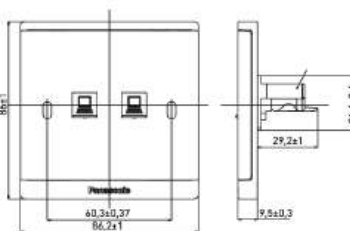

WMF422-VN



BẢN VẼ CÁC THIẾT BỊ NỔ DÂY

MẶT NA

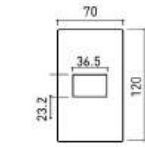
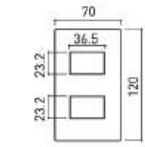
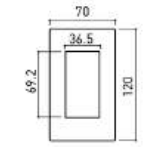
Đơn vị: mm

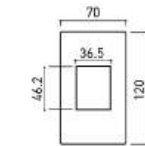
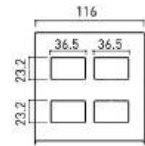
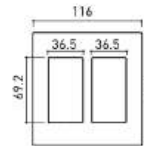
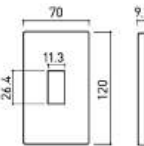
<p>Halumie</p> 	 <p>Nhựa Mặt dùng cho 1 thiết bị</p>	 <p>Nhựa Mặt dùng cho 2 thiết bị</p>	 <p>Nhựa Mặt dùng cho 3 thiết bị</p>	 <p>Nhựa Mặt nhựa kín đon</p>
	WEVH68010	WEVH68020	WEVH68030	WEVH68910
 <p>Nhựa Mặt dùng cho 2 thiết bị</p>	 <p>Nhựa Mặt dùng cho 4 thiết bị</p>	 <p>Nhựa Mặt dùng cho 6 thiết bị</p>	 <p>Nhựa Mặt dùng cho cầu dao HB</p>	
WEVH680290	WEVH68040	WEVH68060	WEVH8061	

WEVH5511K

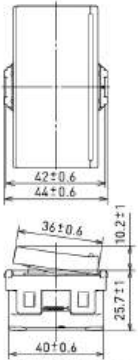

WEVH5521K

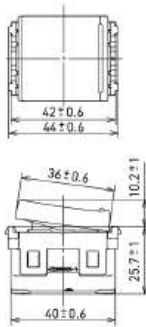

WEVH5531K

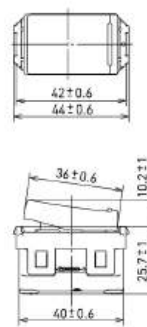

WEVH5512

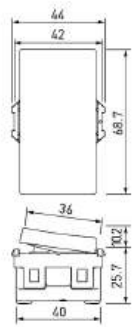

WEVH5522

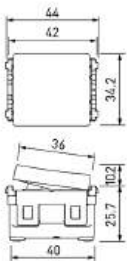

WEVH5532

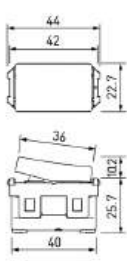

WEVH5003K

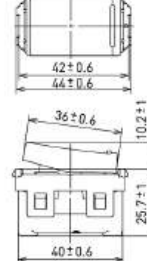

WEVH5004

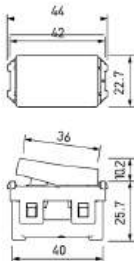

WEVH5515-51

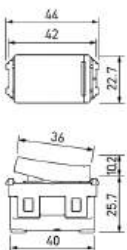

WEVH55152-51

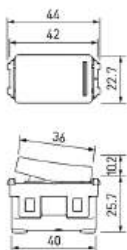

WEVH5511-7K

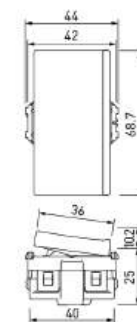

WEVH5521-7K

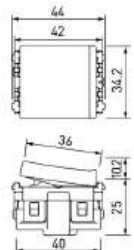

Halumie

Đơn vị: mm

WEVH5531-7K

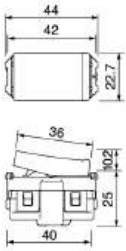

WEVH5512-7



WEVH5522-7

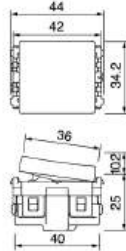

WEVH5532-7

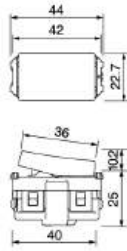

WEVH5151-7

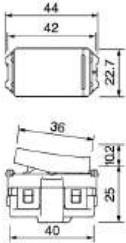

WEVH5152-7

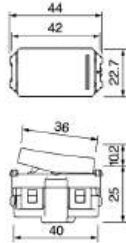

WEVH5033-7

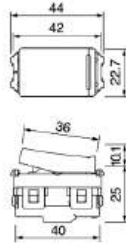

WEVH5542-7

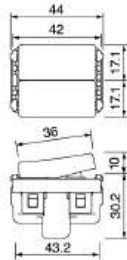

**WEV1081SW
WEV1091SW
WEV1081-7SW**

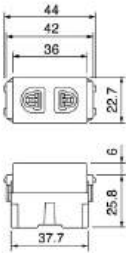

**WEV1181SW
WEV1181-7SW**



**WEV1582SW
WEV1582-7SW**



**WEV24886SW
WEV2488SW**

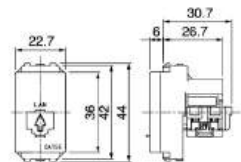

WEV2364SW

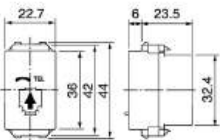

WEV2501SW

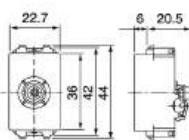

WEG3023SW

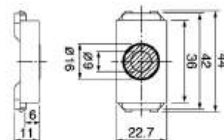

WEG3020SW

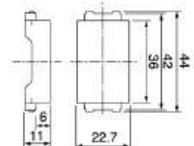

WEVH5401-011

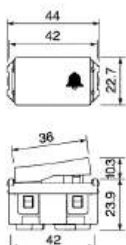

WEG575151SW

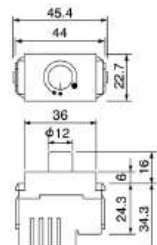

BẢN VẼ CÁC THIẾT BỊ NỔI DÂY

Gen-X

Đơn vị: mm

WTEGP51552S-1-G

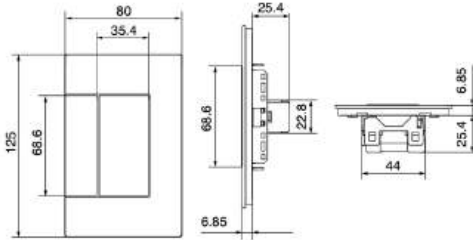

WTEGP54562S-1-G

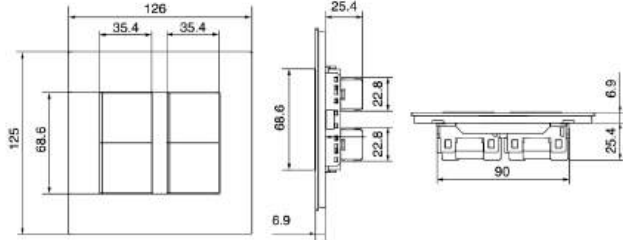

WTEGP55582S-1-G

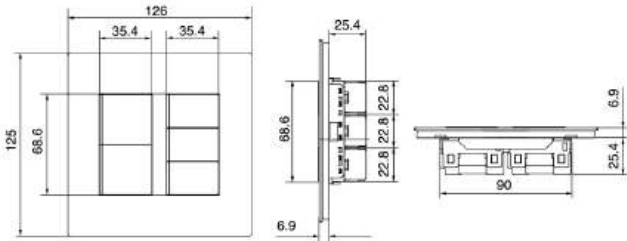

WTEGP56572S-1-G

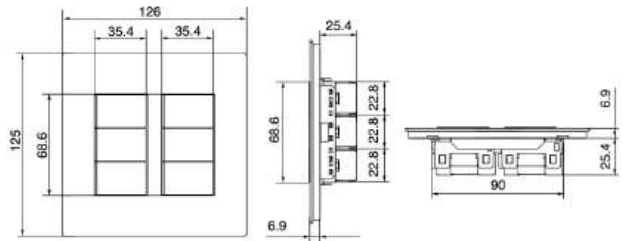

WTFBP51552S-1

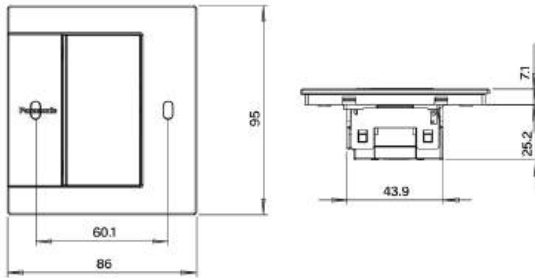

WTFBP52562S-1

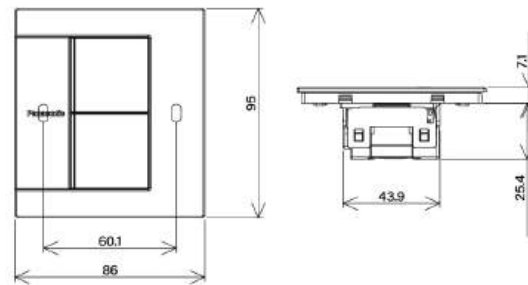

WTFBP53572S-1

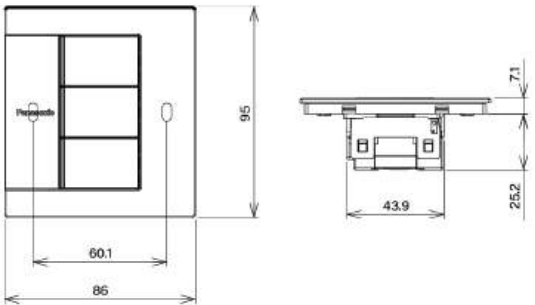

BẢN VẼ CÁC THIẾT BỊ NỔI DÂY

FULL-COLOR
WIDE
SERIES
Refina

Đơn vị: mm

WEG657912SW

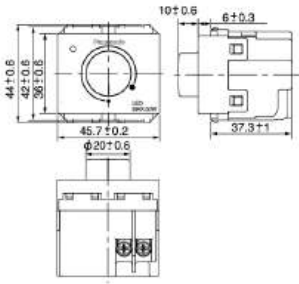

WEG657912B-1

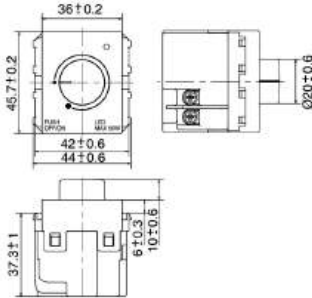

EGG331/EGG335

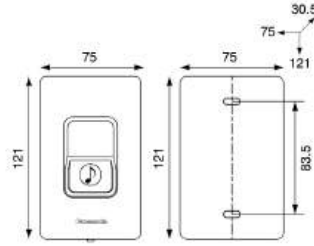

EBG888

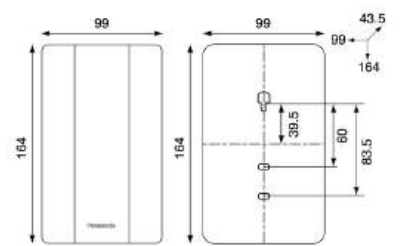

WEG1001SW

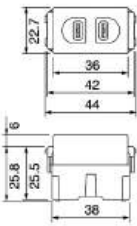

WEV1081SW | WEV1081-7SW
WEV1091SW

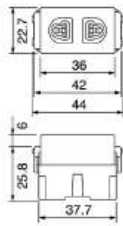

WEG1090SW

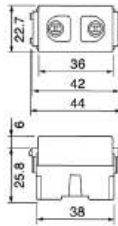

WEV1181SW | WEV1181-7SW
WEV1191SW



WEV1582SW | WEV1582-7SW
WEV1592SW

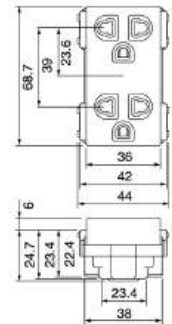

WEI1171SW-VN

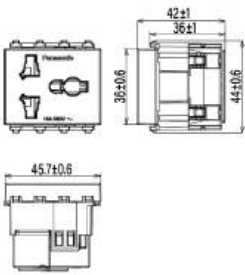

WEV2501SW

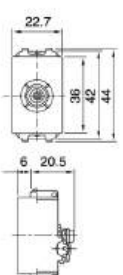

WEV2364SW

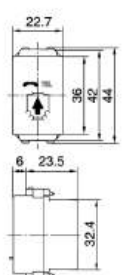

WEV24886SW
WEV2488SW

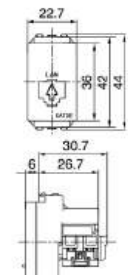

WEF108107

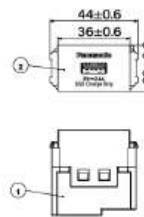

WEF14821

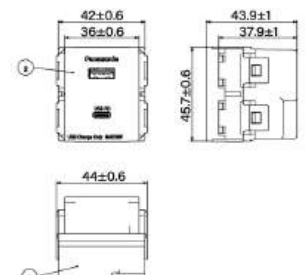

WEF11821W



WEB1051WK

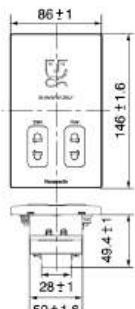

WEC5781W-VN

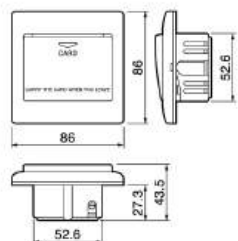

WEBP515117SW

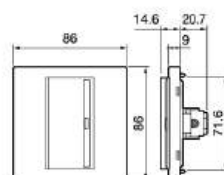

WEBP525217SW

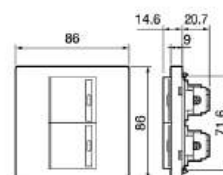

WEBP535317SW

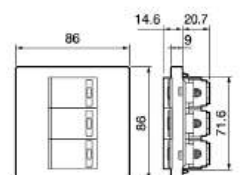

FULL-COLOR SERIES

Đơn vị: mm

WNV5001-7W

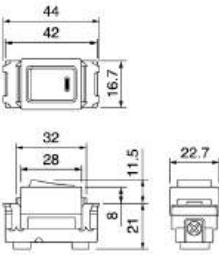

WNV5002-7W

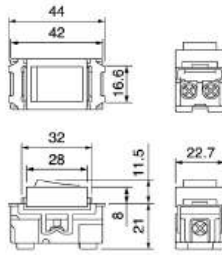

WNG5003-7W

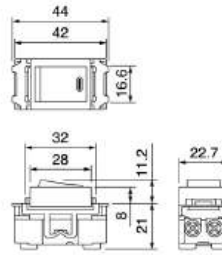

WNG5004-7W

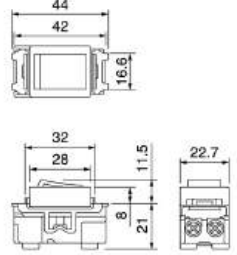

WNG5051W-751

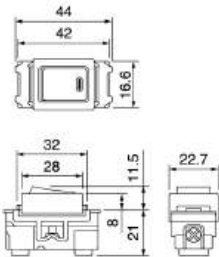

WNG5052W-751

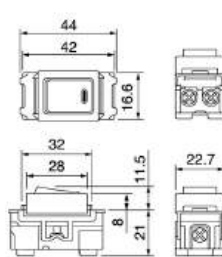

WN5241W-801

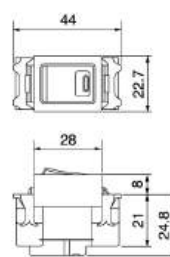

WNG5021W-7

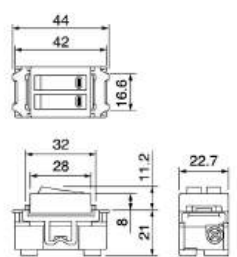

WNG5061-701W

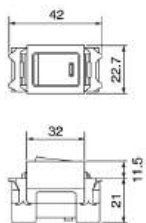

WNG5401W-7K

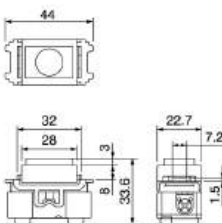

WBG5408699W

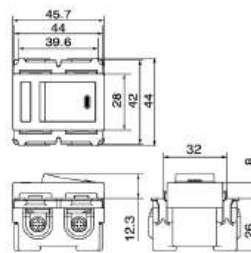

WBG5414699W-SP
WBG5414699W

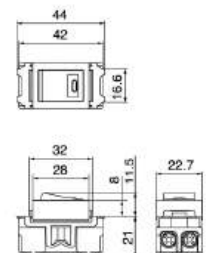

WNG5343W-761

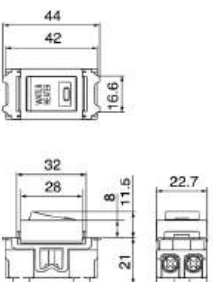

WNGP575283W

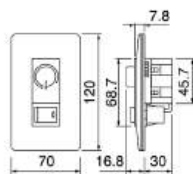

WNGP575152W

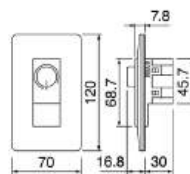

WNH5611-VN

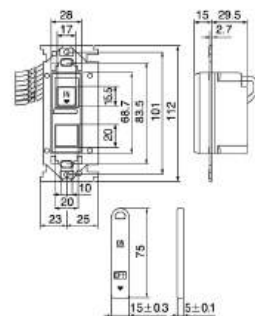

BẢN VẼ CÁC THIẾT BỊ NỔ DÂY

FULL-COLOR SERIES

Đơn vị: mm

WN3020W

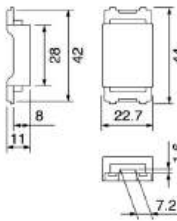

WN3023W

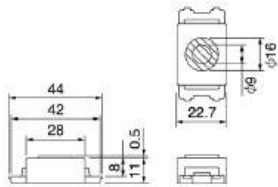

WNV1081-7W
WNV1091-7W

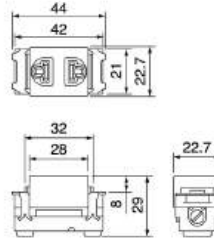

WNG15923-7W

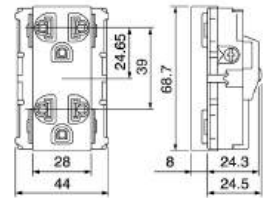

WN1090-7K-W

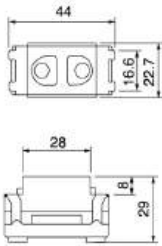

WN1001-7K-W

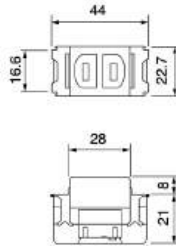

WN1101-7W

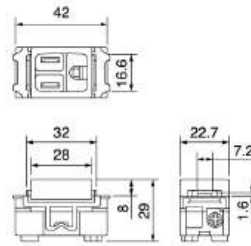

WNTG15649W

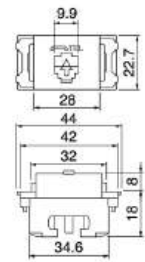

NRV3160W

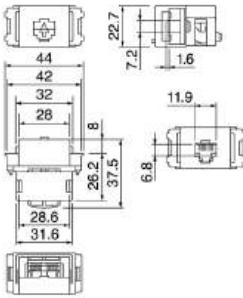

WZV1201W

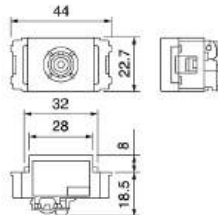

WSG3001

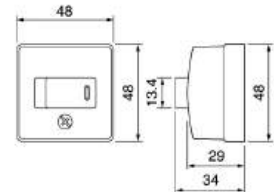

WK1091-250

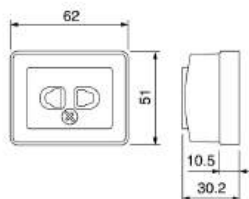

WKG1092-250

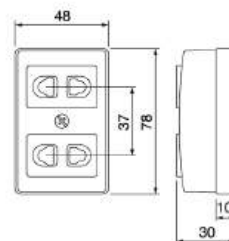

AN TOÀN VÀ ĐỘ BỀN CAO

Độ an toàn cao theo tiêu chuẩn Công nghiệp Thái Lan (TIS) và thiết kế tinh tế của Nhật Bản



16A, 250V ~



WCHG28334
Ổ cắm nối dây (3 ổ cắm)



WCHG28352
Ổ cắm nối dây (5 ổ cắm)



WCHG2836
Ổ cắm nối dây (6 ổ cắm)

Bền bỉ:

- Ổ cắm nối dây được trang bị ổ cắm Panasonic đáng tin cậy và an toàn.
- Thích hợp sử dụng cho nhà ở và văn phòng.

Tính năng:

- Công suất tối đa lên đến 16A; 3,500W.
- Dài sản phẩm đa dạng theo nhu cầu, từ 3, 5, 6 ổ cắm.
- Trang bị nút có đèn báo hiển thị trạng thái BẬT/TẮT.
- Độ hoàn thiện cao, chắc chắn và đi kèm màn che an toàn trong từng ổ cắm.
- Trang bị sẵn bộ phận cầu chì bên trong, bảo vệ người dùng khỏi sự cố quá tải điện.

TÍNH NĂNG



Chuôi cắm dẻo dai, chắc chắn

Thông qua kiểm tra chất lượng với 10,000 lần xoay tại góc 45°, với 100 lần xoay với lực 60N; đảm bảo an toàn đủ bị xoay vặn trong sử dụng.

Công tắc có đèn chỉ báo

Hiện thị trạng thái BẬT cùng công tắc có đèn chỉ báo.

Phím bấm an toàn hơn

Cùng thiết kế độc đáo, ấn phần phím bấm xuống ngang bề mặt sản phẩm, hạn chế bấm nhầm.

Dây cách điện độ dẻo dai cao.

Dây dẫn PVC 1.5mm² với lớp cách điện dày.

Ổ cắm dạng tròn có màn che và dây nối đất

- Các bộ phận mạ đồng được sản xuất liền mạch và nguyên khối, không chấp nối. Cho khả năng dẫn điện tốt hơn.
- Ổ cắm được sản xuất từ vật liệu Urea Resin, có độ bền cao, tính chịu nhiệt cao và chống cháy.
- Ổ cắm với độ bền cao lên đến 10,000 lần cắm rút.
- Màn che bảo vệ giúp ngăn chặn nguy cơ giật điện (màn che sẽ không mở trừ khi cả 2 chân cắm được đưa vào cùng lúc). Dễ dàng sử dụng cho cả phích đầu đẹt và tròn, kể cả phích có độ nặng cao.

Kết nối an toàn.

- Chuôi cắm đầu đẹt cùng dây nối đất.
- Được làm từ vật liệu cao cấp khó bị biến dạng dù cắm rút thường xuyên.

Cầu chì bảo vệ

- Khi xảy ra sự cố quá tải, sản phẩm sẽ tự động ngắt điện (phần nút trắng ngay lập tức nhô ra).
- Dễ dàng sử dụng lại sản phẩm khi bấm nút (không cần phải thay thế cầu chì bên trong).
- Cầu chì được thiết kế ẩn sâu bên trong, tránh khả năng tình cờ bị chạm vào.



Ổ CẮM NỔI DÂY

MẢNH GHÉP HOÀN HẢO CHO MỌI KHÔNG GIAN

Ổ cắm nổi dây với màn che an toàn và cầu chì, 3 ổ cắm với công tắc chính và dây cáp 3 mét



Bền bỉ:

- Thích hợp với mọi không gian với thiết kế đơn giản
- Hình dáng tròn và nhỏ gọn

Tính năng:

- Công suất tối đa lên đến 10A; 2,500W
- Trang bị màn che an toàn
- Trang bị sẵn bộ phận cầu chì bên trong, bảo vệ người dùng khỏi sự cố quá tải điện.

10A, 250V ~



WCHG24332W-G
Ổ cắm nổi dây (3 ổ cắm)



WCHG243322W-VN
Ổ cắm nổi dây (3 ổ cắm) với 2 cổng sạc USB

TÍNH NĂNG

- Cố định tốt phần dây đồng bên trong dù có xoay nhiều lần.

Chuôi cắm bền bỉ

Công tắc/Cầu chì

- **Công tắc**
Có thể tắt nguồn cho tất cả các thiết bị cùng một lúc và cung cấp nguồn trở lại ngay lập tức.
- **Cầu chì**
Nếu tổng công suất của các thiết bị vượt quá 2.500 watt, cầu dao sẽ tự động ngắt. Để tiếp tục sử dụng sản phẩm, hãy rút phích cắm của các thiết bị và cắm lại.

- Bảo vệ khỏi giật điện

Màn che an toàn

Màn che bảo vệ

Tận dụng nguyên liệu đặc trưng Urea resin để tăng cường khả năng chống cháy và cung cấp khả năng bảo vệ khỏi điện giật vượt trội.

Ổ cắm

- **Tiếp điểm cái**
Được làm bằng đồng, dẫn điện tốt, không gây nóng, có độ bền cao.
- **Phần thân**
Được làm bằng nhựa urea, có khả năng chống cháy.



LẮP ĐẶT

Dễ dàng treo tường cùng lỗ treo có sẵn

Treo được bằng ốc vít với đường kính 4,5mm, chiều dài từ 16mm.



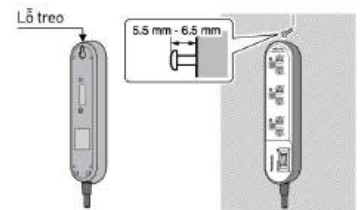

Lưu ý: ốc vít không kèm theo sản phẩm.



Panasonic cung cấp đa dạng sản phẩm phù hợp với các ứng dụng khác nhau

Ổ CẮM ÂM SÀN

Ổ cắm âm sàn Panasonic

Loại sản phẩm	Tính năng	Thông số kỹ thuật	Trường hợp sử dụng khuyến nghị
Loại bật nảy 	<ul style="list-style-type: none"> Được người dùng ưa chuộng Độ bền cao, chịu được hiệu suất cao Đễ dàng cắm rút. 	<ul style="list-style-type: none"> Mặt nạ 7.6mm 3 Modules Chuẩn IP44 	<ul style="list-style-type: none"> Sử dụng tạm thời, chẳng hạn dùng cho máy hút bụi Chịu được hiệu suất cao.
Loại đóng tự động 	<ul style="list-style-type: none"> Độ mỏng của sản phẩm giúp bảo vệ người dùng không bị vấp ngã, Cơ cấu đóng tự động giúp bảo vệ sản phẩm khỏi bụi bẩn và tia nước khi đóng lại. Thiết kế gọn gàng, vuông vắn. Độ dày hộp âm 46mm. 	<ul style="list-style-type: none"> Mặt nạ 3.5mm 3 Modules Chuẩn IP44 	<ul style="list-style-type: none"> Nơi có nhiều bụi Những nơi có thiết kế phức tạp, chẳng hạn dùng cho quán cafe
Loại nắp đôi 	<ul style="list-style-type: none"> Có thể sử dụng đến 6 module công tắc/ổ cắm. Hoàn thiện sang trọng 	<ul style="list-style-type: none"> Mặt nạ 6.6mm 6 Modules Chuẩn IP44 	<ul style="list-style-type: none"> Dùng khi yêu cầu công suất lớn, chẳng hạn dùng cho văn phòng
Loại giấu dây cắm 	<p>Phần chuỗi cắm ẩn bên trong sản phẩm, bảo vệ khỏi việc vấp ngã.</p>	<ul style="list-style-type: none"> Mặt nạ 4.0mm 3 Modules Chuẩn IP44 	<ul style="list-style-type: none"> Các khu vực thường xuyên sử dụng dây cắm nguồn, điện thoại, mạng LAN như văn phòng
Loại nhựa 	<ul style="list-style-type: none"> Có 2 loại: đơn và đôi. Nhỏ gọn và tiết kiệm chi phí 	<ul style="list-style-type: none"> Mặt nạ 3.7mm-4.1mm 2 hoặc 3 Modules Chuẩn IP24 	<ul style="list-style-type: none"> Có hai loại, phù hợp sử dụng cho hộ gia đình

Chất lượng Panasonic

Các sản phẩm đã vượt qua các bài kiểm tra nghiêm ngặt dựa trên tiêu chuẩn của Panasonic.

Ví dụ:

1. Độ bền của nắp

Mở nắp bằng tay và để nắp tự động đóng lại, kiểm tra 10.000 lần.

2. Vượt qua kiểm nghiệm về hiệu suất điện.

Khi sử dụng nguồn 1,000N qua sản phẩm trong 10,000 lần.



Ổ CẮM ÂM SÀN

Panasonic cung cấp đa dạng sản phẩm phù hợp với các ứng dụng khác nhau



Tùy chọn nhiều kết hợp công tắc ổ cắm Panasonic khi dùng ổ cắm âm sàn.

DU5900VTK

Ổ cắm âm sàn, kèm theo mặt bảo vệ hộp âm.

Loại đóng tự động



Châm lại

Thoải mái với cơ cấu đóng tự động

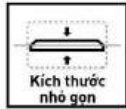

Kích thước nhỏ gọn

Thiết kế phẳng khít hơn với bề mặt sàn



IP44

Chống tia nước và bụi bẩn với tiêu chuẩn an toàn IP44

Thiết bị tương thích	3 sản phẩm (Dòng Full-color Wide)
Tiêu chuẩn IP	IP44
Chiều cao của nắp (mm)	3.5
Chất liệu	Nhôm đúc
Kích thước (mm)	130 x 130
Độ dày hộp âm (mm)	69

DUFS1200LTH-1

Ổ cắm âm sàn nhôm đúc, không bao gồm công tắc ổ cắm Wide series bên trong

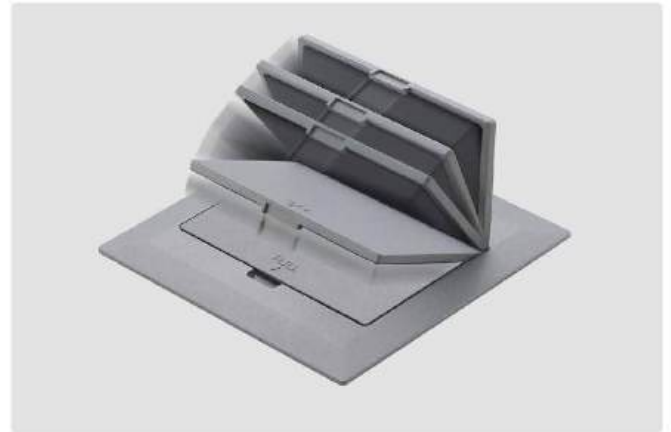

Loại nắp đôi

Có thể lắp đặt 6 sản phẩm công tắc ổ cắm
Kết hợp đa dạng ổ cắm nguồn và ổ cắm data

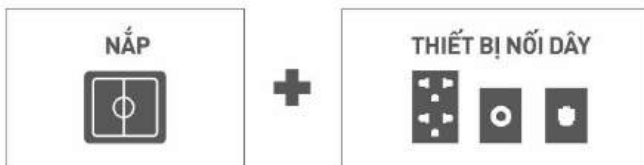

Thiết bị tương thích	3 sản phẩm (Dòng Full-color Wide)
Tiêu chuẩn IP	IP44
Chiều cao của nắp (mm)	6.6
Chất liệu	Nhôm đúc
Kích thước (mm)	130 x 130
Độ dày hộp âm (mm)	58

DUMF3200LT-1

Không bao gồm công tắc ổ cắm Wide series bên trong



Loại bật này

Dùng cho các sản phẩm dùng tạm thời, chẳng hạn dùng cho máy hút bụi

Thiết bị tương thích	3 sản phẩm (Dòng Full-color Wide)
Tiêu chuẩn IP	IP44
Chiều cao của nắp (mm)	7.6
Chất liệu	Nhôm đúc
Kích thước (mm)	130 x 130
Độ dày hộp âm (mm)	69



Ổ CẮM ÂM SÀN LOẠI BẬT NÀY **IP-44**



DU5900VTK

Ổ cắm âm sàn rộng có hộp âm và mặt bảo vệ hộp âm



DU5990LT9-1

Ổ cắm âm sàn 2 ổ cắm có dây nối đất dạng đục, hộp âm và mặt bảo vệ hộp âm 16A 250V-



DU5993LT9-1

Ổ cắm âm sàn 2 ổ cắm có dây nối đất, hộp âm và mặt bảo vệ hộp âm. 16A 250V-



DU5983LT9-1

Ổ cắm âm sàn 2 ổ cắm có dây nối đất và màn che bảo vệ, hộp âm và mặt bảo vệ hộp âm. 16A 250V-



DU59833LT9-1

Ổ cắm âm sàn với ổ cắm có dây nối đất và màn che bảo vệ 16A 250V-, ổ cắm điện thoại (6P4C), hộp âm và mặt bảo vệ hộp âm.



DU59835LT9-1

Ổ cắm âm sàn với ổ cắm có dây nối đất và màn che bảo vệ 16A 250V-, ổ cắm data CAT5E, hộp âm và mặt bảo vệ hộp âm.



DU6933LT9-1

Ổ cắm âm sàn với 2 ổ cắm điện thoại (6P4C), hộp âm và mặt bảo vệ hộp âm.



DU6935LT9-1

Ổ cắm âm sàn với ổ cắm điện thoại (6P4C) ổ cắm data CAT5E, hộp âm và mặt bảo vệ hộp âm.



DU6955LT9-1

Ổ cắm âm sàn với 2 ổ cắm data CAT5E, hộp âm và mặt bảo vệ hộp âm.

Ổ CẮM ÂM SÀN

Loại giấu dây cắm

Các khu vực thường xuyên sử dụng dây cắm nguồn, điện thoại, mạng LAN như văn phòng

Thiết bị tương thích	3 sản phẩm (Dòng Full-color Wide)
Tiêu chuẩn IP	IP44
Chiều cao của nắp (mm)	4.0
Chất liệu	Nhôm đúc
Kích thước (mm)	130 x 130
Độ dày hộp âm (mm)	69



Ổ CẮM ÂM SÀN (NHÔM ĐÚC) IP-44



DUF1200LTK-1

Ổ cắm âm sàn, kèm theo mặt bảo vệ hộp âm.



DUF1260LTK-1

Ổ cắm âm sàn 2 ổ cắm có dây nối đất và màn che, hộp âm và mặt bảo vệ hộp âm. 16A 250V~



DUF1270LTK-1

Ổ cắm âm sàn 2 ổ cắm có dây nối đất, hộp âm và mặt bảo vệ hộp âm. 16A 250V~



DUF2214LTK-1

Ổ cắm âm sàn với ổ cắm điện thoại (6P4C), ổ cắm data CAT5E, hộp âm và mặt bảo vệ hộp âm.



DUF2229LTK-1

Ổ cắm âm sàn với 2 ổ cắm điện thoại (6P4C), hộp âm và mặt bảo vệ hộp âm.



DUF2259LTK-1

Ổ cắm âm sàn với 2 ổ cắm data CAT5E, hộp âm và mặt bảo vệ hộp âm.



DUF3221LTK-1

Ổ cắm âm sàn với ổ cắm có dây nối đất và màn che bảo vệ 16A 250V~, ổ cắm điện thoại (6P4C), hộp âm và mặt bảo vệ hộp âm.



DUF3234LTK-1

Ổ cắm âm sàn với ổ cắm có dây nối đất và màn che bảo vệ 16A 250V~, ổ cắm data CAT5E, hộp âm và mặt bảo vệ hộp âm.



DUF5200LT-1

Ổ cắm âm sàn dành cho mặt BS, kèm theo mặt bảo vệ hộp âm.

Loại nhựa

Có hai loại, phù hợp sử dụng cho hộ gia đình

Thiết bị tương thích	Kích thước nhỏ: 2 sản phẩm (Dòng Full-color Wide) Kích thước lớn: 3 sản phẩm (Dòng Full-color Wide)	
Tiêu chuẩn IP	IP24	
Chiều cao của nắp (mm)	Kích thước nhỏ: 3.7	Kích thước lớn: 4.1
Chất liệu	Nhựa	
Kích thước (mm)	Kích thước nhỏ: $\varnothing 114$	Kích thước lớn: $\varnothing 134$
Độ dày hộp âm (mm)	64	

Kích thước nhỏ



Kích thước trung bình



Ổ CẮM ÂM SÀN KÍCH THƯỚC NHỎ IP-24



DU8102HTC-1

Ổ cắm âm sàn 1 ổ cắm có dây nối đất và màn che.
16A 250V~



DU5102HTC-1

Ổ cắm âm sàn 1 ổ cắm dạng dẹt có dây nối đất.
16A 250V~



DU5199HTC-1

Ổ cắm âm sàn rộng loại 1 module.



DU61233HTC-1

Ổ cắm âm sàn 2 ổ cắm điện thoại (6P4C)



DU61223HTC-1

Ổ cắm âm sàn với ổ cắm điện thoại (6P4C), ổ cắm TV



DU7199HTC-1

Ổ cắm âm sàn rộng loại 2 module.

Ổ CẮM ÂM SÀN KÍCH THƯỚC TRUNG BÌNH IP-24



DU51031HTK-1

Ổ cắm âm sàn 2 ổ cắm dạng dẹt có dây nối đất. 16A 250V~



DU81931HTK-1

Ổ cắm âm sàn 2 ổ cắm có dây nối đất. 16A 250V~



DU81831HTK-1

Ổ cắm âm sàn 2 ổ cắm có dây nối đất và màn che. 16A 250V~



DU81835HTK-1

Ổ cắm âm sàn 1 ổ cắm có dây nối đất và màn che, ổ cắm data CAT5E. 16A 250V~

Ổ CẮM ÂM SÀN

Ổ CẮM ÂM SÀN KÍCH THƯỚC TRUNG BÌNH IP-24



DU612331HTK-1
Ổ cắm âm sàn với 2 ổ cắm điện thoại (6P4C).



DU612351HTK-1
Ổ cắm âm sàn với ổ cắm điện thoại (6P4C), ổ cắm data CAT5E.



DU61355HTK-1
Ổ cắm âm sàn với 2 ổ cắm data CAT5E.



DU61466HTK-1
Ổ cắm âm sàn với 2 ổ cắm data CAT6.



DU8199HTK-1
Ổ cắm âm sàn rộng loại 2 module.

CÁCH LẮP RÁP

Ổ cắm âm sàn loại thường

Sau bước đổ xi măng, bắt đầu tạo lỗ để lắp đặt sản phẩm.

[1] Xác định vị trí hộp âm đã chôn, dùng búa đập vào vùng trung tâm để tạo lỗ bắt đầu lắp đặt.

[2] Sau khi lấy hết phần xi măng thừa ra, tháo ốc vít cố định tại mặt che của hộp bảo vệ.

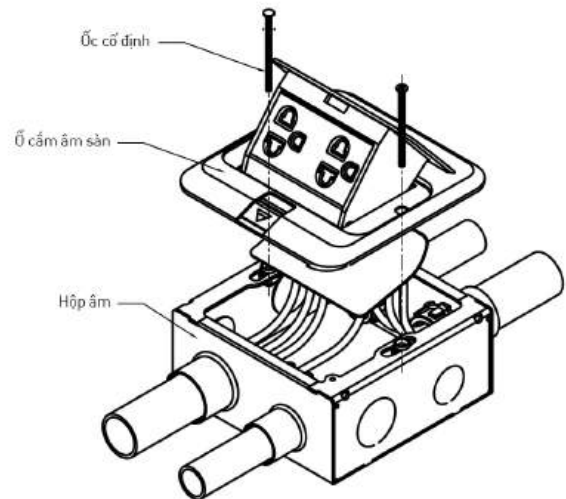
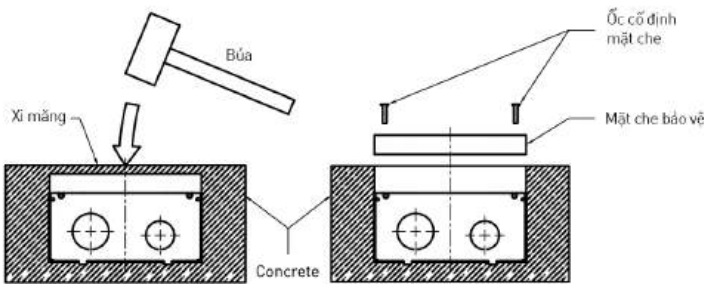

Ổ cắm âm sàn dạng đôi

Khi thi công, cố định mặt trên của hộp bảo vệ trùng với bề mặt đổ xi măng.

Đập vỡ phần mặt che bảo vệ, và tháo các ốc cố định mặt che.

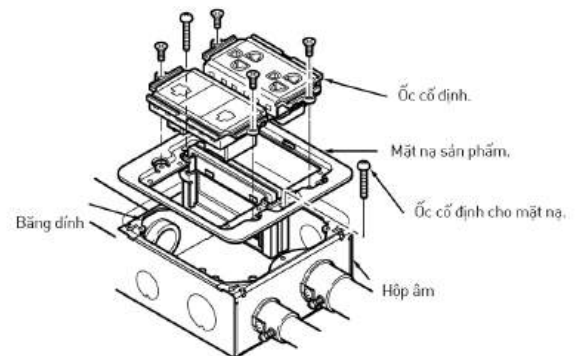
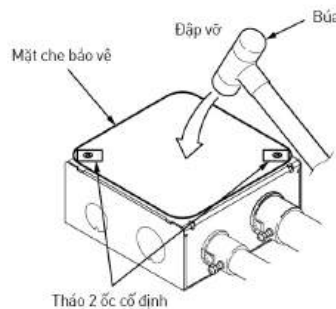
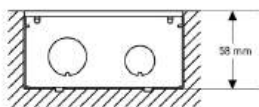

BẢN VẼ

Ổ cắm âm sàn loại đóng tự động

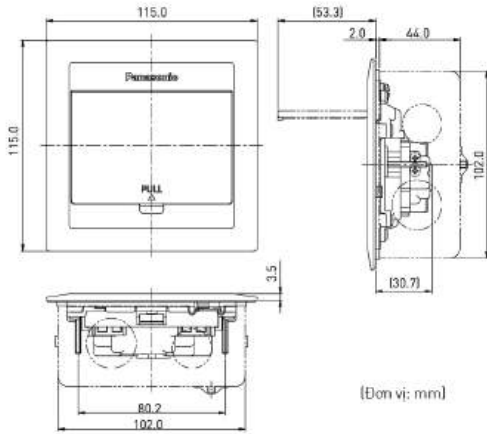

[Đơn vị: mm]

Ổ cắm âm sàn loại bật này

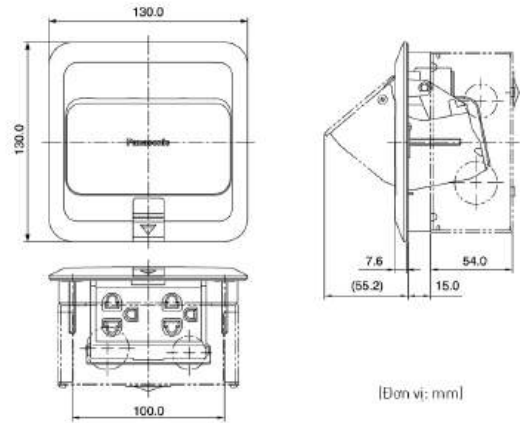

[Đơn vị: mm]

Ổ cắm âm sàn (Nhôm đúc)

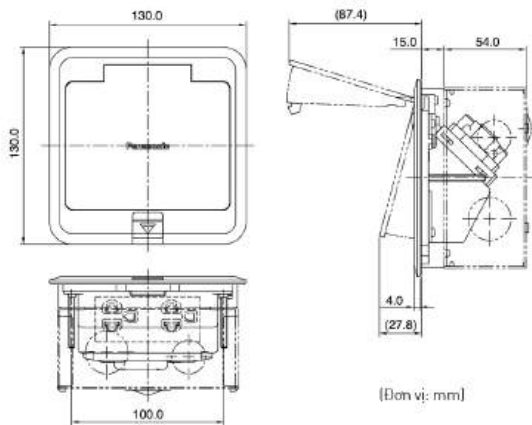

[Đơn vị: mm]

Ổ cắm âm sàn loại nắp đôi

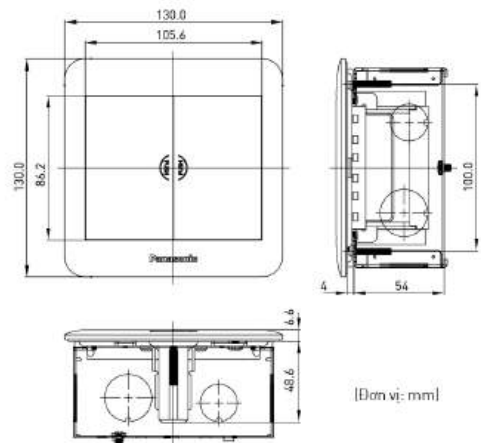

[Đơn vị: mm]

Ổ cắm âm sàn kích thước nhỏ

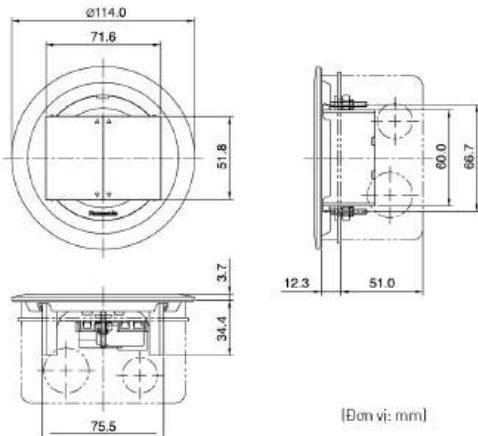

[Đơn vị: mm]

Ổ cắm âm sàn kích thước trung bình

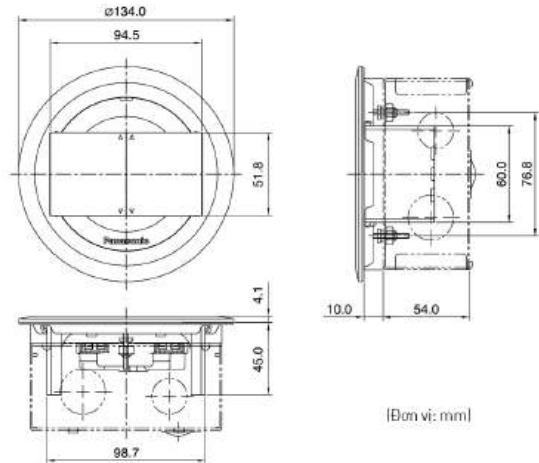

[Đơn vị: mm]

GIẢM TIÊU THỤ ĐIỆN NĂNG NHỜ TỰ ĐỘNG TẮT ĐÈN KHI KHÔNG SỬ DỤNG

Tối ưu tiết kiệm năng lượng, không cần thao tác chạm
Tự động bật/tắt đèn nhờ cảm biến chuyển động

Minh họa

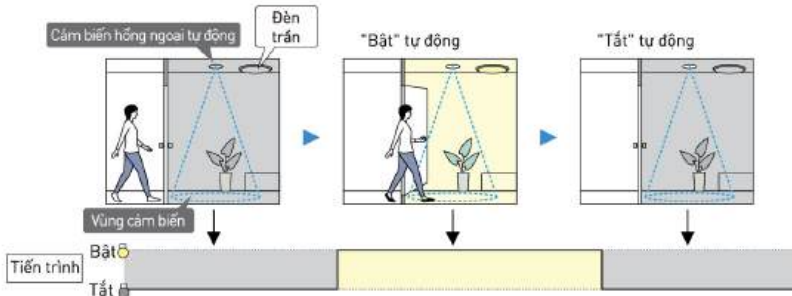

Tính năng

Không chạm

Cảm biến giảm thiểu nguy cơ lây nhiễm các virus gây bệnh nhờ khả năng Bật/Tắt đèn mà **không cần chạm vào công tắc** tại các khu vực công cộng như toilet, phòng họp, v.v.

An toàn

Cảm biến điều khiển bật/tắt đèn hoàn toàn tự động kể cả trong môi trường thiếu sáng. Giúp đỡ trẻ em và người lớn tuổi **giảm nguy cơ vấp té** trong bóng tối.

Tiết kiệm năng lượng

Cảm biến chủ động tắt đèn khi không có người, từ đó tiết kiệm năng lượng đáng kể.

Công nghệ PaPIRs mang đến độ "nhạy" và "an tâm" cao hơn khi sử dụng.
Cho phép vùng cảm biến hoạt động khi phát hiện có nhiệt độ chênh lệch giữa môi trường và chủ thể chuyển động.

Cảm biến PaPIRs

- Phân tử quadpyroelectric cực nhạy.
- Mạch ASIC tích hợp được thiết kế riêng.

- Độ nhạy được cải thiện gấp 2**
-Thiết kế trượt giúp ngăn các phần tử cảm biến đơn lẻ làm nhiễu nhiệt độ cảm ứng.
- Vùng cảm biến 4 hướng.**
-Cải thiện hiệu suất cảm biến với phân tử quad.
- Tỷ lệ chuyển đổi tín hiệu sang âm được cải thiện gấp 4 lần**
-Mạch ASIC tích hợp giảm thiểu khả năng báo hiệu giả.
-Công nghệ tin chính cài đặt cảm ứng ASIC độc quyền

Cảm biến PIR thông thường 2 yếu tố

Cảm biến với công nghệ PaPIRs - 4 yếu tố cùng thiết kế tách

Vùng giao thoa nhiệt

PaPIRs: Độ thi đấu ra analog

Cảm biến PIR thông thường: Bảo động giả

Địa điểm được đề xuất



Vùng cảm biến đa điểm giúp tiết kiệm chi phí. Phù hợp ứng dụng cho hành lang và bãi đỗ xe

Hệ thống liên kết bên trong

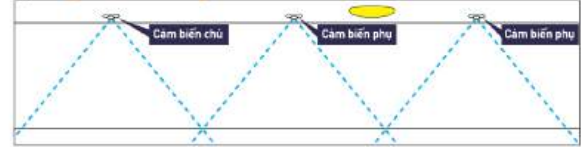

Số lượng cảm biến phụ có thể kết nối: WTKG2411 [3A] → 4 cái; WTKF24816-VN [8A] → 6 cái

Phương pháp nối dây

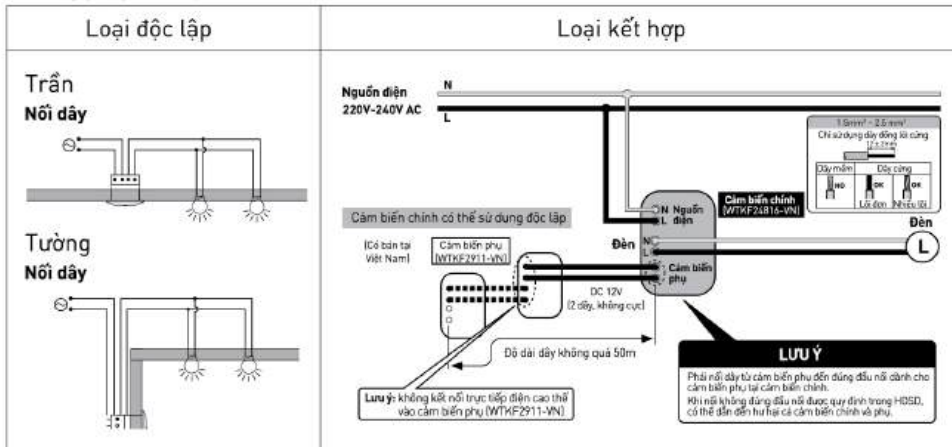

Bộ phận cảm biến có thể điều chỉnh

Thời mồi điều chỉnh phạm vi cảm biến lên đến 15°. Có thể điều chỉnh sau khi đã lắp đặt sản phẩm.

Đặc điều chỉnh lên đến 15°

Xoay chiều bộ phận cảm biến đến hướng mong muốn [360°]

Khi không thể lắp đặt sản phẩm tại vị trí lý tưởng

Khi cảm biến không thể lắp đặt tại vị trí lý tưởng do bị vướng bởi đèn hay thiết bị báo cháy.

Up to 15°

Khi cần thay đổi khu vực cảm biến

Khi cần điều chỉnh phạm vi cảm biến vì đối tượng cảm biến đến gần/xuất xa hơn thiết bị.

Up to 15°

<p>Thời gian cảm biến</p> <p>Chế độ liên tục BẬT hoặc TẮT có thể hoán đổi. Có thể thay đổi thời gian BẬT của sản phẩm</p> <p>Thời gian mở: 2 min, 6 min, 1 min, 15 min, 10 sec, OFF, Bật liên tục</p> <p>Vặn núm xoay đến vị trí cần thiết và đảm bảo nghe được tiếng "click". Khuyến khích cài đặt thời gian này dài hơn cho những khu vực có nhiều người ra vào và chức năng BẬT/TẮT của đèn cần phải được thay đổi thường xuyên.</p>	<p>Cảm biến độ sáng</p> <p>Điều chỉnh độ sáng</p> <p>light OFF dark</p> <p>Độ sáng của môi trường tại nơi lắp đặt cảm biến có thể được thay đổi. Khi chọn OFF, cảm biến sẽ hoạt động bất kể độ sáng của môi trường ra sao.</p>
--	---

Để dễ dàng điều chỉnh bằng cách vặn núm xoay về "light" khi bạn muốn sản phẩm hoạt động trong môi trường có ánh sáng, và "dark" khi cần sản phẩm hoạt động trong điều kiện tối.



Chuẩn cắm nhanh loại 2
 Dây cứng lõi đơn: 1,5-2,5mm²
 Dây cứng nhiều lõi: 1,5-2,5mm²

LOẠI ÂM TRẦN (CHÍNH)



Bộ phận cảm biến có thể điều chỉnh
 Công suất cao

Chính

WTKF24816-VN

Cảm biến hồng ngoại tự động (loại chính)
 8A 220-240V



Bộ phận cảm biến có thể điều chỉnh
 Công suất cao

Chính

WTKG2411

Cảm biến hồng ngoại tự động (loại chính)
 3A 220-240V



LOẠI ÂM TRẦN (PHỤ)



Bộ phận cảm biến có thể điều chỉnh
 Công suất cao

Phụ

WTKF2911-VN





Cảm biến hồng ngoại tự động (loại phụ)
 DC12V



THÔNG SỐ KỸ THUẬT

Mã sản phẩm	WTKF24816-VN	WTKG2411	WTKF2911-VN
Vùng cảm biến			
Bộ phận cảm biến có thể điều chỉnh			
Kích thước			
Thông số	8A 220-240V -	3A 220-240V-	DC 12V
Công suất tiêu thụ định mức	Nhỏ hơn 1W	Nhỏ hơn 2W	Nhỏ hơn 1W
Công suất chịu tải	Đèn sợi đốt 1760W	Đèn sợi đốt 660W	-
	Đèn huỳnh quang 880W/ Đèn LED 8800W	Đèn huỳnh quang 330W/ Đèn LED 330W	-
Tiêu chuẩn áp dụng	-	IEC60669 - 2 - 1	-
Nhiệt độ môi trường	-10°C to +40°C	-10°C to +40°C	-10°C to +40°C
Chuẩn nối dây	Chuẩn cắm nhanh	Chuẩn cắm nhanh	Chuẩn cắm nhanh
Kích thước lỗ lắp đặt [cm]	Ø7.0 (+0.5)	Ø7.0 (+0.5)	Ø7.0 (+0.5)
Dây điện thích hợp	Chỉ dùng dây đồng cứng 1.5mm ² -2.5mm ²	Chỉ dùng dây đồng cứng 1.5mm ² -2.5mm ²	Chỉ dùng dây đồng cứng 1.5mm ² -2.5mm ²
Hộp đựng thích hợp	Hộp vuông	-	-
	Hộp bát giác	-	-
Cảm biến ánh sáng	o	o	o
Độ trễ thời gian	Có thể điều chỉnh từ 10s-30 phút	Có thể điều chỉnh từ 10s-30 phút	-
Tốc độ chuyển động có thể phát hiện	0.3m/s ~ 1.0m/s	0.3m/s ~ 1.0m/s	0.3m/s ~ 1.0m/s
Số lượng cảm biến phụ có thể kết nối	6 cái [WTKF2911-VN]	4 cái [WTKF2911-VN]	-

BẢNG TÓM TẮT PHẠM VI CẢM BIẾN

Loại	Mã sản phẩm	Phạm vi cảm biến của mỗi độ cao (đơn vị: m)						
		Chiều cao trần	2.4	2.7	3.0	3.7	4.2	
Loại độc lập	 WTKG2310 WTKF23113-VN	Chiều cao trần	2.4	2.7	3.0	3.7	4.2	
		Chiều cao khuyến nghị khi cài đặt phạm vi cảm biến	1.7	2.0	2.3	3.0	3.5	
		Đường kính của khoảng cảm biến	Không nắp che	Φ 3.9	Φ 4.6	Φ 5.3	Φ 7.0	-
			Có nắp che	Φ 2.0	Φ 2.4	Φ 2.7	Φ 3.6	Φ 4.2
Loại góc rộng	 WTKF337107-VN	Chiều cao trần	2.4	2.7	3.0	3.7	4.2	
		Chiều cao khuyến nghị khi cài đặt phạm vi cảm biến	1.7	2.0	2.3	3.0	3.5	
		Đường kính của khoảng cảm biến	Φ 6.5	Φ 7.7	Φ 8.8	Φ 11.5	Φ 13.4	
Loại chính	 WTKG2411	Chiều cao trần	2.4	2.7	3.0	3.7		
		Chiều cao khuyến nghị khi cài đặt phạm vi cảm biến	1.7	2.0	2.3	3.0		
		Đường kính của khoảng cảm biến	Φ 3.9	Φ 4.6	Φ 5.3	Φ 7.0		
	 WTKF24816-VN	Chiều cao trần	2.4	2.7	3.0	3.7	4.2	
		Chiều cao khuyến nghị khi cài đặt phạm vi cảm biến	1.7	2.0	2.3	3.0	3.5	
		Đường kính của khoảng cảm biến	No hood	Φ 3.9	Φ 4.6	Φ 5.3	Φ 7.0	-
			Hood A	Φ 2.0	Φ 2.4	Φ 2.7	Φ 3.6	Φ 4.2
			Hood B	Φ 1.2	Φ 1.4	Φ 1.6	Φ 2.1	Φ 2.4
Loại phụ	 WTKF2911-VN	Chiều cao trần	2.4	2.7	3.0	3.7	4.2	
		Chiều cao khuyến nghị khi cài đặt phạm vi cảm biến	1.7	2.0	2.3	3.0	3.5	
		Đường kính của khoảng cảm biến	Φ 3.9	Φ 4.6	Φ 5.3	Φ 7.0	-	

HƯỚNG DẪN SỬ DỤNG

Cảm biến hồng ngoại tự động điều khiển thiết bị phát hiện chuyển động của con người qua sự chênh lệch nhiệt độ

PIR hay còn gọi là tia hồng ngoại thụ động

Có thể phát hiện chuyển động của con người trong tương quan với nhiệt độ.

Chênh lệch nhiệt độ giữa cơ thể người và môi trường xung quanh như tường hoặc mặt sàn.

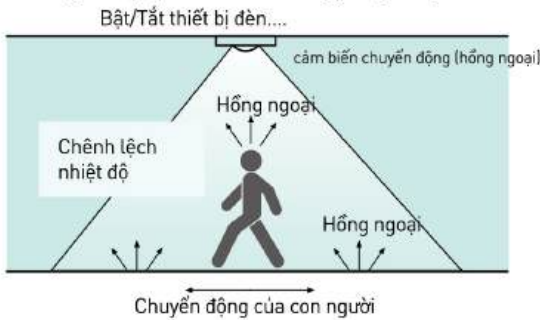

Nếu nhiệt độ môi trường và cơ thể không khác biệt nhiều, độ nhạy cảm biến sẽ bị giảm và khó bật thiết bị điều khiển.

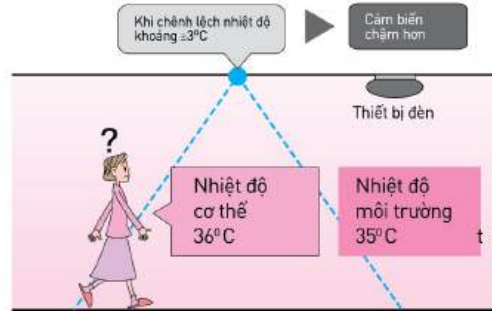

PHẠM VI CẢM BIẾN

Thiết lập phạm vi cảm biến dựa trên phạm vi chuyển động tay trong độ cao khoảng 70cm từ mặt sàn, đây là khoảng thay đổi cảm biến khuyến nghị

VD: vui lòng thiết lập phạm vi cảm biến thành 3m từ trần nhà nếu chiều cao trần là 3.7m

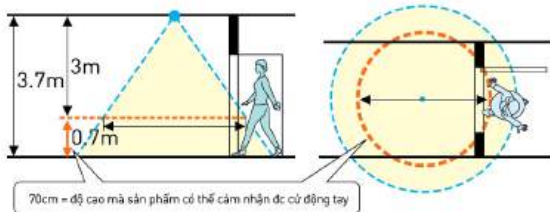

CẢNH BÁO

Nếu khoảng cảm biến được thiết lập bằng với chiều cao từ trần nhà đến sàn, sản phẩm có thể không cảm nhận chính xác được thay đổi trong nhiệt độ khi có người bước vào phòng.

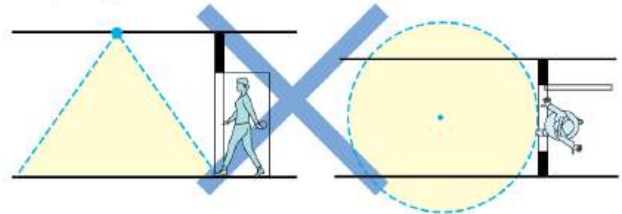

LƯU Ý

Hiệu suất cảm biến còn tùy thuộc vào nhiều yếu tố. Phụ thuộc vào góc cảm biến. Vui lòng kiểm tra và đảm bảo kỹ thiết bị đã hoạt động tốt sau khi lắp đặt. Cảm gắn trung tâm cảm biến, độ nhạy càng cao.

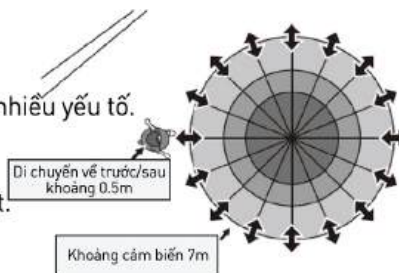

Những trường hợp sản phẩm Tắt thiết bị nhưng không phải lỗi kỹ thuật.

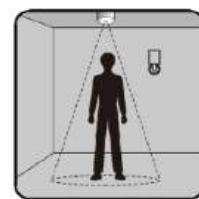

Người trong khoảng cảm biến không di chuyển (tốc độ cảm biến 0.3m/s đến 1m/s)

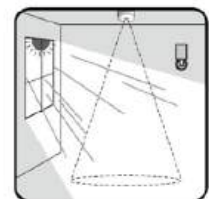

Độ sáng môi trường quá cao.

KHU VỰC LẮP ĐẶT

Vui lòng KHÔNG lắp đặt sản phẩm tại các khu vực sau. Sản phẩm có thể cảm nhận thay đổi nhiệt độ (từ 4°C trở lên) từ chuyển động của con người,....

Sản phẩm có thể cảm nhận thay đổi nhiệt độ trong môi trường xung quanh khi có gió nóng... Đây không phải sản phẩm lỗi.









Báo cháy ngay tức thì với âm thanh "cảnh báo" và giọng đọc rõ ràng

Âm lượng khoảng 87dB với khoảng cách 1m từ thiết bị (giá trị đỉnh) (thông số được đo lường bởi quy định của nhà sản xuất),

Với âm thanh cảnh báo, dải tần số từ 0.3kHz đến 4.0kHz được áp dụng để dễ dàng tiếp cận cho đối tượng trẻ em và người cao tuổi.



NHẬN BIẾT TÌNH TRẠNG SẢN PHẨM

 Khi có cháy  Whiz Whiz, có cháy, có cháy. Có xảy ra sự cố	 Khi có lỗi kỹ thuật  Bíp bíp bíp, "có sự cố, vui lòng kiểm tra" Vui lòng kiểm tra /thay thế sản phẩm	 Khi kiểm tra sản phẩm  Bíp, "Hoạt động bình thường" Ổn định	 Khi pin yếu  Bíp, "Pin yếu" Vui lòng kiểm tra /thay thế sản phẩm	 SH28455911VN Đầu báo cháy dùng cho hộ gia đình
---	--	---	---	---

Mã sản phẩm	SH28455911	
Nguồn điện	1 Pin Lithium (3V)	
Thời lượng pin	Khoảng 10 năm (*)	
Phương pháp cảm biến	Cảm biến khói (phương pháp quang điện)	
Loại	Loại 2	
Âm thanh cảm báo/ Giọng thông báo	Khi có cháy	..., có cháy, có cháy!
	Pin yếu	"Bíp, Pin yếu" x 3 lần "Bíp" mỗi 40 giây sau đó
	Có sự cố kỹ thuật	"Bíp bíp bíp, có sự cố, vui lòng kiểm tra" x 3 lần "Bíp, bíp, bíp" mỗi 40 giây sau đó
Âm lượng	Từ 84dB với khoảng cách 1m từ thiết bị	
Kích thước	Khoảng Ø100mm x 44mm (bao gồm đế kèm theo)	
Cân nặng (bao gồm pin lithium)	Khoảng 140g	
Nhiệt độ hoạt động	0°C đến + 50°C	
Vị trí lắp đặt	Trần/ bề mặt tường	

Truyền tín hiệu	-
Tiếp điểm (không có điện áp)	-

*Có thể thấp hơn tùy vào môi trường sử dụng.

	Chế độ	Giọng thông báo	Đèn báo
Tính năng	Bình thường	-	OFF
	Bảo động	Whiz Whiz Có cháy, có cháy	Nháy
	Im lặng	-	OFF
	Sự cố #1	"Bíp bíp bíp, có sự cố, vui lòng kiểm tra"	Nháy
	Sự cố (im lặng)	-	Nháy
	Pin yếu #2	Bíp, Pin yếu	Nháy mỗi 8 giây
	Pin yếu (im lặng)	-	Nháy mỗi 8 giây

HỆ THỐNG QUAN SÁT THÔNG MINH CHO DOANH NGHIỆP AN TOÀN HƠN, VÀ BẠN ĐANG CHỌN HỆ THỐNG BẢO VỆ MANG ĐẲNG CẤP QUỐC TẾ

Hơn 50 năm kinh nghiệm trong việc phát triển các giải pháp báo cháy, lắp đặt trong hơn 15,000 công trình; Panasonic cung cấp các công nghệ báo cháy được thiết kế để không chỉ cảnh báo bạn thoát khỏi khu vực xảy ra hỏa hoạn, mà còn cảnh báo những nguy cơ có thể dẫn đến cháy nổ tại khu vực.



TÍNH NĂNG SẢN PHẨM

Đáng tin cậy

Thuật toán dò tìm thông minh và linh hoạt

Tăng tính tin cậy bằng cách sử dụng bộ phân lưới dày và chi tiết cùng tính năng AI.



Được kiểm định tận 2 lần

Được kiểm định với "điều kiện cháy thật sự" nhằm kiểm tra tính dò cháy chính xác nhất khi xảy ra sự cố.



Tiện dụng

Cấu hình đa máy chủ

Các bảng điều khiển có thể kết nối đến 30 bảng.

Tối đa 30 bảng



Tích hợp máy chủ WEB

Cho khả năng lắp đặt 1 máy chủ WEB bên trong bảng điều khiển, cho quyền điều khiển tuyệt đối qua TCP/IP.



Hiệu quả

Tự định vị

Tính năng của EBLWin có thể đăng ký địa chỉ của tất cả thiết bị cùng lúc



Ứng dụng EBL

Cho phép đặt lịch kiểm tra hệ thống và khởi tạo báo cáo dễ dàng qua điện thoại thông minh.



BẢNG ĐIỀU KHIỂN



EBLOne

MCI

- 1 COM loop
- 253 địa chỉ COM loop.
- Kích thước nhỏ gọn trang nhã, phù hợp với mọi môi trường.
- Màn hình màu 7" trong cùng giao diện.
- Điều khiển từ xa thông qua mọi đầu kết nối internet.
- Hộp đựng pin rộng.
- Tích hợp với các hệ thống thông dụng.



EBL 512 G3

- 4 COM loop
- 1,020 địa chỉ COM loop, tối đa 1,020 điểm cảnh báo.
- Lên đến 30 bảng trong 1 mạng TLON → 30K điểm cảnh báo.
- Mạng lưới thông tin kết nối dự phòng mang lại tính an ninh cao nhất.
- Điều khiển từ xa thông qua mọi đầu kết nối internet.
- Hộp đựng pin rộng.
- Tích hợp với các hệ thống thông dụng.

HỆ THỐNG QUAN SÁT



Đơn vị hiển thị



Gateway



Sản phẩm phần mềm



Quan sát từ xa

ĐẦU DÒ



Đầu dò khói/nhiệt



Đầu dò đa chức năng



Đầu dò an toàn nội tại



Đầu dò có hút

ĐẦU DÒ ĐẶC BIỆT

THIẾT BỊ CẢNH BÁO VÀ GỌI TÍN HIỆU THỦ CÔNG



VAD có còi



WALL VAD



Thiết bị hiển thị ngoài



Thiết bị gọi tín hiệu thủ công

BỘ PHẬN I/O



Bộ lặp COM-loop



Bo mạch đầu ra 2 điện áp



2 bộ phận đầu ra dùng cho giám sát có thể định vị được



Bộ phận I/O đa tính năng có thể định vị được

PHỤ KIỆN



Công cụ cài đặt địa chỉ



USB EBL Win

CÔNG TẮC ĐỒNG HỒ TỰ ĐỘNG

Đa dạng mẫu mã, phù hợp với nhiều điều kiện môi trường và thời tiết khác nhau

Timer Panasonic

CÔNG TẮC ĐỒNG HỒ TỰ ĐỘNG LÀ GÌ?

Công tắc đồng hồ tự động điều khiển tự động điện năng dựa trên thời gian.



TÍNH NĂNG CƠ BẢN

Tự động BẬT/TẮT điện

Công tắc đồng hồ tự động là sự kết hợp giữa một đồng hồ và công tắc điều khiển nhằm tự động BẬT/TẮT nguồn điện tại các thời điểm được cài đặt trước. Sản phẩm thường được lắp đặt trong bảng điều khiển đèn hoặc tủ điện phân phối, và điều khiển điện năng trong suốt 24h. Sản phẩm hỗ trợ thay thế thao tác điều khiển thủ công thành tự động, cùng tính năng hẹn giá BẬT/TẮT tiện lợi.

Tiết kiệm điện năng bảo vệ môi trường

Việc thiết lập lịch trình bật tắt nguồn điện giúp giảm thiểu năng lượng dư thừa lãng phí, giúp giảm chi phí điện năng.

Tiết kiệm chi phí nhân công.

Các thao tác bật/tắt được thiết lập tự động hoàn toàn, giúp bạn phân bổ nguồn nhân lực đến những công việc quan trọng hơn. Quá trình này cũng hạn chế sai sót do con người, khiến việc quản trị điện năng trở nên hiệu quả hơn.

CÀI ĐẶT CƠ BẢN

Cài đặt thời gian điều khiển BẬT/TẮT vô cùng dễ dàng

Quản lý thời gian hiệu quả chỉ bằng việc cài đặt thời gian điều khiển nguồn điện đơn giản. Tính ứng dụng cao cho nhiều nhu cầu và khu vực, VD điều khiển đèn, điều hoà, tưới tiêu, và chăn nuôi.

VD: quản lý điện năng trong văn phòng



Từ 1:00PM đến 6:00PM

Đèn và điều hoà được tự động bật ngay khi kết thúc giờ nghỉ trưa. Sau đó tắt điện ngay lúc kết thúc giờ làm. Không gây lãng phí điện năng.



Từ 0:00PM đến 1:00PM

Giờ nghỉ trưa, đèn và điều hoà được tắt tự động khi mọi người rời khỏi văn phòng. Tiết kiệm năng lượng.



Từ 8:30AM đến 12:00AM

Bật đèn khi bắt đầu ngày làm việc. Đèn và điều hoà được bật lên phục vụ cho hoạt động văn phòng một cách mượt mà.



TÍNH NĂNG

Panasonic, với hơn 100 năm kinh nghiệm trong lĩnh vực cung cấp sản phẩm Thiết bị điện xây dựng với nhiều dòng sản phẩm công tắc ổ cắm, đã cho ra mắt các thiết bị điều khiển thời gian như công tắc đồng hồ trên thị trường trong suốt 50 năm.

Quy trình quản lý chất lượng nghiêm khắc

Ngoài việc phát triển các chức năng nâng cao, Panasonic dành nhiều nỗ lực trong quy trình sản xuất nhằm mang đến hiệu suất và độ bền cao cho sản phẩm trong quá trình sử dụng, cũng như quy trình lựa chọn vật liệu an toàn đóng góp cho quá trình bảo vệ môi trường. Các chứng nhận được cung cấp bởi các bên thứ ba có thẩm quyền và tuân theo các tiêu chuẩn quốc tế có liên quan. Các nguyên tắc này vẫn luôn được áp dụng cho các sản phẩm công tắc đồng hồ Panasonic, từ đó cho phép chúng tôi mang đến trải nghiệm tuyệt vời cùng tính an toàn cao nhất trong quá trình sử dụng thiết bị.

Tuân theo các tiêu chuẩn IEC

Các thiết kế sản phẩm từ Panasonic đã được kiểm nghiệm bởi các tổ chức quốc tế như IEC (Ủy ban kỹ thuật điện quốc tế), quy chuẩn an toàn và phổ biến nhất hiện tại dành cho thiết bị điện. Công tắc đồng hồ tự động của chúng tôi đã vượt qua các bài kiểm tra cho thấy đáp ứng được các điều kiện của IEC60730-2-7, từ đó cung cấp giải pháp an toàn và thoải mái hơn cho khách hàng.



Các sản phẩm tuân thủ theo chỉ thị môi trường RoHS

Quá trình sản xuất của Panasonic được thiết kế dựa trên tiêu chuẩn quản lý các chất hoá học tuân theo quy chuẩn RoHS của EU, từ đó giúp chúng tôi đưa đến khách hàng các sản phẩm chất lượng nhưng ít gây ảnh hưởng đến môi trường.



Chú trọng đến từng chi tiết cho người dùng thông qua các chức năng hữu ích trong việc sử dụng hàng ngày và thiết kế đơn giản hóa việc bảo trì.



Dễ dàng kiểm tra tình trạng hoạt động

Đèn báo tại mặt trước sản phẩm cho phép người dùng dễ dàng xác định tình trạng hoạt động của sản phẩm, từ đó an tâm trong sử dụng.



Dễ dàng thay thế pin

Với các sản phẩm công tắc đồng hồ có dùng pin, lưu ý cần phải tháo sản phẩm ra khỏi vị trí lắp đặt trước khi thay pin. Sản phẩm của Panasonic cho phép dễ dàng thay đổi pin ngay tại mặt trước, từ đó khiến quá trình bảo trì dễ dàng hơn.



Giảm thiểu hư hại do côn trùng xâm nhập

Công tắc đồng hồ là một trong những thiết bị thường bị xâm nhập bởi côn trùng nhỏ và kiến, từ đó khiến cho sản phẩm dễ bị hư hại. Sản phẩm của Panasonic có thiết kế kín gió giúp giảm thiểu tình trạng này, mang đến tuổi thọ và thời gian sử dụng dài lâu.

CÔNG TẮC ĐỒNG HỒ TỰ ĐỘNG

ỨNG DỤNG

Tính năng chu kỳ

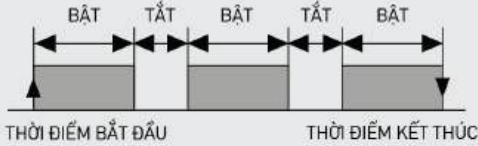

Lặp lại hành động BẬT/TẮT liên tục trong khoảng thời gian được thiết lập (từ thời điểm bắt đầu đến kết thúc)



- Vào mùa hè, phun sương hoạt động thường xuyên để làm mát không khí.
- Vào cuối tuần khi đông khách, phun sương hoạt động thường xuyên hơn so với ngày trong tuần.

Điều khiển phun sương tại Trung tâm thương mại, Công viên,...

Tính năng hẹn giờ

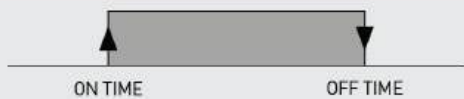

BẬT / TẮT khi đến thời điểm được cài đặt (ON TIME / OFF TIME)



Điều khiển biển hiệu tại các cửa hàng, cửa hàng tiện lợi,...



Điều khiển đèn trong văn phòng

Tính năng xung

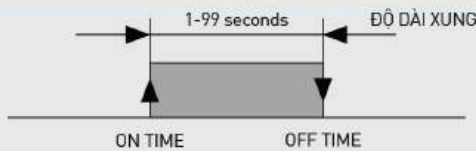

BẬT khi đến thời điểm được cài đặt (ON TIME) và TẮT sau khi kết thúc độ dài xung.



Chung cửa tại văn phòng



Tín hiệu của Máy sản xuất

DÒNG SẢN PHẨM

TB47K

Tính năng

- Loại điện tử
- Chương trình tuần (TB4728KE7V)
- Chương trình 24h (TB4718KE7V).
- Pin dự trữ 5 năm.



Tính năng chu kỳ, hẹn giờ, xung

Kích thước (đơn vị: mm)

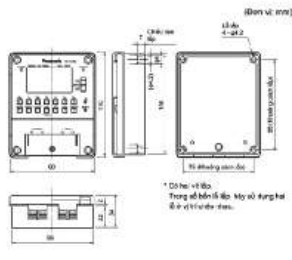

	Nơi lắp đặt thích hợp	
	Hàng ngày	Trong nhà
Loại	Hàng ngày	Hàng tuần
Đòng	Đòng TB47K	
Mã sản phẩm	TB4718KE7V	TB4728KE7V
Cơ chế hoạt động	Điện	
Pin dự trữ khi có sự cố	5 năm (Pin Lithium)	
Điện áp định mức (tần số)	220-240V AC [50-60Hz]	
Điện áp định mức của nguồn điện	187-264VAC	
Điện năng tiêu thụ định mức	220W AC 2W	
Độ chuẩn xác về thời gian	±15s/ tháng (tại 25°C)	
Cấu hình mạch	Cung mạch (tiếp điểm đầu ra có điện áp)	
Chi tiết công tắc	Đơn cực, một chiều (tiếp điểm 1a)	
Dung lượng tải	Tải điện trở (cosφ = 1)	250V AC 15A
	Tải đèn sợi đốt	250V AC 3A
	Tải điện tử (cosφ = 0.6)	250V AC 9A
	Tải động cơ (cosφ = 0.6)	220V AC 750W
Thời gian cài đặt tối thiểu	Hẹn giờ: 1 phút, Chu kỳ: 1 phút, Xung: 1 giây (Xung: 1-99 giây)	
Số lần BẬT/TẮT	Hẹn giờ: 15 chương trình (mỗi lần BẬT/TẮT), Chu kỳ: 8 chương trình, Xung: 30 xung	

TB35N, TB36N, TB38N, TB39N

Tính năng hẹn giờ

Tính năng

- Chương trình 24h.
- Gắn tường và lắp đặt bằng thanh ray.
- Pin dự trữ 300 giờ (TB38N, 39N)
- * Pin được thay tại mặt trước
- Lên đến 96 chu trình 1 ngày.
- Thời gian cài đặt tối thiểu là 15 phút.

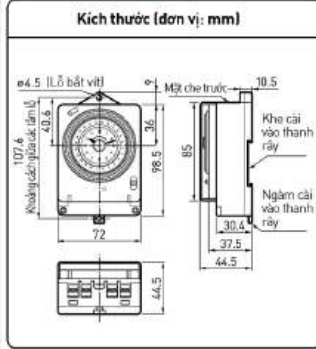

Nơi lắp đặt thích hợp	Sử dụng trong nhà			
	Hàng ngày			
Loại	Dòng TB35N	Dòng TB36N	Dòng TB38N	Dòng TB39N
Mã sản phẩm	TB35809NESV (220-240V AC 50Hz)	TB36809NESV (220-240V AC 50Hz)	TB38809NE7V (220-240V AC 50Hz)	TB39809NE7V (220-240V AC 50Hz)
Cơ chế hoạt động	Đồng cơ AC		Đồng cơ thạch anh	
Pin dự trữ khi có sự cố	300 giờ		300 giờ	
Độ chuẩn xác về thời gian	Cùng với tần số AC		±15 giây/ tháng (tại 25°C)	
Cấu hình mạch	Tiếp điểm đầu ra có điện áp	Tiếp điểm đầu ra không điện áp	Tiếp điểm đầu ra có điện áp	Tiếp điểm đầu ra không điện áp
Chi tiết công tắc	Đơn cực, một chiều (tiếp điểm 1a)	Đơn cực, hai chiều (tiếp điểm 1c)	Đơn cực, một chiều (tiếp điểm 1a)	Đơn cực, hai chiều (tiếp điểm 1c)
Dung lượng tải	250V AC 20A			
Tải đèn sợi đốt	250V AC 10A			
Tải điện tử (cosφ=0.6)	250V AC 12A			
Tải động cơ (cosφ=0.6)	220V AC 1500W			
Thời gian cài đặt tối thiểu	15 phút			
Số lần BẬT/TẮT	96 lần BẬT/TẮT			

TB17N, TB11N

Tính năng hẹn giờ

Tính năng

- Chương trình 24h.
- Thời gian BẬT/TẮT cài đặt bằng các thanh chốt lắp.
- Có nút BẬT/TẮT vật lý.
- Pin dự trữ 300 giờ (TB11N)
- * Pin được thay tại mặt trước

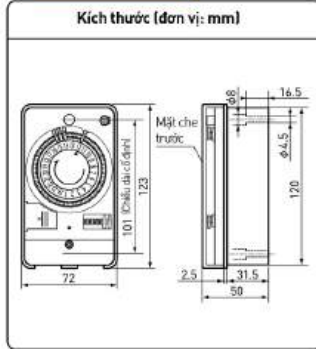

Nơi lắp đặt thích hợp	Sử dụng trong nhà	
	Hàng ngày	
Loại	Dòng TB17N	Dòng TB11N
Mã sản phẩm	TB178NE5V (220-240V AC 50Hz)	TB118NE7V (220-240V AC 50Hz)
Cơ chế hoạt động	Đồng cơ AC	
Pin dự trữ khi có sự cố	300 giờ	
Độ chuẩn xác về thời gian	Cùng với tần số AC	
Cấu hình mạch	Tiếp điểm đầu ra có điện áp	
Chi tiết công tắc	Đơn cực, một chiều (tiếp điểm 1a)	
Dung lượng tải	250V AC 15A	
Tải đèn sợi đốt	250V AC 15A	
Tải điện tử (cosφ=0.6)	250V AC 12A	
Tải động cơ (cosφ=0.6)	220V AC 1500W	
Thời gian cài đặt tối thiểu	30 phút	
Số lần BẬT/TẮT	Tiêu chuẩn 6 lần BẬT/TẮT (Tối đa 48 lần)	

TB35N, TB38N

(Loại hộp đựng bằng kim loại)

Tính năng hẹn giờ

Tính năng

- Hộp đựng bằng kim loại cứng cáp.
- Chương trình 24h.
- Gắn tường.
- Pin dự trữ 300 giờ (TB38N)
- * Pin được thay tại mặt trước.
- Lên đến 96 chu trình 1 ngày.
- Thời gian cài đặt tối thiểu là 15 phút.

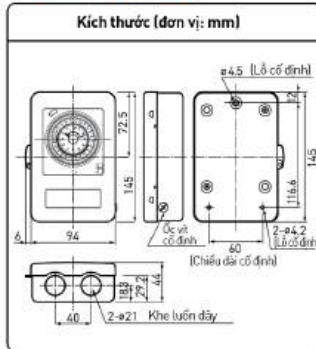

Nơi lắp đặt thích hợp	Sử dụng trong nhà	
	Hàng ngày	
Loại	Dòng TB35N	Dòng TB38N
Mã sản phẩm	TB358NE5V (220-240V AC 50Hz)	TB388NE7V (220-240V AC 50Hz)
Cơ chế hoạt động	Đồng cơ AC	
Pin dự trữ khi có sự cố	300 giờ	
Độ chuẩn xác về thời gian	Cùng với tần số AC	
Cấu hình mạch	Tiếp điểm đầu ra có điện áp	
Chi tiết công tắc	Đơn cực, một chiều (tiếp điểm 1a)	
Dung lượng tải	250V AC 20A	
Tải đèn sợi đốt	250V AC 10A	
Tải điện tử (cosφ=0.6)	250V AC 12A	
Tải động cơ (cosφ=0.6)	220V AC 1500W	
Thời gian cài đặt tối thiểu	15 phút	
Số lần BẬT/TẮT	96 lần BẬT/TẮT	

TB43N

(Loại hộp đựng bằng nhựa)

Tính năng hẹn giờ

Tính năng

- Chương trình 24h.
- Gắn tường.
- Kháng nước theo tiêu chuẩn IP53.
- Pin dự trữ 300 giờ (TB43N)
- * Pin được thay tại mặt trước.

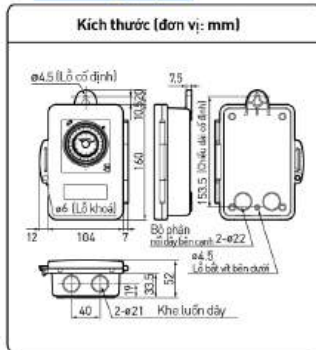

Nơi lắp đặt thích hợp	Sử dụng ngoài trời & trong nhà	
	Hàng ngày	
Loại	Dòng TB43N	
Mã sản phẩm	TB438NE7V (220-240V AC 50Hz)	
Cơ chế hoạt động	Đồng cơ thạch anh	
Pin dự trữ khi có sự cố	300 giờ	
Độ chuẩn xác về thời gian	±15 giây/ tháng (tại 25°C)	
Cấu hình mạch	Tiếp điểm đầu ra không điện áp	
Chi tiết công tắc	Đơn cực, một chiều (tiếp điểm 1a)	
Dung lượng tải	250V AC 20A	
Tải đèn sợi đốt	250V AC 10A	
Tải điện tử (cosφ=0.6)	250V AC 12A	
Tải động cơ (cosφ=0.6)	220V AC 1500W	
Thời gian cài đặt tối thiểu	15 phút	
Số lần BẬT/TẮT	96 lần BẬT/TẮT	

TỦ ĐIỆN (NHỰA)



LẮP ÂM TƯỜNG

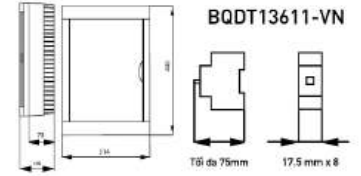
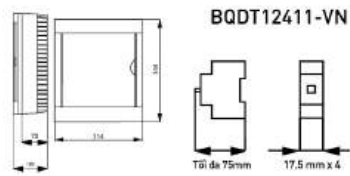
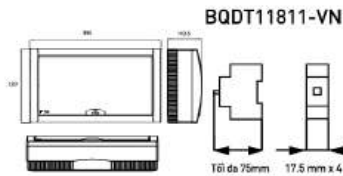
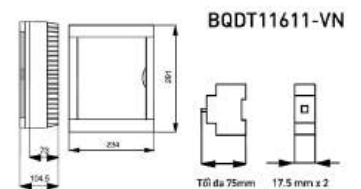
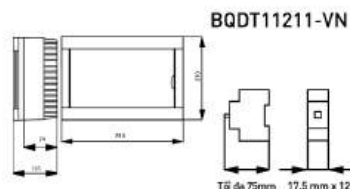
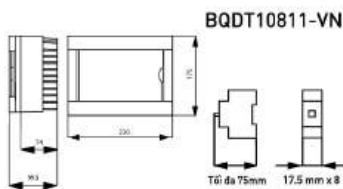
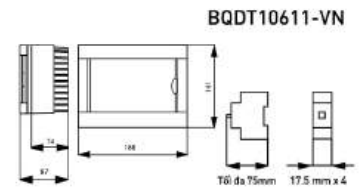
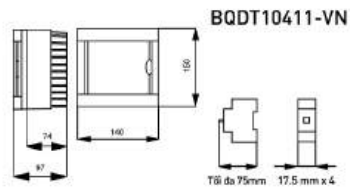
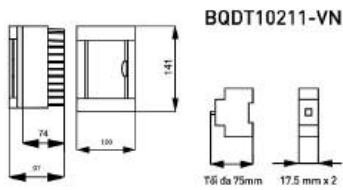

KÍCH THƯỚC LẮP NỔI

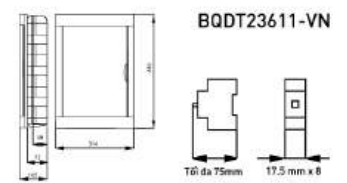
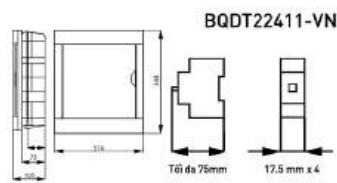
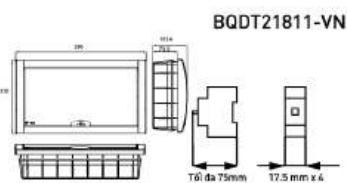
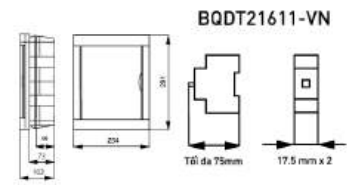
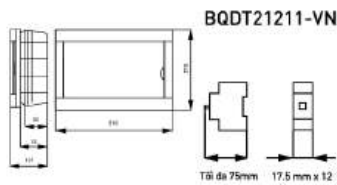
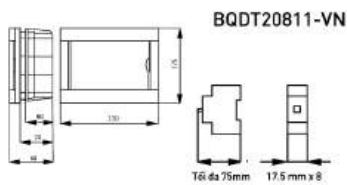
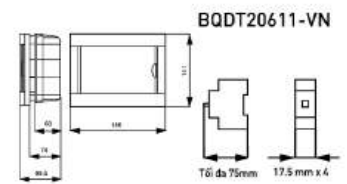
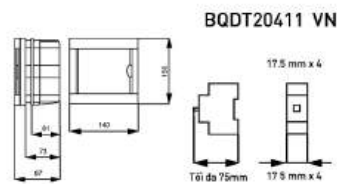
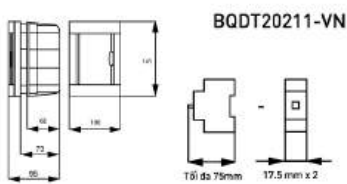

Loại	Mã sản phẩm	Mô tả	Màu sắc	Chất liệu mặt che và hộp âm	Độ dày hộp âm	Số hàng
Loại WS (Trắng, nắp che trong suốt) 	BQDX08T11AV	8 đường	Trắng & Đen	Mặt che: nhựa Hộp âm: kim loại	1.0mm	1
	BQDX12T11AV	12 đường	Trắng & Đen	Mặt che: nhựa Hộp âm: kim loại	1.0mm	1
	BQDX16T11AV	16 đường	Trắng & Đen	Mặt che: nhựa Hộp âm: kim loại	1.0mm	1
	BQDX24T11AV	24 đường	Trắng & Đen	Mặt che: nhựa Hộp âm: kim loại	1.0mm	2
	BQDX32T11AV	32 đường	Trắng & Đen	Mặt che: nhựa Hộp âm: kim loại	1.0mm	2
	BQDX40T11AV	40 đường	Trắng & Đen	Mặt che: nhựa Hộp âm: kim loại	1.5mm	2
Loại G (Vàng, nắp che trong suốt) 	BQDX08G11AV	8 đường	Vàng	Mặt che: nhựa Hộp âm: kim loại	1.0mm	1
	BQDX12G11AV	12 đường	Vàng	Mặt che: nhựa Hộp âm: kim loại	1.0mm	1
	BQDX16G11AV	16 đường	Vàng	Mặt che: nhựa Hộp âm: kim loại	1.0mm	1
	BQDX24G11AV	24 đường	Vàng	Mặt che: nhựa Hộp âm: kim loại	1.0mm	2
	BQDX32G11AV	32 đường	Vàng	Mặt che: nhựa Hộp âm: kim loại	1.0mm	2
	BQDX40G11AV	40 đường	Vàng	Mặt che: nhựa Hộp âm: kim loại	1.5mm	2

TÍNH NĂNG:

- Mặt che được thiết kế trần viền mang đến cảm giác sang trọng.
- Màu mặt che khớp với dòng sản phẩm Minerva cho sự hoà quyện tuyệt đối.
- Độ dày hộp âm chỉ 0.8mm với kích thước nhẹ hơn.

Loại	Mã sản phẩm	Mô tả	Màu sắc	Chất liệu mặt che và hộp âm	Độ dày hộp âm	Số hàng
 Mặt che trắng tuyết	BQDF08W31AV	8 đường	Trắng tuyết	Mặt che: nhựa Hộp âm: kim loại	0.8mm	1
	BQDF12W31AV	12 đường	Trắng tuyết	Mặt che: nhựa Hộp âm: kim loại	0.8mm	1
	BQDF16W31AV	16 đường	Trắng tuyết	Mặt che: nhựa Hộp âm: kim loại	0.8mm	1
	BQDF24W31AV	24 đường	Trắng tuyết	Mặt che: nhựa Hộp âm: kim loại	1.0mm	2
 Mặt che vàng ánh kim	BQDF08MG31AV	8 đường	Vàng ánh kim	Mặt che: nhựa Hộp âm: kim loại	0.8mm	1
	BQDF12MG31AV	12 đường	Vàng ánh kim	Mặt che: nhựa Hộp âm: kim loại	0.8mm	1
	BQDF16MG31AV	16 đường	Vàng ánh kim	Mặt che: nhựa Hộp âm: kim loại	0.8mm	1
	BQDF24MG31AV	24 đường	Vàng ánh kim	Mặt che: nhựa Hộp âm: kim loại	1.0mm	2
 Mặt che xám ánh kim	BQDF08MH31AV	8 đường	Xám ánh kim	Mặt che: nhựa Hộp âm: kim loại	0.8mm	1
	BQDF12MH31AV	12 đường	Xám ánh kim	Mặt che: nhựa Hộp âm: kim loại	0.8mm	1
	BQDF16MH31AV	16 đường	Xám ánh kim	Mặt che: nhựa Hộp âm: kim loại	0.8mm	1
	BQDF24MH31AV	24 đường	Xám ánh kim	Mặt che: nhựa Hộp âm: kim loại	1.5mm	2

*Thông tin chi tiết về dòng sản phẩm mới sẽ được cập nhật trong thời gian tới

KÍCH THƯỚC:

8 Module

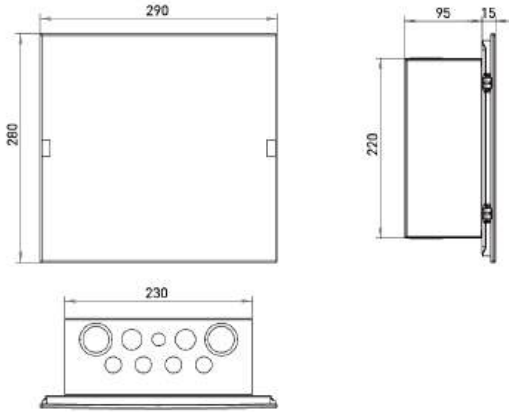

12 Module

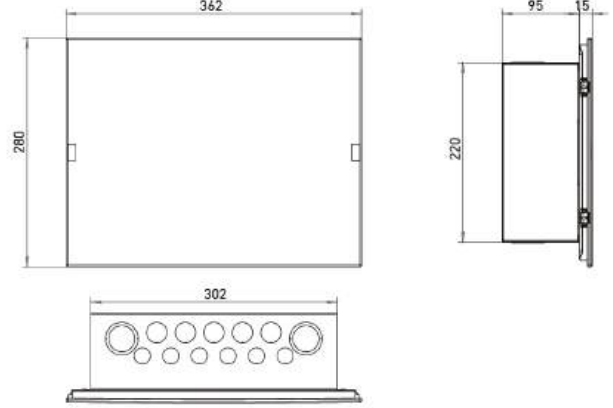

16 Module

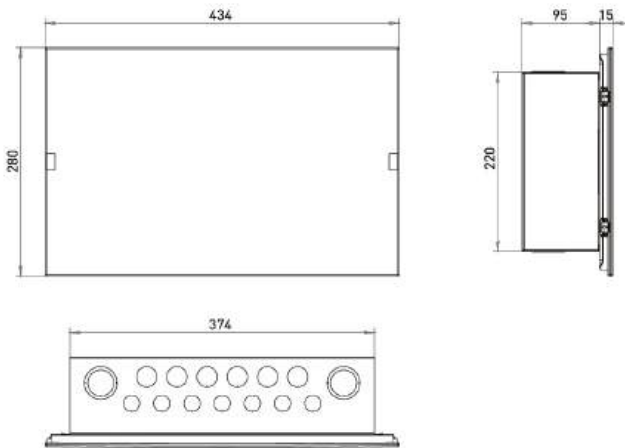

24 Module

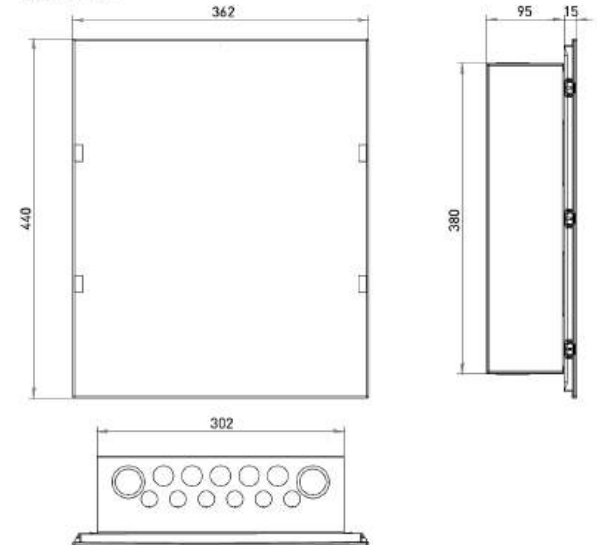



MCB, RCCB, RCBO

MCB		RCCB			RCBO		
Bảo vệ quá tải và ngắn mạch		Chống dòng rò			Bảo vệ quá tải, ngắn mạch và chống dòng rò		
DIN	HB	DIN	BJS	J	DIN	BJS	J
							

MCCB

MCCB				ELCB
Bảo vệ quá tải và ngắn mạch				Bảo vệ quá tải, ngắn mạch và chống dòng rò
SF	YH	MH	BBW dòng GD	BBW dòng GD
160/250AF	100/250/400/630/800AF	400/630/800AF	30/50/60/100/400AF	30/50/60/100/400AF
				

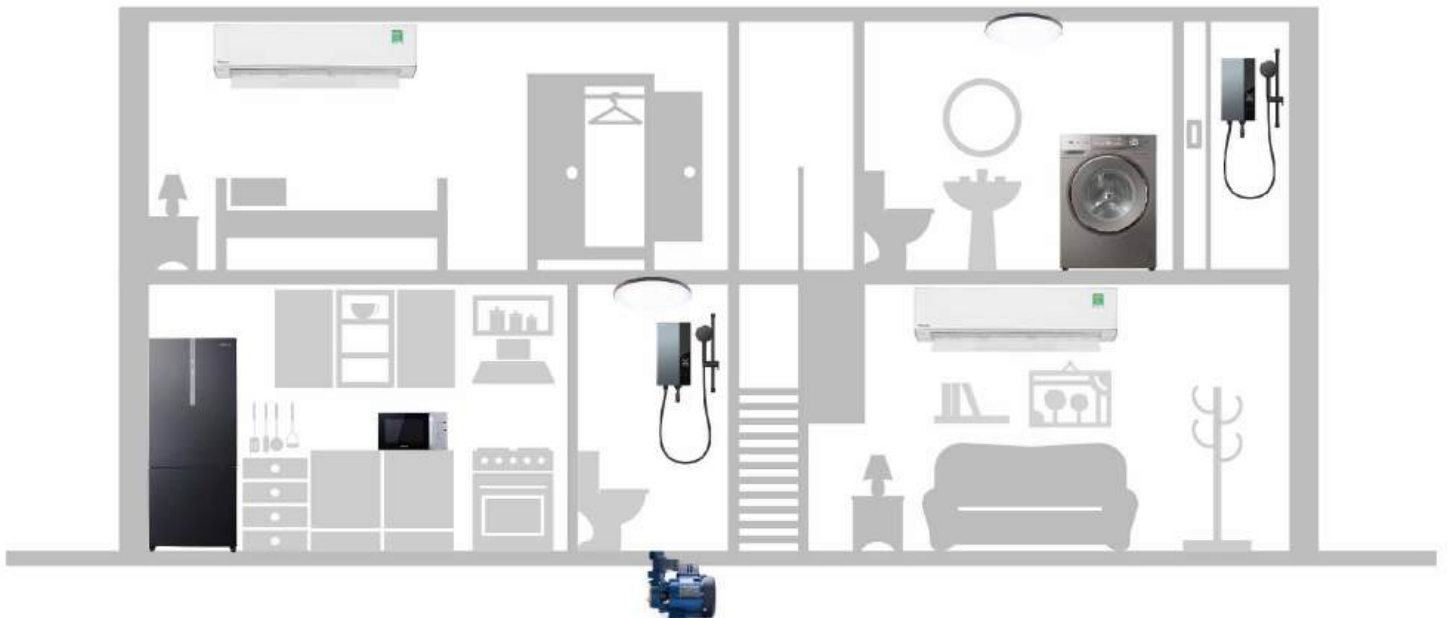

THIẾT BỊ ĐÓNG CẮT VÀ ELCB

CẦU DAO HB

Kích thước Thiết kế Kích thước khoét lỗ			Đơn vị: mm
Số cực	2P1E		
Loại	6A		BS11106TV
	10A		BS11110TV
	15A		BS11111TV
	20A		BS11112TV
	30A		BS11113TV
	40A		BS11114TV
Tiêu chuẩn định vít cần dùng	AC 240V 1.0kA [6A] AC 240V 1.5kA [10-15-20-30-40A]		
Điện áp định mức	Thiết bị đầu cuối không hàn (có dây đeo) $\phi 1.6 - \phi 2.6$ 5.5 - 8mm ²		
Cân nặng	0.07kg		
Kết cấu	Phương pháp dập tắt hồ quang điện	Hoạt động nhiệt	
	Cơ chế đóng ngắt	Làm nguội tự nhiên	
Khả năng	Thời gian đóng ngắt	10ms (100%)	
	Tam ngắt	23 X 10 ³ A ² sec (100%)	

- Chú ý: 1. Sử dụng 20A cho các mạch điện thông thường và 30A cho các mạch chuyên dụng có dung lượng cao
2. Sử dụng 15A hoặc ít hơn để bảo vệ máy, khuyến cáo xem xét đặc tính dòng điện trước để hiểu được đó là dòng điện nhảy vọt hay dòng điện thông thường.
3. Dữ liệu được để cập chỉ mang tính chất tham khảo, dựa theo thử nghiệm của PEW.

CẦU DAO ELB (TIÊU CHUẨN JIS)

Kích thước Thiết kế Kích thước khoét lỗ			Đơn vị: mm
Số cực	2P0E	2P2E	
Loại	BJJ230308	BJJ215228	BJJ215328
Dòng điện định mức	30A	15A	20A
Điện áp định mức	AC120-240V		
Dòng rò có tác động (mA)	30mA	15mA	30mA
Dòng rò không tác động	15mA	7.5mA	15mA
Công suất ngắt định mức (Dòng ngắn mạch)	(2.5kA)	1.5kA	
Pha và kích thước dây	1 ϕ 2W	1 ϕ 2W, 1 ϕ 3W	
Thời gian cắt	Trong vòng 0.1 giây		
Phương pháp thể hiện rò rỉ điện	-	Nút cơ	
Tiêu chuẩn định vít cần dùng	Thiết bị đầu cuối không hàn (có dây đeo) $\phi 1.6 - \phi 2.6$ 5.5 - 8mm ²	Lưu ý: Khi sử dụng dây điện của thiết bị điện hoặc dây nối (1.25 - 3.5 mm ²), sử dụng thiết bị đầu cuối dạng thanh	Lực siết 1.6-2.0N·m 16.3-20.4kgf·cm
Phương pháp nối dây	Trực tiếp		
Cân nặng	0.2kg		
Cơ chế ngắt khi quá tải	-	Hoạt động nhiệt	

- Chú ý: 1. "Dòng ngắn mạch": mặc dù sản phẩm không chuyên dụng để chống ngắn mạch, mạch điện và dây dẫn bên trong có thể chịu được hiện tượng ngắn mạch ở 1.5kA trong vòng 0.02 giây.
2. Nhiệt độ môi trường lắp đặt: -10°C đến 50°C
3. Ngắt kết nối dây điện trước khi đo điện trở cách điện giữa các dây.

Loại HB

Đường cân bù nhiệt độ

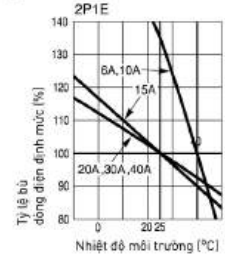

Đường cong đặc tính vận hành

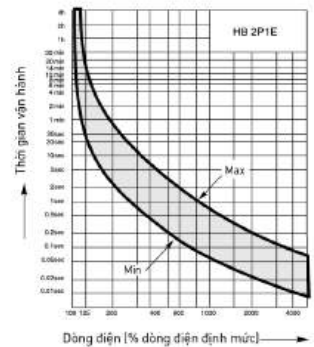

Loại JIS

Đường cân bù nhiệt độ

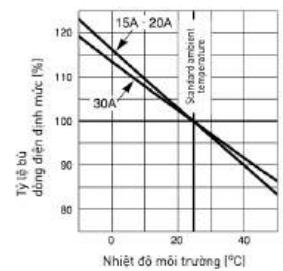

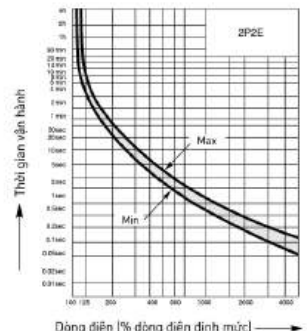

Đường cong đặc tính vận hành



Danh mục sản phẩm hoàn thiện với thiết kế nhỏ gọn

CẦU DAO ELB LOẠI NHỎ

Kích thước Thiết kế Kích thước khoét lỗ			Đơn vị: mm
	BJS3020NA2	BJS3030NA2	
Dòng điện định mức	30A		
Số cực	2P0E		
Điện áp định mức	AC120-240V		
Dòng rò có tác động (mA)	15mA	30mA	
Dòng rò không tác động	7.5mA	15mA	
Công suất ngắt định mức (Dòng ngắn mạch)	1.5kA		
Pha và kích thước dây	1Φ2W		
Thời gian cắt	Trong vòng 0.1 giây		
Loại cài đặt	Dài		
Tiêu chuẩn định vít cần dùng	 Thiết bị đầu cuối không hàn (có dây đeo) φ1.6-φ2.6 5.5 - 8mm ²	Lưu ý: Khi sử dụng dây điện của thiết bị điện hoặc dây nối (1.25 - 3.5 mm ²), sử dụng thiết bị đầu cuối dạng thanh	Lực siết 1.6-2.0N·m 16.3-20.4kgf·cm
Phương pháp nối dây	Trực tiếp		
Cân nặng	0.09kg		
Cơ chế ngắt khi quá tải	Không có		
Tiêu chuẩn phê duyệt			



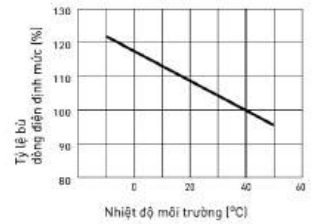

Loại nhỏ

Đường cân bù nhiệt độ



- Chú ý: 1. "Dòng ngắn mạch": mặc dù sản phẩm không chuyên dụng để chống ngắn mạch, mạch điện và dây dẫn bên trong có thể chịu được hiện tượng ngắn mạch ở 1.5kA trong vòng 0.02 giây.
2. Nhiệt độ môi trường lắp đặt!...
3. Ngắt kết nối dây điện trước khi đo điện trở cách điện giữa các dây.

Kích thước Thiết kế Kích thước khoét lỗ										Đơn vị: mm
	BJS1532SV									
Loại	BJS1512SV	BJS1522SV	BJS1532SV	BJS2012SV	BJS2022SV	BJS2032SV	BJS3012SV	BJS3022SV	BJS3032SV	
Dòng điện định mức	15A			20A			30A			
Số cực	2P2E									
Điện áp định mức	AC100-240V									
Dòng rò có tác động (mA)	10mA	15mA	30mA	10mA	15mA	30mA	10mA	15mA	30mA	
Dòng rò không tác động	6mA	7.5mA	15mA	6mA	7.5mA	15mA	6mA	7.5mA	15mA	
Công suất ngắt định mức (Dòng ngắn mạch)	1.5kA									
Pha và kích thước dây	1Φ2W, 1Φ3W									
Thời gian cắt	Trong vòng 0.1 giây									
Loại cài đặt	Ngắn									
Tiêu chuẩn định vít cần dùng	 Thiết bị đầu cuối không hàn (có dây đeo) φ1.6-φ2.6 5.5 - 8mm ²	Lưu ý: Khi sử dụng dây điện của thiết bị điện hoặc dây nối (1.25 - 3.5 mm ²), sử dụng thiết bị đầu cuối dạng thanh						Lực siết 1.6-2.0N·m 16.3-20.4kgf·cm		
Phương pháp nối dây	Trực tiếp									
Cân nặng	0.09kg									
Cơ chế ngắt khi quá tải	Hoạt động nhiệt									

Đường cong đặc tính vận hành

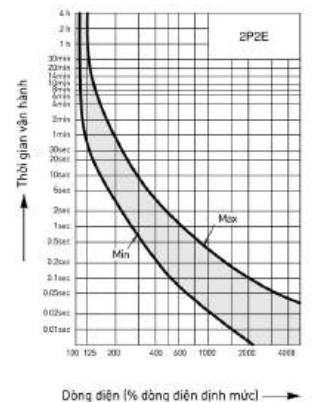

- Chú ý: 1. Nhiệt độ môi trường lắp đặt: -10°C đến 50°C
2. Ngắt kết nối dây điện trước khi đo điện trở cách điện giữa các dây.

MCB GẮN THANH RAY 63AF (6kA) & 125AF (10kA)



MCB BD-63R (6kA)

Loại		BD-63R							
Số cực		1P1E		2P2E		3P3E		4P4E	
Đường cong		C	D	C	D	C	D	C	D
Loại	6A	BBD1061CNV	BBD1061DNV	BBD2062CNV	BBD2062DNV	BBD3063CNV	BBD3063DNV	BBD4064CNV	BBD4064DNV
	10A	BBD1101CNV	BBD1101DNV	BBD2102CNV	BBD2102DNV	BBD3103CNV	BBD3103DNV	BBD4104CNV	BBD4104DNV
	16A	BBD1161CNV	BBD1161DNV	BBD2162CNV	BBD2162DNV	BBD3163CNV	BBD3163DNV	BBD4164CNV	BBD4164DNV
	20A	BBD1201CNV	BBD1201DNV	BBD2202CNV	BBD2202DNV	BBD3203CNV	BBD3203DNV	BBD4204CNV	BBD4204DNV
	25A	BBD1251CNV	BBD1251DNV	BBD2252CNV	BBD2252DNV	BBD3253CNV	BBD3253DNV	BBD4254CNV	BBD4254DNV
	32A	BBD1321CNV	BBD1321DNV	BBD2322CNV	BBD2322DNV	BBD3323CNV	BBD3323DNV	BBD4324CNV	BBD4324DNV
	40A	BBD1401CNV	BBD1401DNV	BBD2402CNV	BBD2402DNV	BBD3403CNV	BBD3403DNV	BBD4404CNV	BBD4404DNV
	50A	BBD1501CNV	BBD1501DNV	BBD2502CNV	BBD2502DNV	BBD3503CNV	BBD3503DNV	BBD4504CNV	BBD4504DNV
63A	BBD1631CNV	BBD1631DNV	BBD2632CNV	BBD2632DNV	BBD3633CNV	BBD3633DNV	BBD4634CNV	BBD4634DNV	
Điện áp định mức đóng ngắt		AC240/415V 6kA		AC240V 10kA AC415V 6kA		AC415V 6kA		AC415V 6kA	
Cân nặng		6A-32A 0.1kg 40A-63A 0.13kg		6A-32A 0.2kg 40A-63A 0.26kg		6A-32A 0.3kg 40A-63A 0.39kg		6A-32A 0.4kg 40A-63A 0.52kg	

Dòng sản phẩm MCB BD-63R theo các tiêu chuẩn IEC 60898-1

MCB BD-125R (10kA)

Kích thước khung		BD-125R			
Số cực		1P1E	2P2E	3P3E	4P4E
Đường cong		C			
Loại	80A	BBD10801CHV	BBD20802CHV	BBD30803CHV	BBD40804CHV
	100A	BBD11001CHV	BBD21002CHV	BBD31003CHV	BBD41004CHV
Điện áp định mức đóng ngắt		AC240V 10kA		AC415V 10kA	
Cân nặng		0.16kg	0.33kg	0.50kg	0.66kg

Dòng sản phẩm MCB BD-125R theo các tiêu chuẩn IEC 60947-2

MCB GẮN THANH RAY 63AF (6kA) & 125AF (10kA)

MCB BD-63R (6kA)

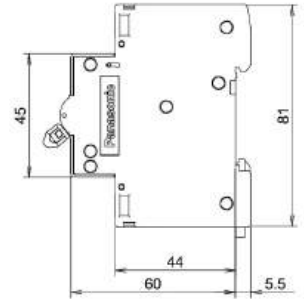
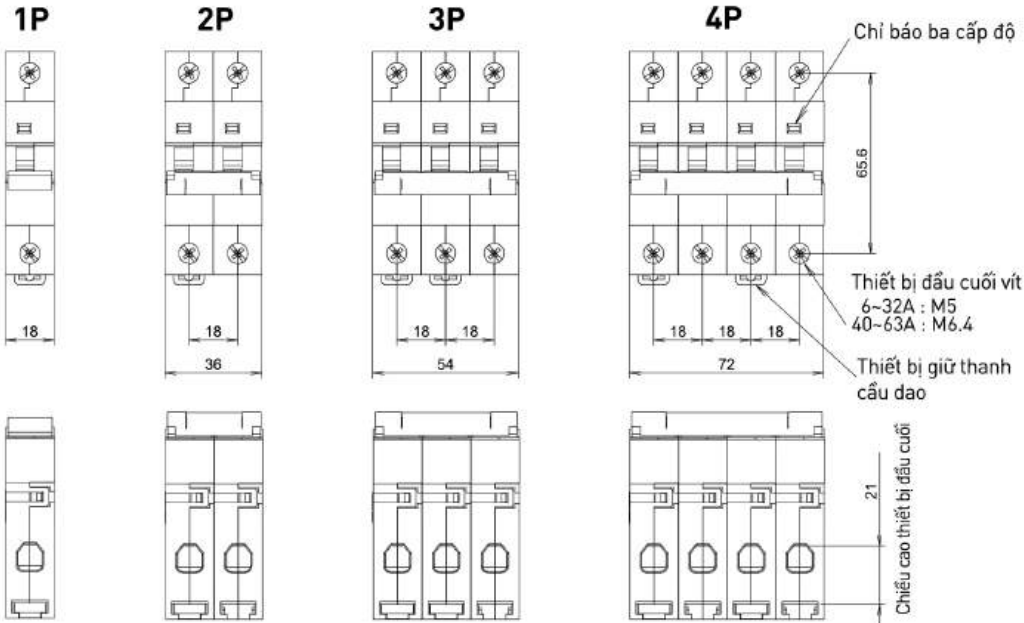

Đường cong đặc tính vận hành
(Nhiệt độ môi trường 6A-63A)

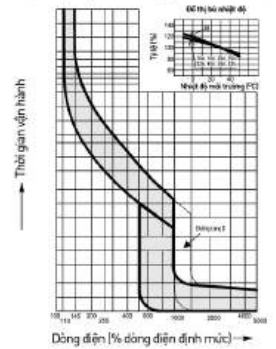

MCB BD-125R (10kA)

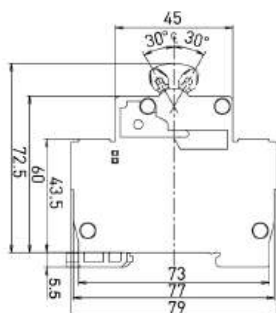
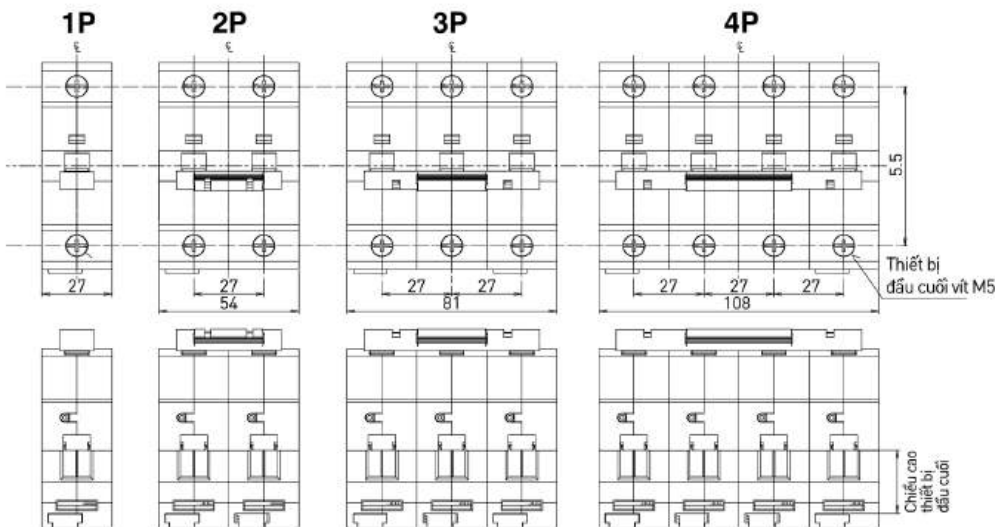

Đường cong đặc tính vận hành
(Nhiệt độ môi trường 30°C) (6A-63A)

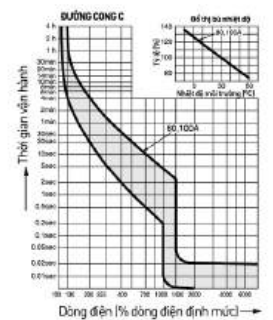
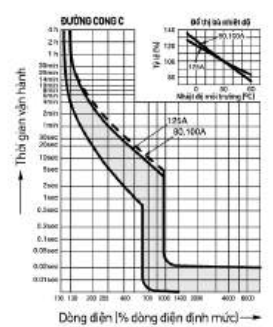

MCB GẮN THANH RAY 63AF(10kA)

MỚI

Bảo vệ quá tải và ngắn mạch

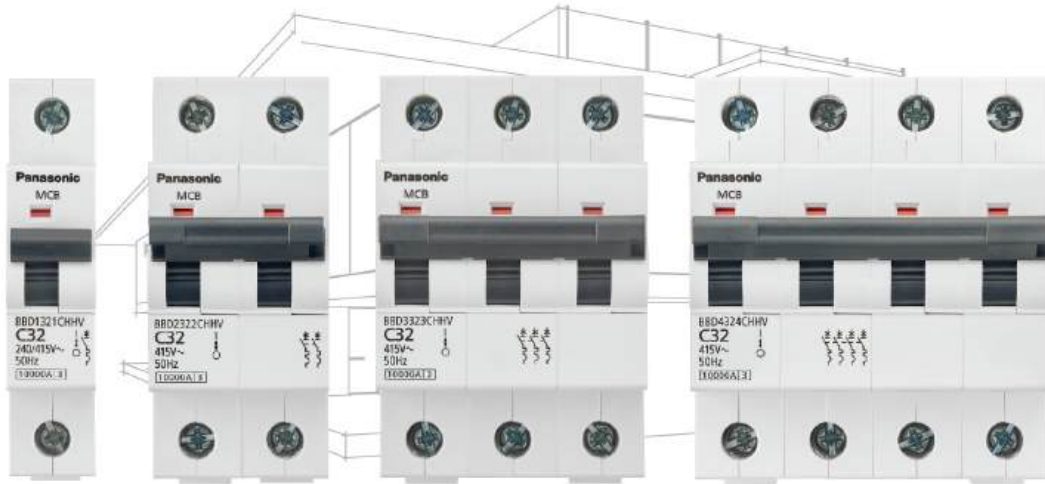

Loại		MCB 63AF (10kA)			
Số cực		1P1E	2P2E	3P3E	4P4E
Đường cong		C	C	C	C
Loại	6A	BBD1061CHHV	BBD2062CHHV	BBD3063CHHV	BBD4064CHHV
	10A	BBD1101CHHV	BBD2102CHHV	BBD3103CHHV	BBD4104CHHV
	16A	BBD1161CHHV	BBD2162CHHV	BBD3163CHHV	BBD4164CHHV
	20A	BBD1201CHHV	BBD2202CHHV	BBD3203CHHV	BBD4204CHHV
	25A	BBD1251CHHV	BBD2252CHHV	BBD3253CHHV	BBD4254CHHV
	32A	BBD1321CHHV	BBD2322CHHV	BBD3323CHHV	BBD4324CHHV
	40A	BBD1401CHHV	BBD2402CHHV	BBD3403CHHV	BBD4404CHHV
	50A	BBD1501CHHV	BBD2502CHHV	BBD3503CHHV	BBD4504CHHV
	63A	BBD1631CHHV	BBD2632CHHV	BBD3633CHHV	BBD4634CHHV
Điện áp định mức đóng ngắt		AC240V/415V 10kA	AC415V 10kA	AC415V 10kA	AC415V 10kA
Tần số định mức		50Hz			
Nhiệt độ môi trường		-10°C to +60°C			

Dòng sản phẩm MCB 10kA theo các tiêu chuẩn IEC 60898-1

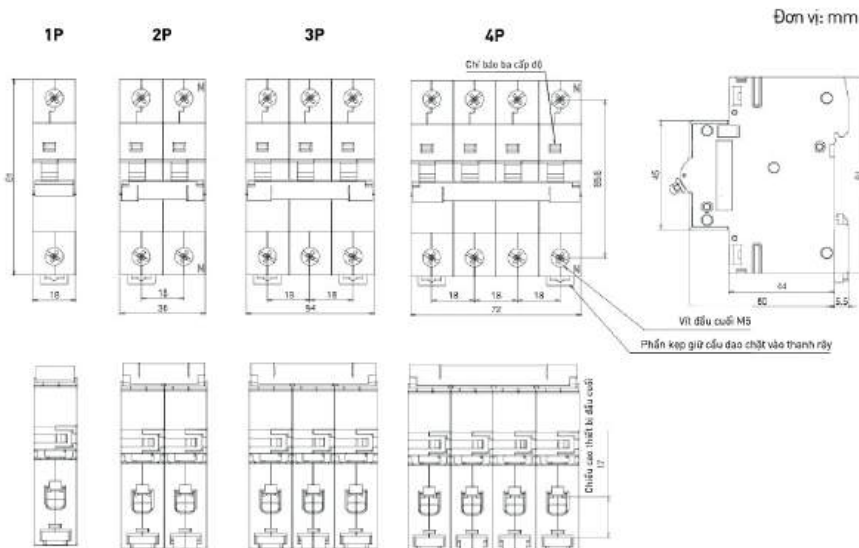

Đường cong đặc tính vận hành (Nhiệt độ môi trường 30°C) (6A~63A)

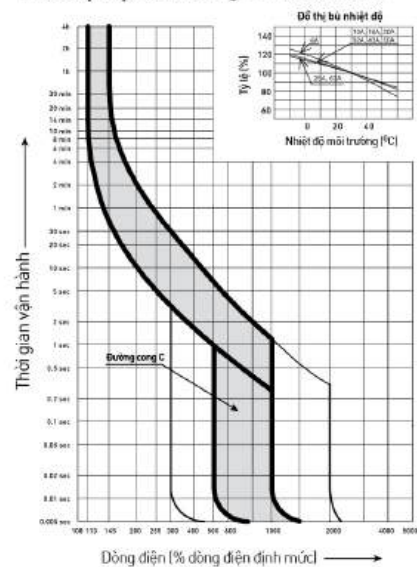

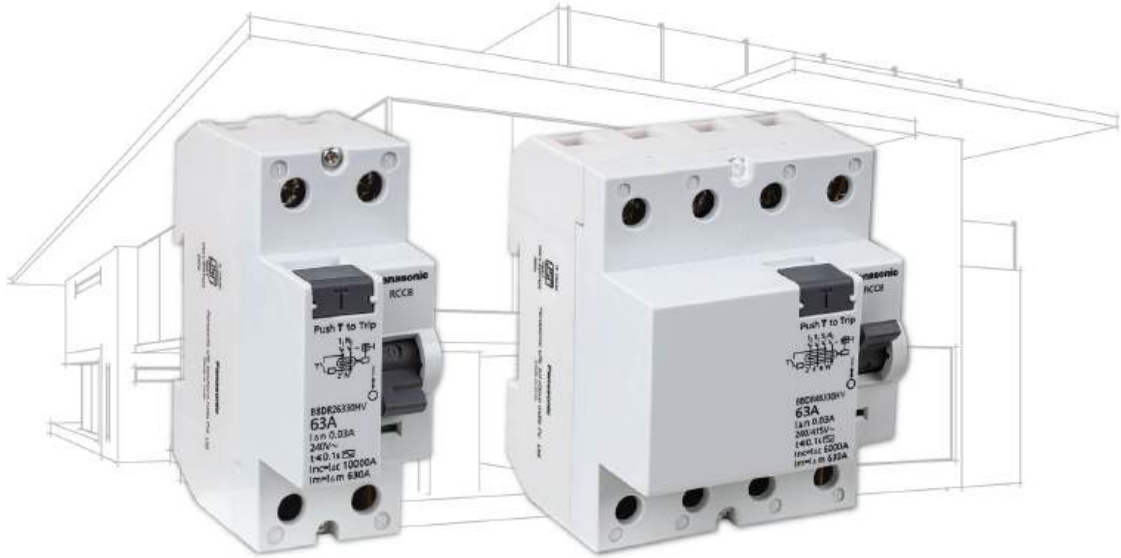

Số cực	2P			4P		
Điện áp định mức	AC240V			AC240/415V		
Dòng điện định mức						
25A	BBDR22530HV	BBDR22540HV	-	BBDR42530HV	BBDR42540HV	-
32A	BBDR23230HV	BBDR23240HV	-	BBDR43230HV	BBDR43240HV	-
40A	BBDR24030HV	BBDR24040HV	BBDR24050HV	BBDR44030HV	BBDR44040HV	BBDR44050HV
63A	BBDR26330HV	BBDR26340HV	BBDR26350HV	BBDR46330HV	BBDR46340HV	BBDR46350HV
Dòng rò có tác động (mA)	30mA	100mA	300mA	30mA	100mA	300mA
Dòng rò không tác động (mA)	15mA	50mA	150mA	15mA	50mA	150mA
Nhiệt độ môi trường	-10°C to +60°C					

Dòng sản phẩm RCCB theo các tiêu chuẩn IEC 60898-1

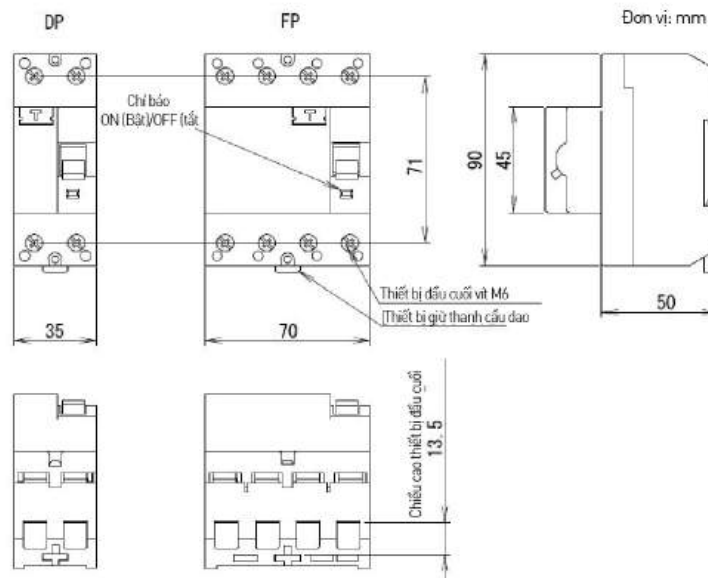

RCBO GẮN THANH RAY



RCBO BDE-63R [DIN TYPE]

Loại		BDE-63R					
Số cực		2P1E					
Đường cong		C	D	C	D	C	D
Loại	6A	BBDE20631CNV	BBDE20631DNV	BBDE20641CNV	BBDE20641DNV	BBDE20651CNV	BBDE20651DNV
	10A	BBDE21031CNV	BBDE21031DNV	BBDE21041CNV	BBDE21041DNV	BBDE21051CNV	BBDE21051DNV
	16A	BBDE21631CNV	BBDE21631DNV	BBDE21641CNV	BBDE21641DNV	BBDE21651CNV	BBDE21651DNV
	20A	BBDE22031CNV	BBDE22031DNV	BBDE22041CNV	BBDE22041DNV	BBDE22051CNV	BBDE22051DNV
	25A	BBDE22531CNV	BBDE22531DNV	BBDE22541CNV	BBDE22541DNV	BBDE22551CNV	BBDE22551DNV
	32A	BBDE23231CNV	BBDE23231DNV	BBDE23241CNV	BBDE23241DNV	BBDE23251CNV	BBDE23251DNV
	40A	BBDE24031CNV	BBDE24031DNV	BBDE24041CNV	BBDE24041DNV	BBDE24051CNV	BBDE24051DNV
	50A	BBDE25031CNV	BBDE25031DNV	BBDE25041CNV	BBDE25041DNV	BBDE25051CNV	BBDE25051DNV
	63A	BBDE26331CNV	BBDE26331DNV	BBDE26341CNV	BBDE26341DNV	BBDE26351CNV	BBDE26351DNV
Điện áp định mức		AC240V 6kA					
Điện áp định mức (Phạm vi điện áp ứng dụng)		187V-264V					
Dòng rò có tác động		30mA		100mA		300mA	
Dòng rò không tác động		15mA		50mA		150mA	
Cân nặng		6A-32A 0.2kg 40A-63A 0.23kg					

Dòng sản phẩm RCBO BDE-63R theo các tiêu chuẩn IEC 61009-1

RCBO BDE-63R [4P4E] [DIN TYPE]

Loại		BDE-63R		
Số cực		4P4E		
Loại	6A	BBDE40634CNV	BBDE40644CNV	BBDE40654CNV
	10A	BBDE41034CNV	BBDE41044CNV	BBDE41054CNV
	16A	BBDE41634CNV	BBDE41644CNV	BBDE41654CNV
	20A	BBDE42034CNV	BBDE42044CNV	BBDE42054CNV
	25A	BBDE42534CNV	BBDE42544CNV	BBDE42554CNV
	32A	BBDE43234CNV	BBDE43244CNV	BBDE43254CNV
	40A	BBDE44034CNV	BBDE44044CNV	BBDE44054CNV
	50A	BBDE45034CNV	BBDE45044CNV	BBDE45054CNV
	63A	BBDE46334CNV	BBDE46344CNV	BBDE46354CNV
		C		
Điện áp định mức		AC415V 6kA		
Điện áp định mức (Phạm vi điện áp ứng dụng)		332V-456V		
Dòng rò có tác động		30mA	100mA	300mA
Dòng rò không tác động		15mA	50mA	150mA
Cân nặng		6A-32A 0.63kg 40A-63A 0.75kg		

Dòng sản phẩm RCBO BDE-63R theo các tiêu chuẩn IEC 61009-1

RCBO (BDE - 63R, 2P1E)

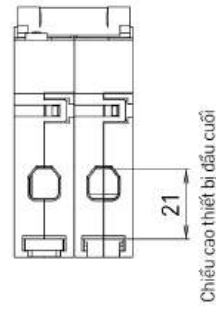
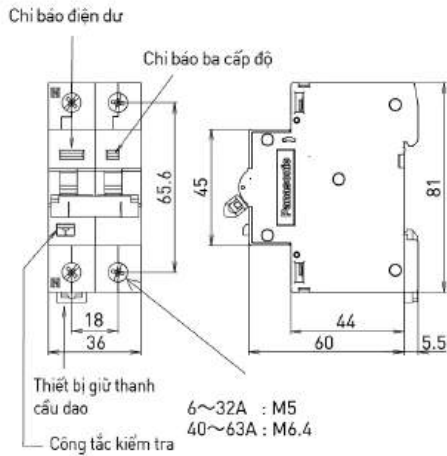

Đường cong đặc tính vận hành
(Nhiệt độ môi trường 30°C) (6A~63A)

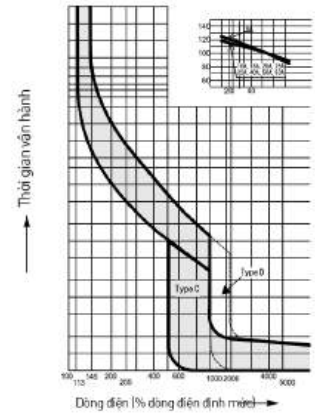

RCBO (BDE - 63R, 4P4E)

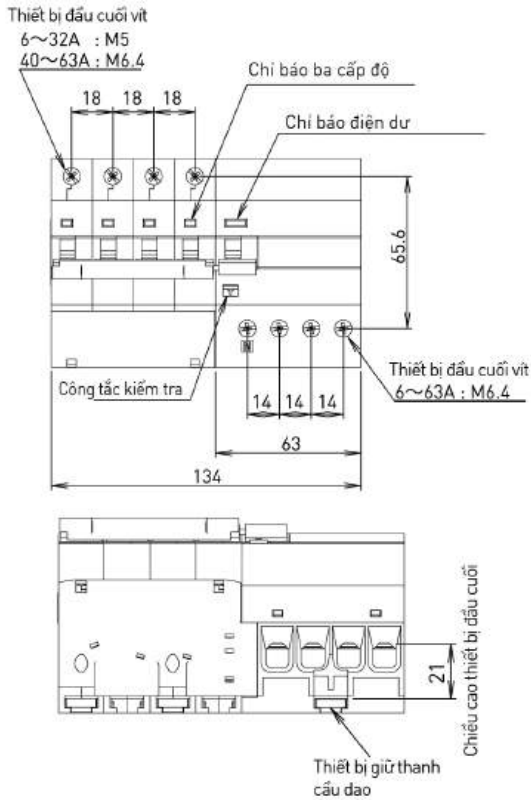

Đường cong đặc tính vận hành
(Nhiệt độ môi trường 30°C) (6A~63A)

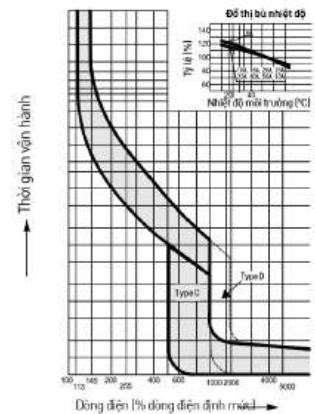

BỘ CHỐNG SÉT LAN TRUYỀN GẮN THANH RAY

Đặc điểm:

Thiết bị chống sét lan truyền bảo vệ các thiết bị điện tử khỏi hư hỏng do điện áp đột ngột. Sản phẩm này tuân thủ tiêu chuẩn Class II (IEC 61643-11).

CHỈ SỐ KỸ THUẬT



Mã sản phẩm	BBDT2321BV
IEC 61643-11	Loại 2
Điện thế hoạt động thông thường	230V
Điện thế hoạt động tối đa	320V (50Hz)
Dòng điện bảo vệ thông thường	20kA
Dòng điện bảo vệ tối đa	40kA
Điện thế bảo vệ	≤ 1.5kV
Nhiệt độ hoạt động tối đa	-10 °C ~ +60 °C
Độ ẩm hoạt động tối đa	85% RH, hoặc ít hơn (không ngưng tụ)
Dây dẫn điện phù hợp	Dây đơn: Ø1.5 ~ 5.5mm Dây nhiều lõi: 1.5 to 35mm ²
Tiêu chuẩn kháng nước	IP20
Khối lượng	200g

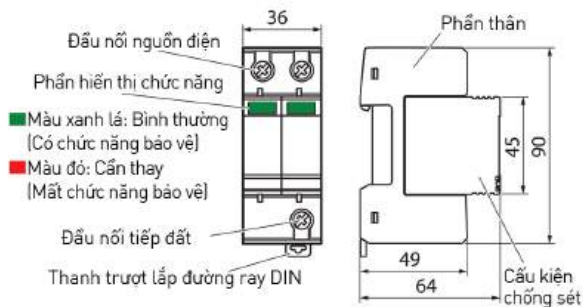

Lắp đúng: Tiếp đất chung một mặt phẳng thiết bị được bảo vệ và thiết bị chống sét



Lắp sai: Tiếp đất khác mặt phẳng thiết bị được bảo vệ và thiết bị chống sét

Thiết bị chống sét lan truyền và các thiết bị kết nối phải có cùng một điểm nối đất.

Khuyến nghị sử dụng MCB chính từ 50A trở lên làm mạch bảo vệ cho thiết bị chống sét lan truyền.



Số cực		2P			4P			
Tiếp điểm	Dòng điện hoạt động [AC-1/AC-3]		Dòng điện hoạt động [AC-1/AC-3]		Dòng điện hoạt động [AC-1/AC-3]		Dòng điện hoạt động [AC-1/AC-3]	
	2NO	1NO1NC	2NC	4NO	2NO2NC	3NO1NC	2NC	
16A/6A	BMD2016204ACV	BMD2016114ACV	BMD2016024ACV	BMD4016404ACV	BMD4016224ACV	BMD4016314ACV	BMD4016044ACV	
20A/6A	BMD2020204ACV	BMD2020114ACV	BMD2020024ACV	BMD4020404ACV	BMD4020224ACV	BMD4020314ACV	BMD4020044ACV	
25A/5A	BMD2025204ACV	BMD2025114ACV	BMD2025024ACV	BMD4025404ACV	BMD4025224ACV	BMD4025314ACV	BMD4025044ACV	
40A/16A	BMD2040204ACV	BMD2040114ACV	BMD2040024ACV	BMD4040404ACV	BMD4040224ACV	BMD4040314ACV	BMD4040044ACV	
63A/20A	BMD2063204ACV	BMD2063114ACV	BMD2063024ACV	BMD4063404ACV	BMD4063224ACV	BMD4063314ACV	BMD4063044ACV	
Điện áp định mức		240VAC(50/60Hz)			415VAC(50/60Hz)			
Điện áp cách điện định mức	IEC61095	400V(16A,20A,25A),440V(40A,63A)			440V			
	IEC60947-4-1	500V						
Dòng điện bảo vệ tối đa		4kV						
Kích thước (mm)		17.8(16A,20A,25A), 35.4(40A,63A)			35.4(16A,20A,25A), 54(40A,63A)			
Nhiệt độ môi trường		-10 đến 60 °C						
Tiêu chuẩn kháng nước		IP20						
Tiêu chuẩn		IEC61095/IEC60947-4-1						

CHỈ SỐ KỸ THUẬT

Đơn vị: mm

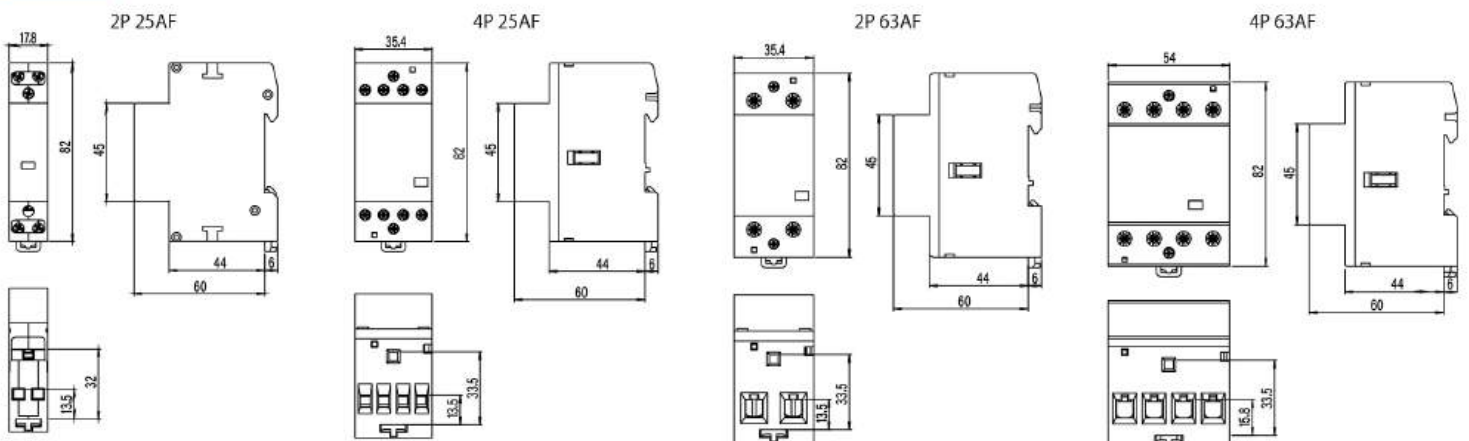

CẦU DAO MCCB SF



Sản xuất theo tiêu chuẩn IEC 60947-2.

Dòng điện định mức từ 63~160A (160AF) đến 160~250A (250AF)

Độ bền cao:

Độ bền cơ khí lên đến 25,000 lần.

Độ bền khi có tải lên đến 10,000

Dòng	SF-160			SF-250		
Số cực	3P			3P		
Dòng điện định mức	63A	100A	160A	160A	200A	250A
Loại	BBSF3363CFCV	BBSF33100CFCV	BBSF33160CFCV	BBSF34160CFCV	BBSF34200CFCV	BBSF34250CFCV
Thông số dòng điện						
Dòng điện vận hành tối đa	AC 415V					
Điện áp định mức	AC 800V			AC 1000V		
Điện áp chịu xung	8kV					
Dòng cắt Icu	35kA					
Dòng cắt Ics	35kA					
Đóng cắt						
Phương pháp đóng cắt	Dạng từ					
Kích thước						
Rộng x Cao x Sâu (mm)	77 x 130 x 61.5			105 x 165 x 73		
Tính năng đặc biệt						
Khả năng đảo ngược dòng tải	Có					
Nhiệt độ hiệu chuẩn	40 °C					

GIÁ TRỊ BÙ NHIỆT ĐỘ

Loại	0°C	5°C	10°C	15°C	20°C	25°C	30°C	35°C	40°C	45°C	50°C	55°C	60°C	65°C	70°C
SF-160	1.18	1.16	1.14	1.12	1.09	1.07	1.05	1.03	1.00	1.00	1.00	1.00	0.98	0.95	0.92
SF-250	1.16	1.14	1.12	1.10	1.08	1.06	1.04	1.02	1.00	1.00	1.00	1.00	0.98	0.95	0.92

SF-160

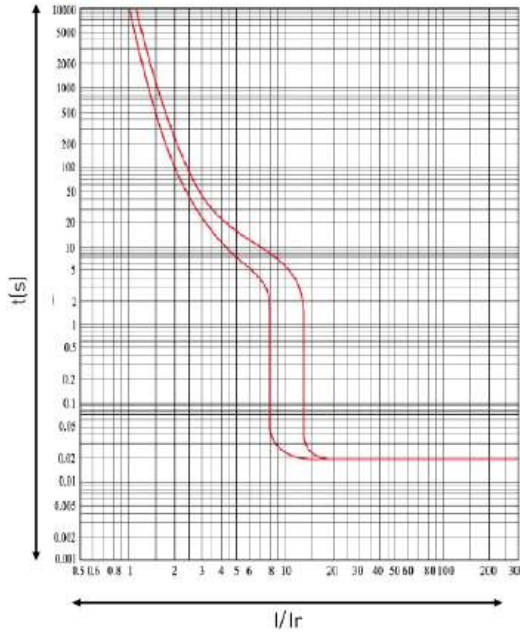

SF-250

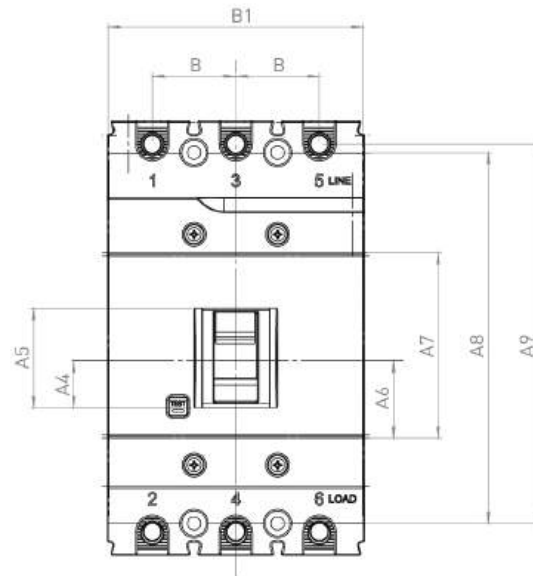
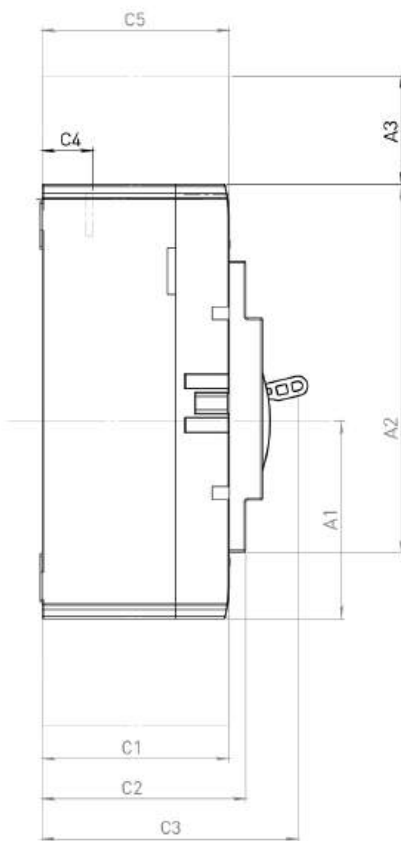
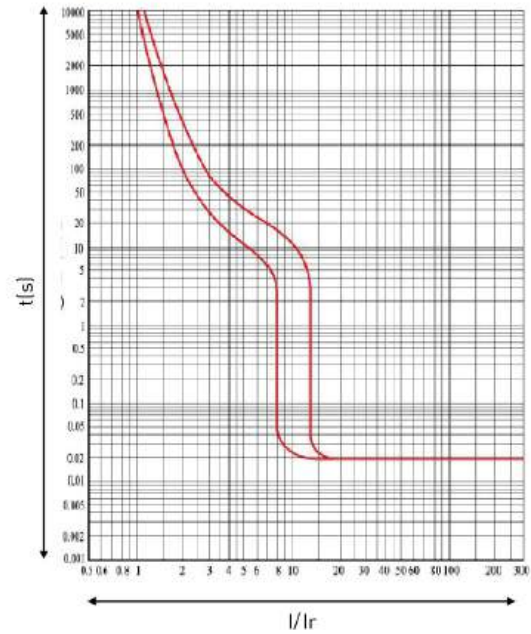

Loại	A1	A2	A3	A4	A5	A6	A7	A8	A9
SF-160	65	130	50	21	30	29.5	54.5	111	116
SF-250	82.5	165	80	21	47.5	28.5	62	143	144

Loại	B	B1	B2	B3	C1	C2	C3	C4	C5
SF-160	25	77	24.5	102	56	61	81.5	18	55
SF-250	35	105	33	140	66	73	99.5	25.5	65

CẦU DAO MCCB SF BAO GỒM PHỤ KIỆN

PHỤ KIỆN GẮN TRONG

MÃ SẢN PHẨM

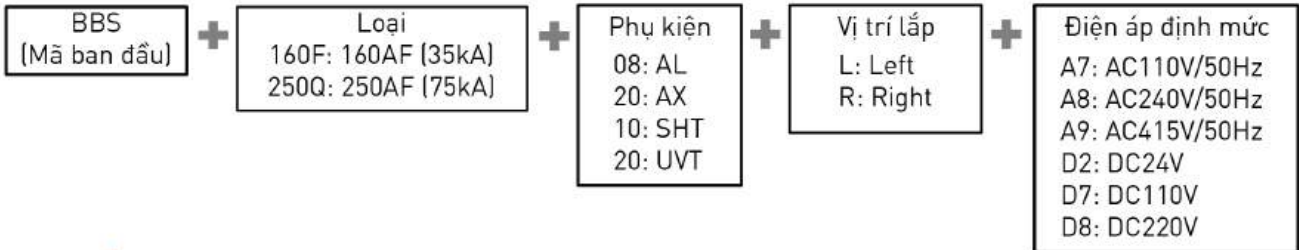

CÁCH LẮP

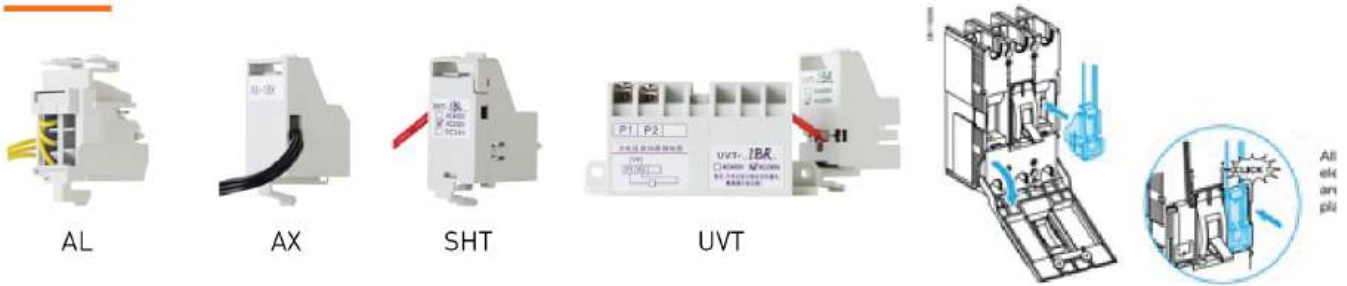

VỊ TRÍ CẮM

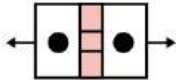
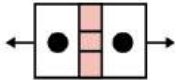
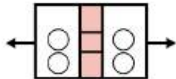
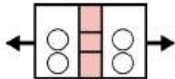
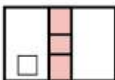
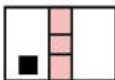
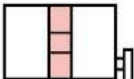
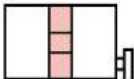
Loại	SF-160	SF-250
AL		
AX		
SHT		
UVT		

THÔNG SỐ KỸ THUẬT

AX, AL

	OP	Loại	AC-14		DC-13
			AC 240V	AC 415V	DC 220V
le	AX	SF-160	-	0.3A	0.15A
		SF-250	-	0.3A	0.15A
	AL	SF-160	1A	-	0.15A
		SF-250	1A	-	0.15A

SHT

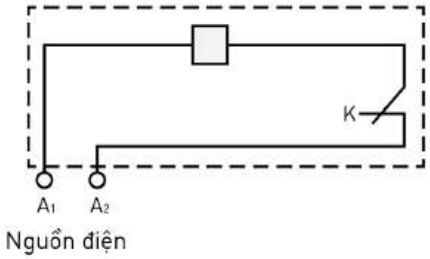
SF-160/SF-250		Sơ đồ nối dây và số lượng đầu nối
Dòng kích thích (A) giá trị tối đa		
Điện áp định mức	AC 110, 240, 415V	
	DC 24, 110, 220V	

UVT

Type	Nguồn điện cung cấp (VA)	
	AC 240V	AC 415V
SF-160	1.2	1.2
SF-250	1.64	1.06

PHỤ KIỆN GẮN NGOÀI

Loại	SF-160	SF-250
Tay xoay mở rộng (Loại gắn tường)	BBS160FB1V	BBS250QB1V
Nắp che đầu nối	BBS160FA1V	BBS250MA1V

CẦU DAO MCCB YH



ĐẶC ĐIỂM:

Sản xuất theo tiêu chuẩn IEC 60947-2.
Sản xuất tại Malaysia

Type	BC-100W		BC-250W		
Số cực	3P		3P		
Dòng điện định mức	63A	100A	100A	150A	250A
	BBC3601YHV	BBC3100YHV	BBC31502YHV	BBC32001YHV	BBC3250YHV
Loại	A type				
Thông số dòng điện					
Dòng điện vận hành tối đa	AC 690V				
Điện áp định mức	AC 690V				
Điện áp chịu xung	6kV		8kV		
Dòng cắt Icu	10kV		25kV		
Dòng cắt Ics	5kV		19kV		
Đóng cắt					
Phương pháp đóng cắt	Dạng từ				
Kích thước					
Rộng x Cao x Sâu (mm)	75 x 130 x 68		105 x 165 x 68		
Tính năng đặc biệt					
Khả năng đảo ngược dòng tải	Có				
Nhiệt độ hiệu chuẩn	40°C				

BC-100W

Đơn vị: mm

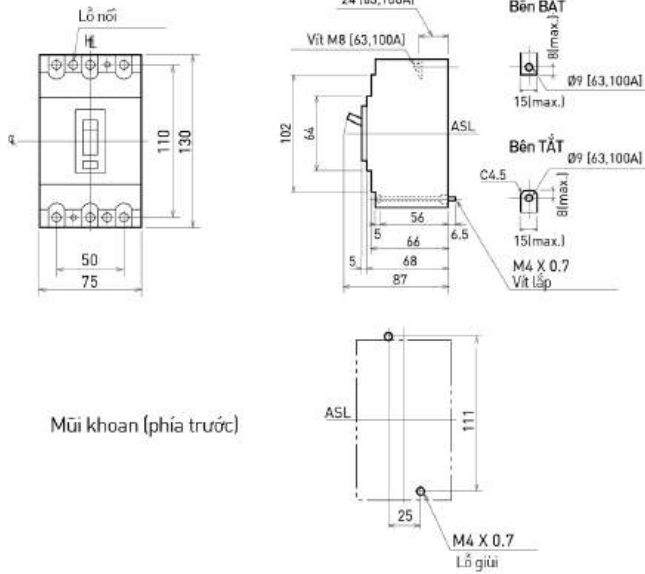

Mũi khoan (phía trước)

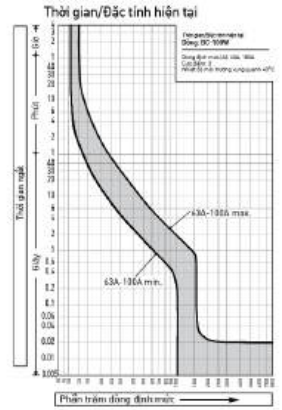
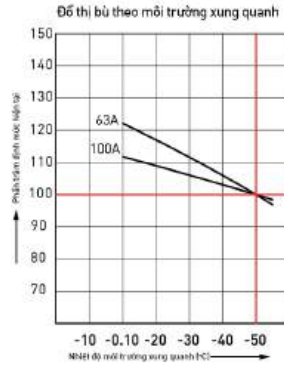

BC-250W

Đơn vị: mm

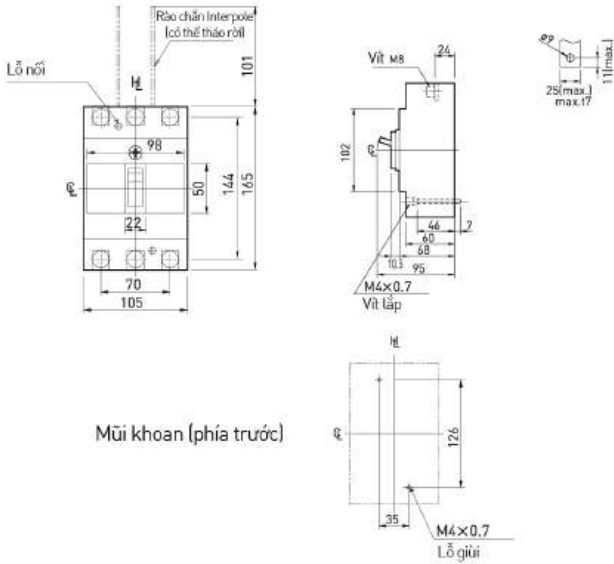

Mũi khoan (phía trước)

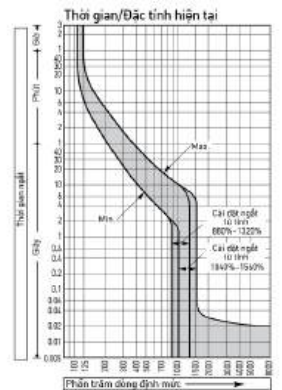
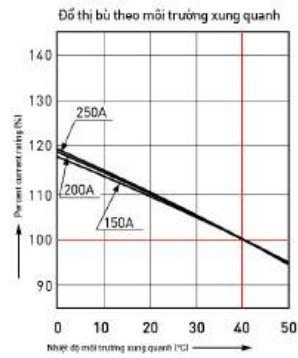

CẦU DAO MCCB YH

ĐẶC ĐIỂM:

- Tuân theo tiêu chuẩn IEC60947-2
- Xuất xứ từ Nhật Bản
- Độ bền cao:
 - Độ bền cơ học lên đến 15,000 lần: 400AF và 630AF
10,000 lần: 800AF
 - Độ bền chịu tải lên đến 4,500 lần: 400AF và 630AF
4,000 lần: 800AF



Type	BC-400W			BC-630W			BC-800W	
Số cực	3P/4P			3P/4P			3P/4P	
Dòng điện định mức	300A	350A	400A	500A	600A	630A	700A	800A
3P	BBC3300YHV	BBC3350YHV	BBC3400YHV	BBC3500YHV	BBC3600YHV	BBC3630YHV	BBC3700YHV	BBC3800YHV
4P	BBC4300YHV	BBC4350YHV	BBC4400YHV	BBC4500YHV	BBC4600YHV	BBC4630YHV	BBC4700YHV	BBC4800YHV
Cấp độ sử dụng				A Type				
Thông số dòng điện								
Dòng điện vận hành tối đa	AC 690V							
Điện áp định mức	690V							
Điện áp chịu xung	8kV							
Dòng cắt Icu	36kA							
Dòng cắt Ics	36kA							
Đóng cắt								
Phương pháp đóng cắt	Dạng từ							
Kích thước								
Rộng x Cao x Sâu (mm)	3P 140 x 260 x 103 4P 185 x 260 x 103			3P 210 x 273 x 103 4P 280 x 273 x 103				
Tính năng đặc biệt								
Khả năng đảo ngược dòng tải	Có							
Nhiệt độ hiệu chuẩn	40°C							

CẦU DAO MCCB YH BAO GỒM PHỤ KIỆN

PHỤ KIỆN LẮP BÊN TRONG

AL (Công tắc cảnh báo)	AX (Công tắc phụ)	SHT (Thiết bị cắt từ xa)	UVT (Cuộn bảo vệ thấp áp)	
Công tắc dùng để chỉ tình trạng cắt khi có sự cố về điện của cầu dao	Công tắc dùng để chỉ tình trạng ON/OFF cắt của cầu dao	Thiết bị cho phép cắt cầu dao được điều khiển từ xa	Thiết bị tự động cắt cầu dao theo cơ chế cơ học khi điện áp của nguồn thấp hơn điện áp cho phép của thiết bị được bảo vệ	
Tấm chắn pha	Nắp che đầu cực	Tay khoá	Canh tâm	
Được gắn vào giữa các pha tại các cực của cầu dao nhằm đảm bảo khoảng cách cách điện	Che tại các cực của thiết bị để tránh tiếp xúc khi thao tác	Khoá cầu dao vào trạng thái ON hoặc OFF	Loại lắp vào cầu dao	Loại lắp vào khung
			Điều khiển cầu dao được lắp bên trong tủ điện từ bên ngoài mà không cần mở nắp tủ	

CÁC KẾT HỢP PHỤ KIỆN

	100AF	250AF	400AF - 630AF - 800AF
	3P	3P	3P - 4P
AL			
AX			
AL + AX			
SHT			
AL + SHT			
AX + SHT			
AL + AX + SHT			
UVT			

Ký hiệu

 AL
  AX
  SHT (không có công tắc chống cháy)
  SHT (có công tắc chống cháy)
  UVT

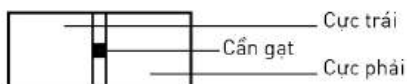

PHỤ KIỆN LẮP BÊN TRONG

Mã sản phẩm MCCB	+	Phụ kiện L: AL X: AX LX: AL+ AX S: SHT	+	U: UVT LS: AL+ SHT LXS: AL + AX + SHT	+	Không có phụ kiện 4: SHT (380~450V) : UVT (380~415V) (380~450V)
Điện áp (400V system)						

Vui lòng xác nhận các chi tiết kỹ thuật trong bảng thông số kỹ thuật trước khi kết hợp các thiết bị.

AL, AX

Kết nối tham khảo

(AL)

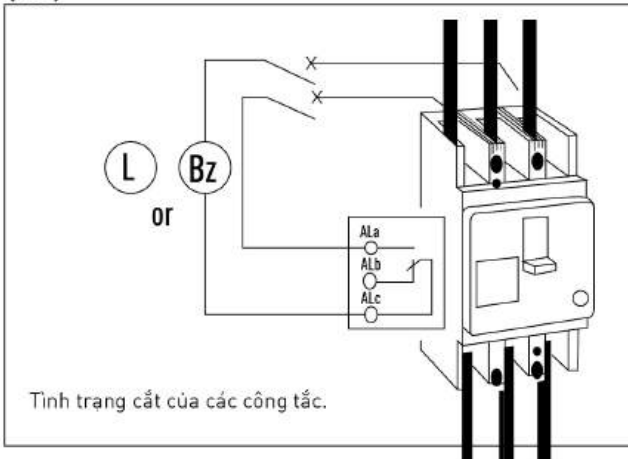

(AX)

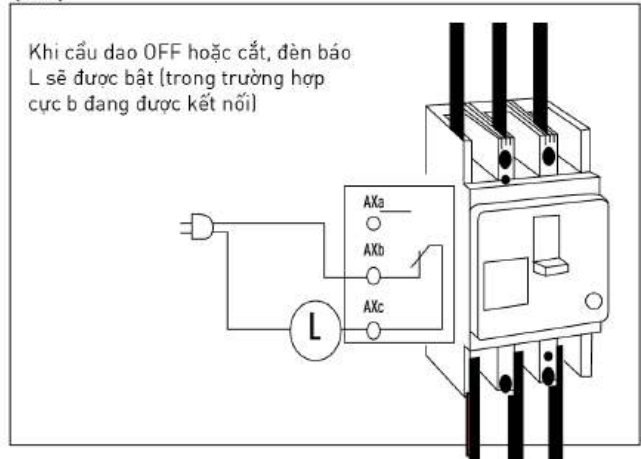

Tình trạng cắt của các công tắc

(AL)

Tình trạng cắt của các công tắc		
Trạng thái hoạt động của MCCB	ALb ALc	ALa ALc
ON	ON	OFF
OFF	ON	OFF
TRIP	OFF	ON

(AX)

Tình trạng cắt của các công tắc		
Trạng thái hoạt động của MCCB	AXb AXc	AXa AXc
ON	OFF	ON
OFF	ON	OFF
TRIP	ON	OFF

PHỤ KIỆN LẮP BÊN TRONG

AL, AX

Thông số kỹ thuật

	100AF~800AF						Tải tối thiểu
	AC (V)			DC (V)			
	Điện áp định mức	Dòng điện (A)		Điện áp định mức	Dòng điện (A)		
Tải điện trở		Tải cảm ứng	Tải điện trở		Tải cảm ứng		
100AF	480V	—	—	250V	0.2	0.03	DC6V 100mA DC24V 25mA
	250V	3	2	150V	0.4	0.05	
	125V	3	2	30V	3	2	
250- 800AF	480V	—	—	250V	—	—	DC15V 100mA
	250V	3	2	125V	0.4	0.05	
	125V	3	2	30V	3	2	

Loại tải kiến nghị theo ứng dụng:



- Tải điện trở: tải không có dòng khởi động
- Tải cảm ứng: Chuông rung, Rơ le, Đèn, Động cơ,... Khi kết nối đèn LED, vui lòng tham khảo tải cảm ứng ở bảng trên

*Vui lòng sử dụng các tải có thông số cao hơn mức tải tối thiểu trên

*Ví dụ, khi kết nối với một chuông rung, lưu ý không vượt quá tải cảm ứng. Nếu không sẽ làm hư hỏng hoặc giảm tuổi thọ của linh kiện bên trong. Khi công suất tải lớn hơn công suất định mức, vui lòng sử dụng công tắc tơ điện từ.

SHT

Thông số kỹ thuật

100AF		Sơ đồ nối dây và số lượng đầu nối	
Giá trị cực đại của dòng kích thích (A)			
Điện áp định mức	AC (V)	 Có công tắc chống cháy	
	200-480		
	0.83A		
400-800AF		Sơ đồ nối dây và số lượng đầu nối	
Giá trị cực đại của dòng kích thích (A)			
Điện áp định mức	AC (V)	 Không có công tắc chống cháy	
	200-240		380-450
	0.015A		0.0065A

250AF		Sơ đồ nối dây và số lượng đầu nối	
Giá trị cực đại của dòng kích thích (A)			
Rated Voltage	AC (V)	 Không có công tắc chống cháy	
	200-240		380-450
	0.016A		0.0068A

*Lưu ý điện áp không thấp hơn dải điện áp cho phép vì sẽ có hiện tượng sụt áp xảy ra trong quá trình sử dụng SHT (Dải điện áp cho phép: 85% - 110% điện áp định mức)

*Sau khi SHT cắt, trước khi cài đặt lại mạch điều khiển, vui lòng bật lại cầu dao khi nguồn điện của SHT đang TẮT. Nếu cầu dao được bật trong khi có dòng điện, sẽ dẫn đến sản phẩm cắt liên tục và giảm tuổi thọ sản phẩm. Đồng thời việc liên tục cấp điện vào dây lõi của thiết bị cũng gia tăng nguy cơ cháy.

UVT

Thông số kỹ thuật

400AF		
Công suất dòng điện		
Điện áp định mức	AC (V)	
	200-240	380-450
	1.3VA	2.6VA

630-800AF		
Công suất dòng điện		
Điện áp định mức	AC (V)	
	230-240	380-415
	1.3VA	2.2VA

*Vui lòng chọn sau khi kiểm tra điện áp định mức của mạch.

* Khi khôi phục sau sự cố mất điện, vui lòng bật nguồn lại sau khi điện áp đạt từ 85-110% trở lên. Nếu nguồn được bật lại trước khi điện áp khôi phục, cầu dao có thể bị ngắt lại.

MÃ SẢN PHẨM

BBC31008051YW	Tấm chắn pha BC-100W	BB60201YV	Tay nắm xoay trực tiếp MCCB 100AF
BBC32508051YV	Tấm chắn pha BC-250W	BB60202YV	Tay nắm xoay trực tiếp MCCB 250AF
BBC38008051YV	Tấm chắn pha BC-400W, 630W, 800W	BB60203YV	Tay nắm xoay trực tiếp MCCB 400AF
BBC34008034YV	Tấm che đầu cực MCCB 400AF 3P	BB60204YV	Tay nắm xoay trực tiếp MCCB 630 - 800AF
BBC44008034YV	Tấm che đầu cực MCCB 400AF 4P	BB60301YV	Tay nắm xoay kéo dài MCCB 100AF
BBC38008034YV	Tấm che đầu cực MCCB 630-800AF 3P	BB60302YV	Tay nắm xoay kéo dài MCCB 250AF
BBC48008034YV	Tấm che đầu cực MCCB 630-800AF 4P	BB60303YV	Tay nắm xoay kéo dài MCCB 400AF
BBC38008042YV	Khoá tay nắm MCCB 400 - 800AF	BB60304YV	Tay nắm xoay kéo dài MCCB 630 - 800AF

TẤM CHẮN PHA

Được gắn vào giữa các pha tại cực của cầu dao nhằm đảm bảo khoảng cách

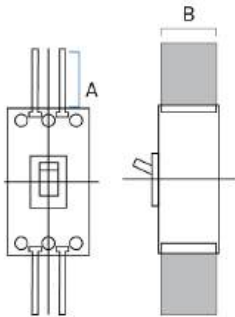

(Đơn vị: mm)	A	B
100AF	36	50
250AF	101	53
400,630,800AF	110	95

<Số lượng kèm theo khi mua MCCB>
 100AF : 0 bộ (0 cái)
 250AF : 1 bộ (2 cái)
 400-800AF : 3P 2 bộ (4 cái)
 4P 2 bộ (6 cái)

*1 bộ tấm chắn pha đã bao gồm trong mỗi MCCB

<Quy chuẩn số lượng khi mua riêng tấm chắn pha> 100AF - 800AF (3P - 4P): 2 cái

NẮP CHE ĐẦU CỰC

Che tại các cực của thiết bị để tránh tiếp xúc khi thao tác

	Số cực	Kích thước			
		A	B	C	D
400AF	3P	180	110	97	94.5
	4P	240	114	98	98
630AF/800AF	3P	215	130	99.5	99
	4P	285			

Phiên bản cắm trực tiếp

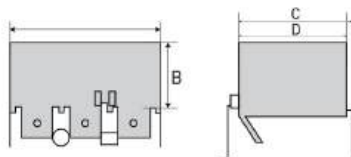

Phiên bản bắt vít

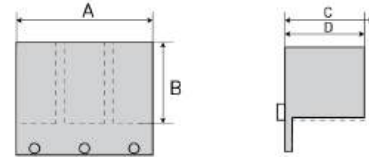

KHOÁ TAY CẮM

Khoá cầu dao ở trạng thái BẬT và TẮT nhằm ngăn ngừa tai nạn không mong muốn do thao tác nhầm.

*Khi xảy ra sự cố dòng điện, cầu dao sẽ sử dụng cơ chế tự đóng ngắt, ngay cả khi đã lắp khóa tay cầm.

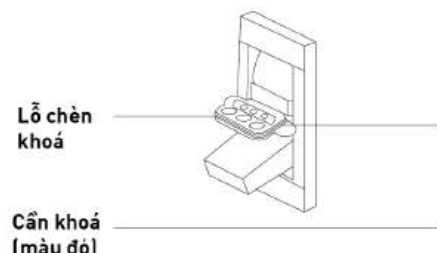

PHỤ KIỆN LẮP BÊN NGOÀI

TAY XOAY (LOẠI GẮN VÀO CẦU DAO)

Dùng để điều khiển cầu dao được lắp bên trong tủ điện từ bên ngoài mà không cần mở nắp tủ. Thích hợp sử dụng khi vận hành cầu dao hay khó khăn khi vận hành.
Sản phẩm được lắp trên bề mặt cầu dao.

	Kích thước (Đơn vị: mm)						
	A	B	C	D	E	F	G
100AF	105	61	43	106±2	78	90	15
250AF	75	-	41.5	109±2	60	65	10

Tấm che dầu cực không thể được lắp cùng tay xoay.

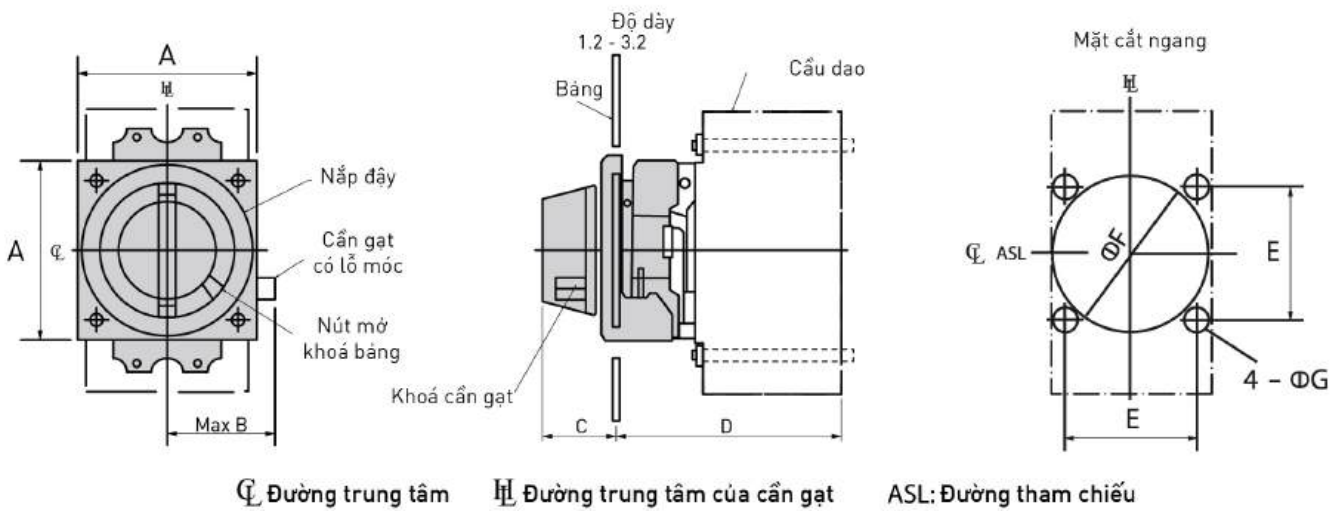

	Kích thước (Đơn vị: mm)							
	A	B	C	D	E	F	G	H
400AF	130	-	24	50	150±2	105	110	10
630AF/800AF	130	10	24	50	150±2	105	110	10

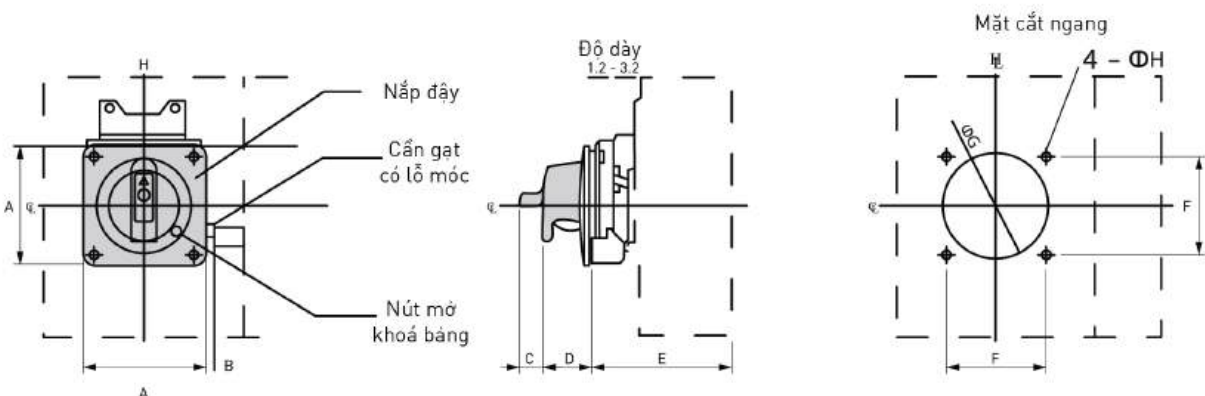

TAY XOAY (LOẠI GẮN VÀO CẦU DAO)

Một thiết bị dùng để vận hành cầu dao được lắp đặt bên trong tủ điện mà không cần mở cửa tủ điện. Tay cầm và cầu dao được kết nối bằng một trục.

Kích thước (Đơn vị: mm)											
	A	B	C	D	E (Tối đa)	F	G	H	I	J	K
100AF	105	24	51	31	550	370	421	194	78	85	10
250AF					543			186			
400AF	130			34	610	280	447.5	261	105	110	
630AF/800AF	130										

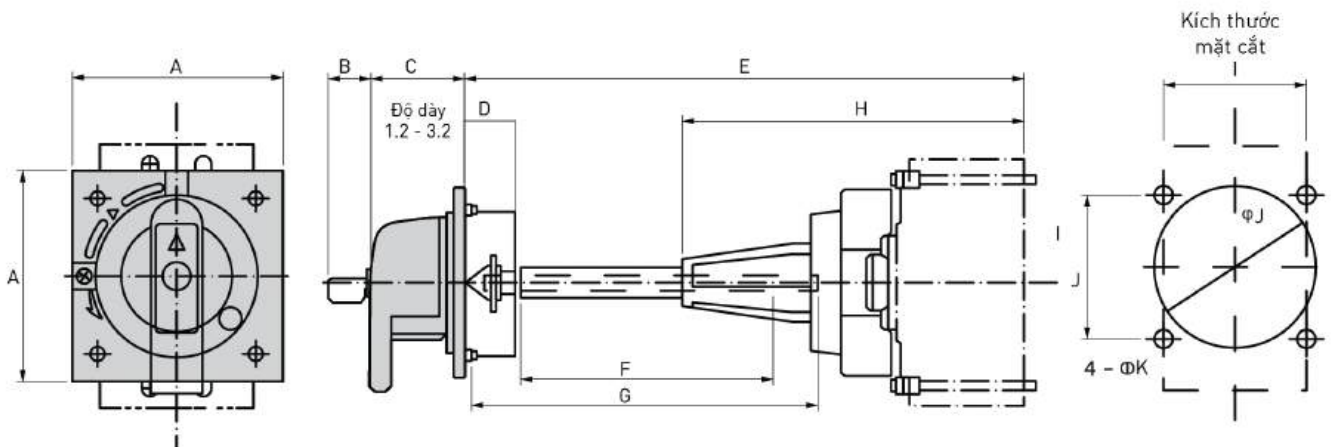

ĐẶC ĐIỂM

- Sản xuất theo tiêu chuẩn IEC 60947-2.
- Độ bền cao, an toàn tuyệt đối:
- Độ bền khi có tải lên đến 7,500 lần.
- Độ bền cơ khí lên đến 12,000 lần.
- Chính dòng ngắn mạch (từ) 630AF đến 800AF.



Dòng	BC-400			BC-630		BC-800	
Số cực	3P/4P			3P/4P		3P/4P	
Dòng điện định mức	300A	350A	400A	500A	630A	700A	800A
3P	BBC35300CMHV	BBC35350CMHV	BBC35400CMHV	BBC36500GMHV	BBC36630GMHV	BBC37700GMHV	BBC37800GMHV
4P	BBC45300CMHV	BBC45350CMHV	BBC45400CMHV	BBC46500GMHV	BBC46630GMHV	BBC47700GMHV	BBC47800GMHV
Thông số dòng điện							
Dòng điện vận hành tối đa	AC 690V						
Điện áp định mức	AC 800V						
Điện áp chịu xung	8kV						
Dòng cắt Icu	50kA						
Dòng cắt Ics	35kA						
Đóng cắt							
Phương pháp đóng cắt	Dạng từ			Dạng từ			
Kích thước							
Rộng x Cao x Sâu (mm)	(3P) 140 x 257 x 103 (4P) 183 x 257 x 103			(3P) 210 x 275 x 103 (4P) 280 x 275 x 103			
Tính năng đặc biệt							
Khả năng đảo ngược dòng tải	Có						
Nhiệt độ hiệu chuẩn	40°C						

BC-400

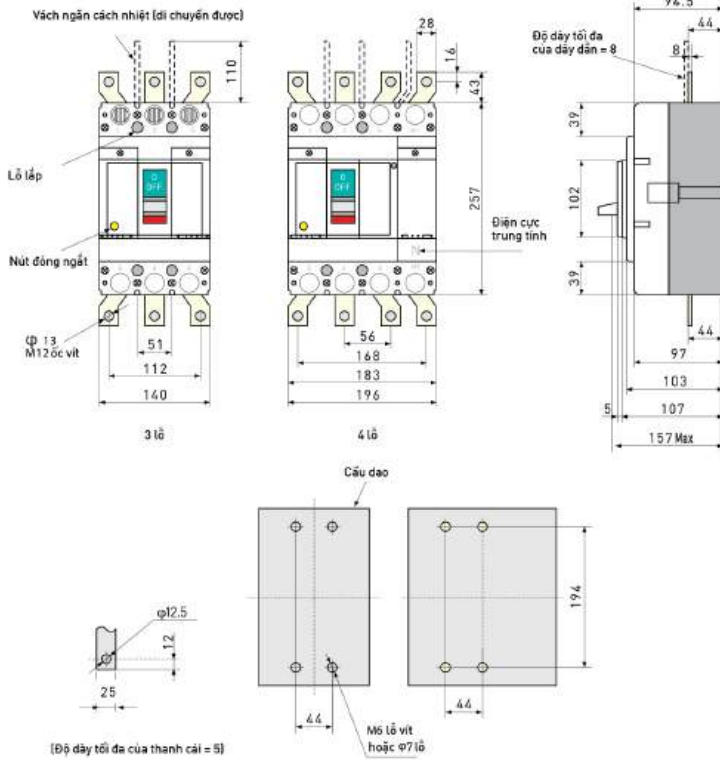

Đồ thị bù theo môi trường xung quanh

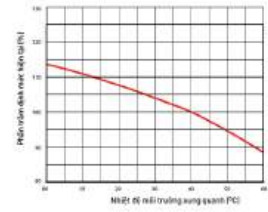

Thời gian/ Đặc tính hiện tại

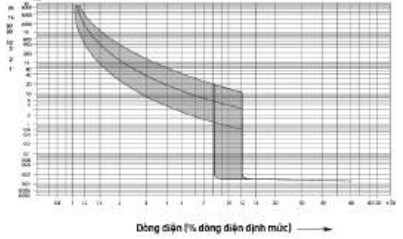

BC- 630, BC-800

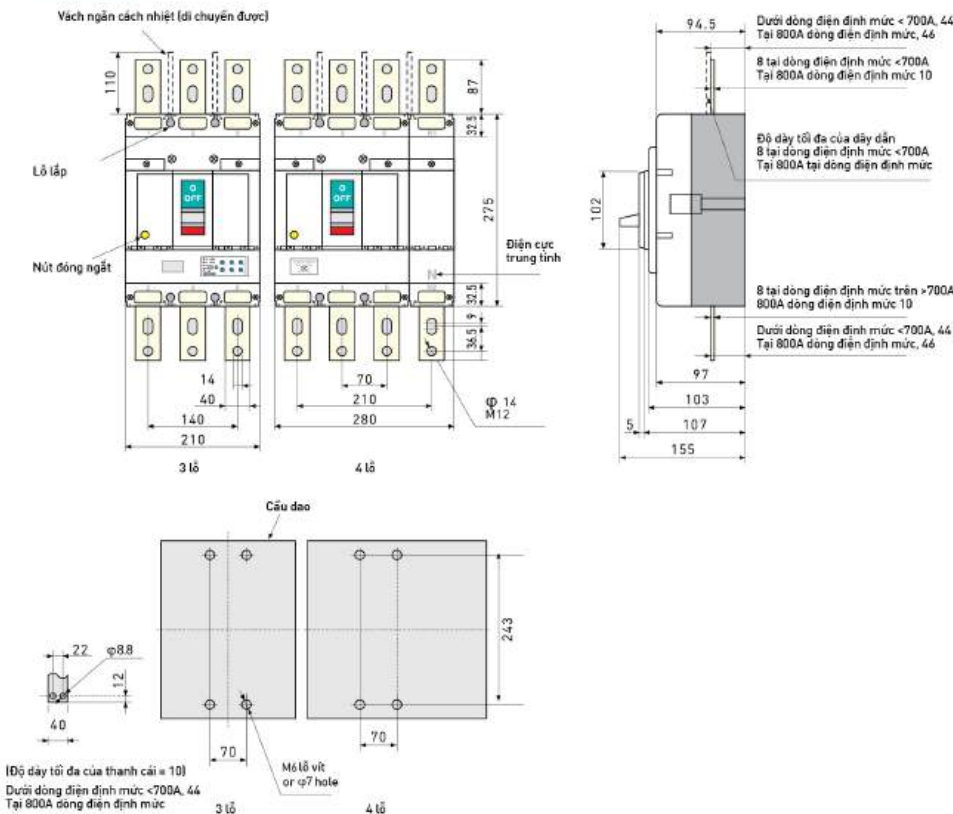

Đồ thị bù theo môi trường xung quanh

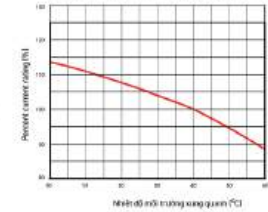

Thời gian/ Đặc tính hiện tại

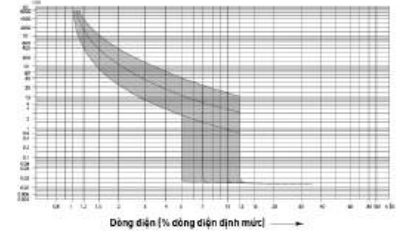

CẦU DAO GD



Công nghệ ngắt mạch điện HGC là thiết kế đảm bảo an toàn cho kết nối điện, có kích thước nhỏ gọn và khả năng ngắt mạch định mức cao.





MCCB (LOẠI BBW)

Kích cỡ khung		30AF					
Loại		BBW-30			BBW-30C		
Thiết kế					Cầu dao gắn trên thanh ray 		
Số cực		2P		3P	2P		3P
Cat. và dòng điện định mức (A) (Nhiệt độ phòng ước tính 40°C)		3A	BBW23Y	BBW33Y	3A	BBW23CKY	BBW33CKY
		5A	BBW25Y	BBW35Y	5A	BBW25CKY	BBW35CKY
		10A	BBW210Y	BBW310Y	10A	BBW210CKY	BBW310CKY
		15A	BBW215Y	BBW315Y	15A	BBW215CKY	BBW315CKY
		20A	BBW220Y	BBW320Y	20A	BBW220CKY	BBW320CKY
Điện áp cách điện định mức (V)		500V			500V		
Công suất ngắt định mức (sym)		AC 415V		1.5kA	AC 415V		1.5kA
		AC 200V		2.5kA	AC 200V		2.5kA
		AC 100V		2.5kA	AC 100V		2.5kA
Kích thước 		a	47	70	50	75	
		b		96		96	
		c		52		60	
		ca		67.6		75.6	
Trọng lượng tiêu chuẩn		0.3kg		0.4kg	0.3kg		0.4kg

Kích cỡ khung		50AF					
Loại		BBW-50			BBW-50S		
Thiết kế					Cầu dao gắn trên thanh ray 		
Số cực		2P		3P	2P		3P
Cat. và dòng điện định mức (A) (Nhiệt độ phòng ước tính 40°C)		20A	BBW2201Y	BBW3201Y	5A	BBW251SKY	BBW351SKY
		30A	BBW2301Y	BBW3301Y	10A	BBW2101SKY	BBW3101SKY
		40A	BBW240Y	BBW340Y	15A	BBW2151SKY	BBW3151SKY
		50A	BBW250Y	BBW350Y	20A	BBW2201SKY	BBW3201SKY
					30A	BBW2301SKY	BBW3301SKY
Điện áp cách điện định mức (V)		500V			500V		
Công suất ngắt định mức (sym)		AC 415V		1.5kA	AC 415V		2.5kA
		AC 200V		2.5kA	AC 200V		10kA
		AC 100V		2.5kA	AC 100V		10kA
Kích thước 		a	47	70	50	75	
		b		96		96	
		c		52		60	
		ca		67.6		75.6	
Trọng lượng tiêu chuẩn		0.3kg		0.4kg	0.3kg		0.4kg

Kích cỡ khung		60AF							
Loại		BBW-60			BBW-60S				
Thiết kế					Cầu dao gắn trên thanh ray 				
Số cực Cat. và dòng điện định mức (A) (Nhiệt độ phòng ước tính 40°C)		2P		3P		2P		3P	
		3A	BBW232Y	BBW332Y		60A	BBW260SKY	BBW360SKY	
		5A	BBW252Y	BBW352Y					
		10A	BBW2102Y	BBW3102Y					
		15A	BBW2152Y	BBW3152Y					
		20A	BBW2202Y	BBW3202Y					
		30A	BBW2302Y	BBW3302Y					
		40A	BBW2401Y	BBW3401Y					
Điện áp cách điện định mức (V)		AC		500V		500V			
		Công suất ngắt định mức (sym)	AC	415V	2.5kA		2.5kA		
200V	5kA		10kA						
100V	5kA		10kA						
Kích thước 		a	47	70		50	75		
		b	96		96				
		c	52		60				
		ca	67.6		75.6				
Trọng lượng tiêu chuẩn		0.3kg		0.4kg		0.3kg		0.4kg	



Kích cỡ khung		100AF			400AF					
Loại		BBW-100			BBW-400					
Thiết kế		Cầu dao gắn trên thanh ray 								
Số cực Cat. và dòng điện định mức (A) (Nhiệt độ phòng ước tính 40°C)		2P		3P		2P		3P		
		20A	BBW2203KY	BBW3203KY		250A	BBW22501KY	BBW32501KY		
		30A	BBW2303KY	BBW3303KY		300A	BBW23001KY	BBW33001KY		
		40A	BBW2402KY	BBW3402KY		350A	BBW2350KY	BBW3350KY		
		50A	BBW2502KY	BBW3502KY		400A	BBW2400KY	BBW3400KY		
		60A	BBW2601KY	BBW3601 KY						
		75A	BBW275KY	BBW375KY						
Điện áp cách điện định mức (V)		AC		500V		600V				
		Công suất ngắt định mức (sym)	AC	415V	5kA		25kA			
			200V	25kA		50kA				
100V	25kA		50kA							
Kích thước 		a	75		140 [148]					
		b	96		260 [349]					
		c	60		103					
		ca	75.6		135					
Trọng lượng tiêu chuẩn		0.5kg		0.5kg		4.0kg		4.6kg		

Lưu ý 1: Lắp đặt cầu dao dòng BBW-30, BBW-30C, BBW-50, BBW-50S, BBW-60, BBW-60S, BBW-100 trong phạm vi góc cong 10° của góc vuông

Lưu ý 2: Khi sử dụng cầu dao 3 cực với hệ thống điện 1 pha 3 dây, tính năng bảo vệ pha hở của dây dẫn trung tính sẽ bị vô hiệu.

Lưu ý 3: Vui lòng chọn dây dẫn phù hợp với dòng điện định mức.

Lưu ý 4: Kích thước trong () bao gồm các thiết bị đầu cuối.

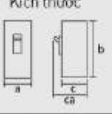
Kích cỡ khung		30AF							
Loại		BKW-30			BKW-30C				
Thiết kế					Cầu dao gắn trên thanh ray 				
Pha và kích thước dây		1φ2W		3φ3W 1φ3W		1φ2W		3φ3W 1φ3W	
Số cực		2P		3P		2P		3P	
Cat. và dòng điện định mức [A] (Nhiệt độ phòng ước tính 40°C)		3A	BKW23□Y	BKW33□Y	5A	BKW25□CKY	BKW35□CKY		
		5A	BKW25□Y	BKW35□Y	10A	BKW210□CKY	BKW310□CKY		
		10A	BKW210□Y	BKW310□Y	15A	BKW215□CKY	BKW315□CKY		
		15A	BKW215□Y	BKW315□Y	20A	BKW220□CKY	BKW320□CKY		
		20A	BKW220□Y	BKW320□Y	30A	BKW230□CKY	BKW330□CKY		
		30A	BKW230□Y	BKW330□Y					
Điện áp định mức [AC V]		100-200V Sử dụng kép				100-200V Sử dụng kép			
Tốc độ cao	Độ nhạy dòng điện định mức [mA]	15, 30				15, 30		15, 30, 100	
	Thời gian cắt [giây]	0.1				0.1			
Phương pháp thể hiện rò rỉ điện		Nút cơ				Nút cơ			
Khả năng ngắt mạch theo tiêu chuẩn JIS (sym)	AC	415V	-		-		-		
		200V	2.5kA		2.5kA		2.5kA		
		100V	2.5kA		2.5kA		2.5kA		
 Kích thước	a	70		50		75			
	b	96		96		96			
	c	52		60		60			
	ca	67.6		75.6		75.6			
Trọng lượng tiêu chuẩn		0.4kg		0.5kg		0.4kg		0.5kg	



Kích cỡ khung		50AF							
Loại		BKW-50			BKW-50C				
Thiết kế					Cầu dao gắn trên thanh ray 				
Pha và kích thước dây		1φ2W		3φ3W 1φ3W		1φ2W		3φ3W 1φ3W	
Số cực		2P		3P		2P		3P	
Cat. và dòng điện định mức [A] (Nhiệt độ phòng ước tính 40°C)		20A	BKW220□1Y	BKW320□1Y	15A	BKW215□1CKY	BKW315□1CKY		
		30A	BKW230□1Y	BKW330□1Y	20A	BKW220□1CKY	BKW320□1CKY		
		40A	BKW240□Y	BKW340□Y	30A	BKW230□1CKY	BKW330□1CKY		
		50A	BKW250□Y	BKW350□Y	40A	BKW240□CKY	BKW340□CKY		
					50A	BKW250□CKY	BKW350□CKY		
Điện áp định mức [AC V]		100-200V Sử dụng kép				100-200V Sử dụng kép			
Tốc độ cao	Độ nhạy dòng điện định mức [mA]	15 (below 30A), 30, 100 (above 40A)				15, 30			
	Thời gian cắt [giây]	0.1				0.1			
Phương pháp thể hiện rò rỉ điện		Nút cơ				Nút cơ			
Khả năng ngắt mạch theo tiêu chuẩn JIS (sym)	AC	415V	-		-		-		
		200V	2.5kA		25kA		25kA		
		100V	2.5kA		25kA		25kA		
 Kích thước	a	70		50		75			
	b	96		96		96			
	c	52		60		60			
	ca	67.6		75.6		75.6			
Trọng lượng tiêu chuẩn		0.4kg		0.5kg		0.4kg		0.5kg	

■ Rated Voltage Applicable Range

Điện áp định mức	Phạm vi sử dụng điện áp
100-200V Sử dụng kép	80-242V

■ Cat. No. □ Phụ thuộc vào độ nhạy cảm của dòng điện
 2:15mA 3:30mA 4:100mA 9:100-200-500mA Switchover

Kích cỡ khung		50AF			60AF						
Loại		BKW-50S			BKW-60		BKW-60S				
Thiết kế		 Cấu dao gắn trên thanh ray					 Cấu dao gắn trên thanh ray				
Pha và kích thước dây		1φ2W	3φ3W 1φ3W		1φ2W	3φ3W 1φ3W		1φ2W	3φ3W 1φ3W		
Số cực		2P		3P	2P		3P	2P		3P	
Cat. và dòng điện định mức [A] (Nhiệt độ phòng ước tính 40°C)		15A	BKW215□1SKY	BKW315□1SKY	15A	BKW215□Y	BKW315□Y	60A	BKW260□SKY	BKW360□SKY	
		20A	BKW220□1SKY	BKW320□1SKY	20A	BKW220□Y	BKW320□Y				
		30A	BKW230□1SKY	BKW330□1SKY	30A	BKW230□Y	BKW330□Y				
		40A	BKW240□SKY	BKW340□SKY	40A	BKW240□Y	BKW340□Y				
		50A	BKW250□SKY	BKW350□SKY	50A	BKW250□Y	BKW350□Y				
Điện áp định mức [AC V]		100-200V Sử dụng kép			100-200V Sử dụng kép			100-200V Sử dụng kép			
Tốc độ cao		Độ nhạy dòng điện định mức [mA]		15, 30, 100 [2P]			15 [below 30A] 30, 100 [above 40A]			30, 100 [2P]	
		Thời gian cắt [giây]		0.1			0.1			0.1	
Phương pháp thể hiện rò rỉ điện		Nút cơ			Nút cơ			Nút cơ			
Khả năng ngắt mạch theo tiêu chuẩn JIS (sym)		AC	415V	-	-	-	-	-	-	-	
			200V	10kA	5kA	10kA	5kA	10kA	5kA	10kA	
			100V	10kA	5kA	10kA	5kA	10kA	5kA	10kA	
Kích thước 		a	50	75	70	50	75	50	75		
		b	96	96	96	96	96	96			
		c	60	52	60	60	60				
		ca	75.6	67.6	75.6	75.6	75.6				
Trọng lượng tiêu chuẩn		0.4kg	0.5kg	0.4kg	0.5kg	0.4kg	0.5kg				

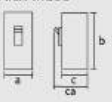
Kích cỡ khung		100AF		400AF			
Loại		BKW-100		BKW-400			
Thiết kế		 Cấu dao gắn trên thanh ray					
Pha và kích thước dây		1φ2W	3φ3W 1φ3W	3φ3W 1φ3W			
Số cực		2P		3P			
Cat. và dòng điện định mức [A] (Nhiệt độ phòng ước tính 40°C)		60A	BKW260□1KY	BKW360□1KY	250A	BKW3250□1KY	
		75A	BKW275□KY	BKW375□KY	300A	BKW3300□1KY	
		100A	BKW2100□KY	BKW3100□KY	350A	BKW3350□KY	
					400A	BKW3400□KY	
Điện áp định mức [AC V]		100-200V Sử dụng kép		100-200V-415V Sử dụng kép			
Tốc độ cao		Độ nhạy dòng điện định mức [mA]		30		30, 100-200-500	
		Thời gian cắt [giây]		0.1		0.1	
Phương pháp thể hiện rò rỉ điện		Nút cơ		Nút cơ			
Khả năng ngắt mạch theo tiêu chuẩn JIS (sym)		AC	415V	-	25kA	50kA	
			200V	25kA	50kA	50kA	
			100V	25kA	50kA	50kA	
Kích thước 		a	75	140 [148]	140 [148]	260 [349]	
		b	96	96	96	260 [349]	
		c	60	60	60	103	
		ca	75.6	75.6	75.6	135	
Trọng lượng tiêu chuẩn		0.6kg	0.6kg	4.8kg			

- Lưu ý 1) Khi sử dụng cấu dao 3 cực với hệ thống điện 1 pha 3 dây, tính năng bảo vệ pha hở của dây dẫn trung tính sẽ bị vô hiệu.
- Lưu ý 2) Khi sử dụng mạch điều khiển tần số (biến tần), hãy nhớ lắp đặt cấu dao theo mặt chính của máy biến tần.
- Lưu ý 3) Cấu dao có thể được kết nối ngược. Tuy nhiên, không đảo ngược kết nối 400 khi sử dụng mạch điện 415V.
- Lưu ý 4) Lắp đặt BKW-30, BKW-30C, BKW-50, BKW-50C, BKW-50S, BKW-60, BKW-60S, BKW-100 trong phạm vi $\pm 10^\circ$ của góc vuông
- Lưu ý 5) Vui lòng chọn dây phù hợp với dòng điện tương ứng
- Lưu ý 6) Kích thước với [] bao gồm cả thanh đấu cuối

SƠ ĐỒ KÍCH THƯỚC

1 BBW-30, BBW-50, BBW-60, BKW-30, BKW-50, BKW-60

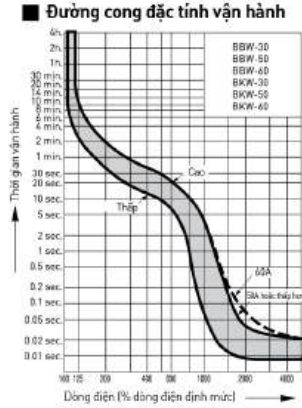
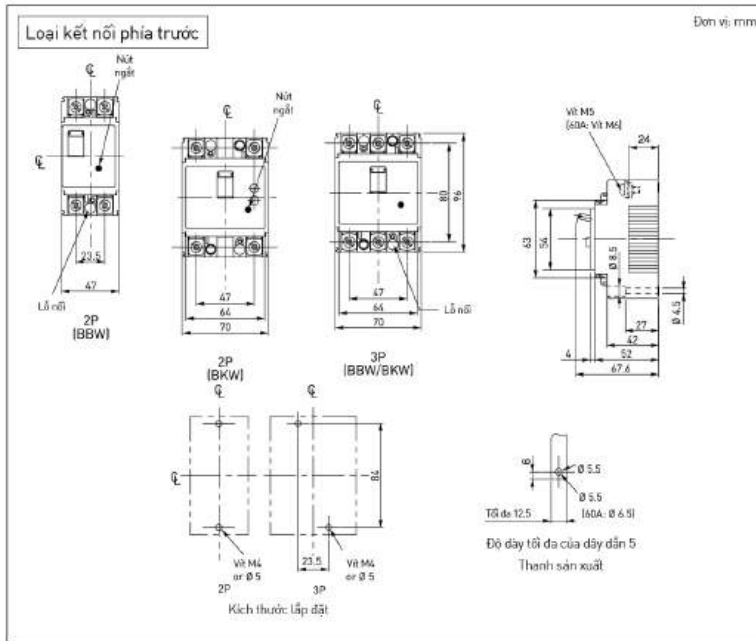

2 BBW-30C, BBW-50S, BBW-60S, BKW-30C, BKW-50C, BKW-60S

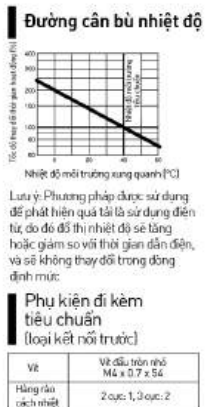
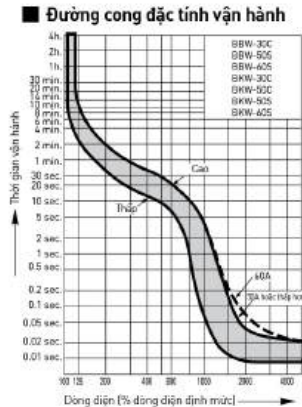
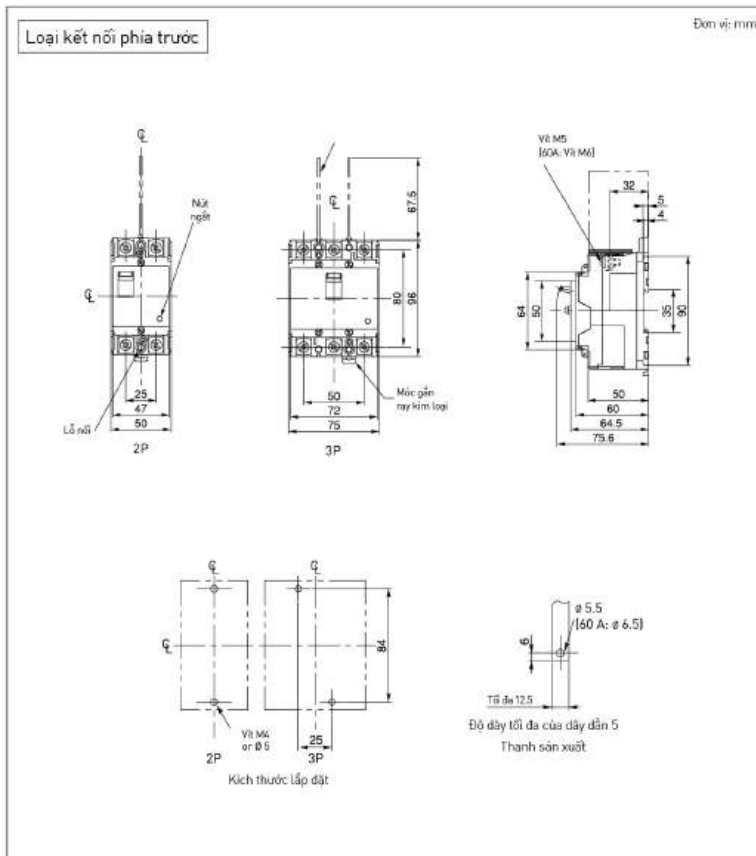

3 BBW-100, BKW-100

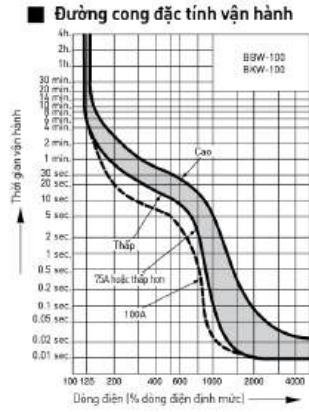
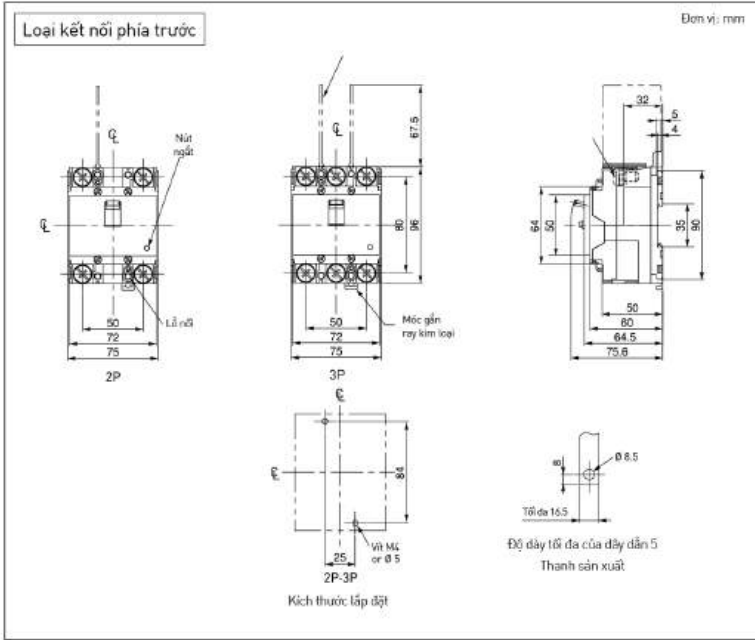

4 BBW-400, BKW-400

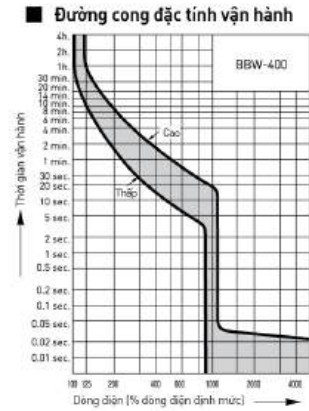
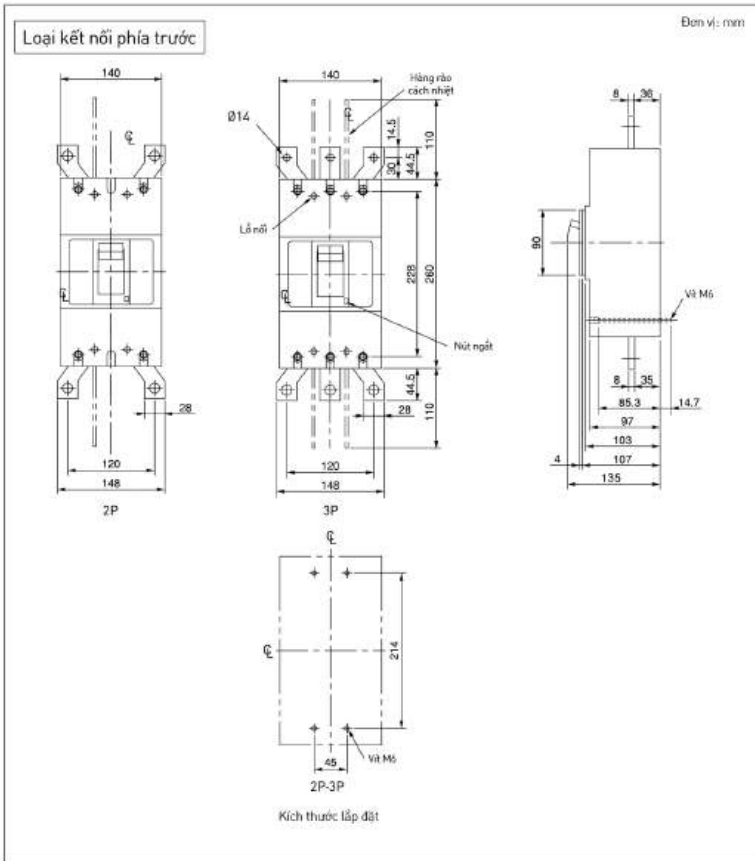

Đường cân bù nhiệt độ

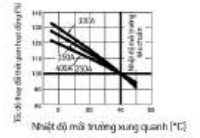

Phụ kiện đi kèm tiêu chuẩn (loại kết nối trước)

Vít	Vít đầu tròn nhỏ M6 x 1.0 x 100
Hàng rào cách nhiệt	2 cực: 2, 3 cực: 4

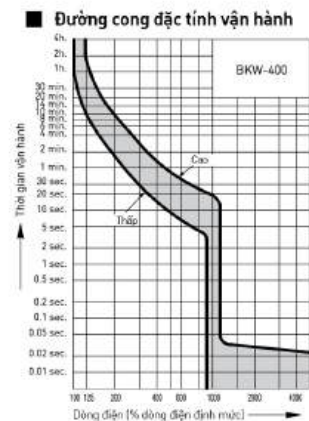

Đường cân bù nhiệt độ

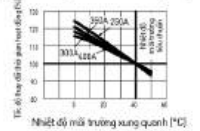

NHỮNG LƯU Ý VỀ CÁCH SỬ DỤNG CẦU DAO

■ Lưu ý về môi trường hoạt động

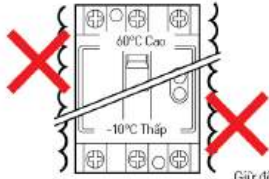

Giữ độ ẩm bằng hoặc thấp hơn 85%RH

Nhiệt độ môi trường: -10°C đến +60°C.

Lưu ý: Trong khoảng -10°C đến +50°C đối với việc sử dụng cầu dao dân dụng.

Độ ẩm tương đối: 45% đến 85%.

Độ cao tối đa: 2.000m so với mực nước biển.

- Nếu nhiệt độ vượt quá 40°C, vui lòng tham khảo bảng hướng dẫn chỉ số hiện tại để đối chiếu với chỉ số cụ thể của cầu dao.
- Nếu được lắp đặt ngoài trời hoặc ở nơi chỉ có khí ẩm, cầu dao phải được đặt trong hộp phù hợp (không sử dụng ở những nơi có sương hoặc chất khí ngưng tụ).
- Cầu dao cần được lắp đặt ở những nơi có vị trí không tiếp xúc trực tiếp với ánh sáng mặt trời, vì điều này ảnh hưởng đến tính chính xác của cầu dao.

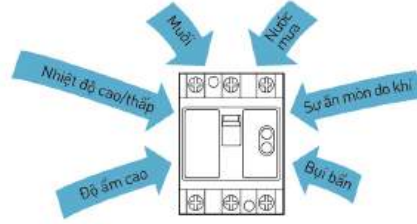

- Cầu dao phải được lắp đặt trong hộp phù hợp khi sử dụng tại nơi có bụi bẩn,...
- Tránh lắp đặt trong môi trường axit hoặc kiềm, như nhà máy hoá chất hoặc nhà máy bia,...
- Tránh lắp đặt ở những vị trí tiếp xúc với nước mưa hoặc nước phun.
- Tránh lắp đặt ở những vị trí rung, sốc, hoặc xảy ra va đập,...



■ Lưu ý về lắp đặt

Nên lắp cầu dao theo chiều vuông góc, hoặc có thể lắp đặt theo những kiểu dưới đây.

Hướng dẫn lắp đặt cầu dao theo chiều đi từ trên.

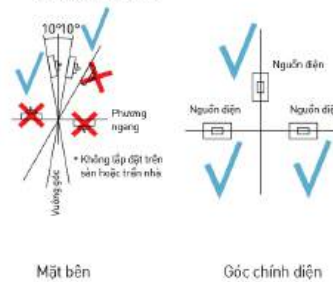

Khi khoan hoặc tách lớp cách nhiệt, hãy bóc cầu dao bằng băng keo hoặc giấy để tránh mùn cưa và các vật lạ khác rơi lọt vào các bộ phận của cầu dao.

Phương pháp lắp ghép khức	Từ tính	~60AF *Bao gồm BBW-100, BKW-100	Trong phạm vi vuông góc ±10°
Nhiệt và từ tính	100AF~ *Không bao gồm BBW-100, BKW-100		Không hạn chế về hướng lắp đặt

■ Lưu ý về kết nối

1. Kết nối dây điện:

- Khi kết nối bị kẹt, không được hàn hoặc buộc các đầu của dây.
- An toàn cần trong buộc chặt dây điện. Nếu dây không được kết nối an toàn, sự quá nhiệt của thiết bị có thể gây ra hoá hoạn. Nếu cực trung tính của bộ ngắt một pha, ba dây không được kết nối an toàn, điện áp không chính xác có thể gây ra thiệt hại cho tải.
- Không bôi trơn các ốc vít. Việc bôi trơn sẽ làm giảm ma sát của ốc vít và làm cho chúng dễ bị lỏng, dẫn đến tình trạng quá nhiệt.
- Dầu bôi trơn cũng có thể gây ra căng ốc vít, ngay cả khi được vận chuyển với mô-men quy định, do đó dẫn đến hư hỏng các ốc vít.
- Nối dây theo đường chạy song song.
- Chọn kích cỡ dây phù hợp để tải đúng dòng điện theo định mức.



- Khi kết nối dây bị mắc kẹt, bạn nhớ tách các sợi trước khi đưa chúng vào thiết bị đầu cuối.



2. Kết nối thiết bị đầu cuối

- Khi kết nối trực tiếp với thiết bị đầu cuối, chèn dây đơn hoặc dây bị mắc thẳng vào thiết bị đầu cuối và sau đó siết chặt với mô-men quy định. Cũng có thể sử dụng các giá đỡ (lug) hoặc thanh chắn (bar) cho thiết bị đầu cuối.

- Khi kết nối trực tiếp hai hoặc nhiều dây, tránh nối các kiểu khác, ngoài các hướng dẫn được liệt kê dưới đây. Không quá ba dây. Đối với dây bị mắc kẹt nối riêng, sử dụng giá đỡ thiết bị đầu cuối (lug) bất cứ nơi nào có thể. Sử dụng thiết bị đầu cuối không hàn trong trường hợp M6.
- Có thể nối dây khi kết nối hai dây.

	Dây đơn	Dây bên
M5	ø1.6 & ø1.6mm	3.5mm² & 3.5mm²
	ø1.6 & ø2.0mm	3.5mm² & 5.5mm²
	ø1.6 & ø2.6mm	3.5mm² & 8mm²
	ø2.0 & ø2.0mm	5.5mm² & 5.5mm²
	ø2.0 & ø2.6mm	3.5mm² & 8mm²
	ø2.6 & ø2.6mm	8mm² & 8mm²
		8mm² & 14mm²

Khi bắt đầu sử dụng cầu dao, cần thường xuyên thực hiện việc bảo trì và kiểm tra để vận hành an toàn hơn.

Tần suất thay thế kiến nghị
 Cầu dao: 15 năm
 Cầu dao chống rò: 15 năm
 Nguồn: "Điều tra về các yếu tố trong tần suất thay thế cầu dao điện áp thấp" của Liên đoàn sản xuất thiết bị điện Nhật Bản.

Hướng dẫn kiểm tra định kỳ

Môi trường	Hướng dẫn kiểm tra định kỳ (Trong khoảng thời gian 10 năm sau khi lắp đặt)
Nơi không khí luôn luôn sạch và khô thoáng	2-3 năm / lần
Trong nhà, với ít bụi và không có sự ăn mòn do khí	1 năm / lần
Nơi có ít bụi, không khí không chứa tạp chất (0.1 ppm trở lên) như axit sulfuric, hydrogen sulfide, muối, hoặc độ ẩm cao	6 tháng / lần

Loại	Vị trí kiểm tra	Mục kiểm tra	Lưu ý
Thường	Phía trên sản phẩm, cạnh nguồn điện	Kiểm tra các vấn đề về bụi và dầu tập trung lâu ngày.	Sau khi chắc chắn không có nguồn điện hoạt động, lau sạch phần bụi bẩn và dầu thừa đọng lại trên sản phẩm bằng khăn sạch khô.
	Các bộ phận hở	Kiểm tra xem có dấu hiệu nào cho thấy cầu dao đã nhảy do quá dòng trong quá khứ.	Nếu có dấu hiệu quá tải, như bồ hóng đen hay kim loại cháy, lập tức thay thế cầu dao mới.
	Các đầu nối	<ul style="list-style-type: none"> Siết chặt các ốc vít nếu cần. Kiểm tra các dấu hiệu về nhiệt độ co bất thường hay hư hại gây ra bởi độ ẩm, khí thải. 	<ul style="list-style-type: none"> Dùng lực siết phù hợp. Có thể xảy ra chênh lệch màu nhỏ giữa khu vực đầu nối, điều này là bình thường. Nếu xảy ra chênh lệch màu bất thường hoặc lớp cách điện bị hư hại, lập tức thay thế cầu dao mới.
	Tay cầm	Xác nhận cầu dao có thể đóng cắt mượt mà.	Nếu cầu dao đóng bình thường, thao tác đóng mở vài lần để đảm bảo tiếp điểm hoạt động ổn định và còn khả năng tránh sản sinh nhiệt độ cao.
	Thân sản phẩm	Kiểm tra để chắc chắn rằng nhiệt độ thân sản phẩm không vượt quá 70°C, đồng thời không sản sinh khói hay mùi khi có dòng điện chạy qua.	Nếu có hư hại bất thường, lập tức thay thế cầu dao mới.
ELB	Nút kiểm tra	Dùng nút kiểm tra để xác định cầu dao còn sử dụng ổn định không (Khi không tiến hành kiểm, tránh sử dụng nút kiểm tra để đưa cầu dao về trạng thái đóng)	<ul style="list-style-type: none"> Kiểm tra cầu dao một lần mỗi tháng. Khi tiến hành kiểm tra hoạt động, hãy đo lường dòng rò bằng cách sử dụng ampe kim hoặc công cụ thích hợp, điều này giúp đảm bảo độ nhạy và hoạt động ổn định của sản phẩm.

■ Lưu ý khi đo lường vật liệu cách điện

- Với những khu vực đánh dấu bằng hình tam giác (▲) trong bảng bên phải, việc đo lường vật liệu cách nhiệt sẽ không gây ra hư hại, nhưng thông số đọc được có khả năng tiệm cận 0 do có bộ phận cầu chì bên trong. Để đo lường vật liệu cách điện giữa các dây, vui lòng tháo dấy khỏi các đầu nối.
- Đối với cầu dao chống dòng rò hoặc cầu dao có còi báo dòng rò có trang bị công tắc đo lường meg như tính năng bên trong, bạn vẫn có thể thực hiện đo lường khi phần tay cầm đã ở vị trí đóng.
- Sau khi kết nối lại các dây, đẩy phần tay cầm về vị trí bật và nhấn nút kiểm tra để đảm bảo hoạt động ổn định.

Vị trí tay cầm	Đo lường vật liệu cách điện (từ 500V trở xuống)		
	On	Off	
Giữa bộ sạc và mặt đất	○	○	
Giữa cực trái và giữa, và giữa cực giữa và phải	○	○	
Giữa 2 cực trái phải	Phía nguồn điện	△	○
	Phía tải	△	△
Giữa đầu nối nguồn điện và tải	—	○	

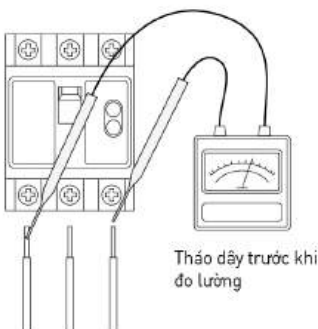

ỐNG THÉP LUÔN DÂY ĐIỆN

Bảo vệ tuyệt đối khỏi sự ăn mòn cùng độ bền cao
Tiết kiệm chi phí nhân công khi lắp đặt ống luôn



Sản phẩm giúp chống ăn mòn tốt hơn nhờ quy trình mạ kẽm nâng cao bằng việc nhúng nóng trực tiếp. Hoàn thiện bằng lớp chống ăn mòn trong suốt và bền bỉ giúp bảo vệ trong môi trường ngoài trời, đồng thời trang bị lớp phủ epoxy cao cấp phía trong.

Mặt cắt của ống thép Panasonic

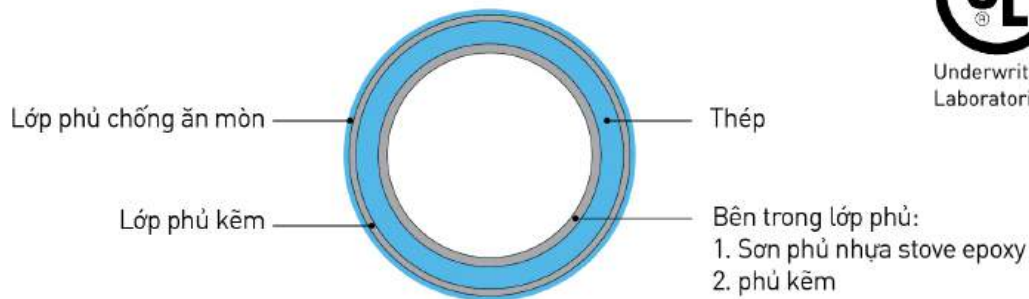

Underwriters
Laboratories Inc.®

Tính năng

1. Bẻ cong dễ dàng và chính xác

Ống thép luôn dây Panasonic được làm từ vật liệu thép cao cấp và được xử lý bằng cách dùng phương thức hàn cảm ứng với tần số cao giúp giảm thiểu vết nứt khi bẻ cong.

2. Dễ dàng kéo, đẩy dây

Lớp phủ nhựa stove epoxy cao cấp bên trong giúp việc kéo dây dễ dàng hơn, trong khi vẫn mang lại hiệu quả chống ăn mòn.

3. Dễ dàng kết hợp và nhanh chóng lắp đặt

Việc cắt ống được thực hiện bằng máy tự động cho vết cắt chính xác và gọn gàng từ đó mang đến quá trình lắp đặt dễ dàng và nhanh hơn. Phương pháp cắt này cho phép ống thép khít hơn, chống ẩm tốt hơn.

4. Tính chống ăn mòn cao

Lớp mạ thuần kẽm phía ngoài và phủ stove epoxy bên trong giúp bảo vệ sản phẩm khỏi ăn mòn, kể cả bởi hoá chất mạnh hay không khí biển.

5. Chất lượng đồng đều.

Các ống thép được sản xuất, cắt, phủ và mạ liên tục trên dây chuyền công nghệ tự động mang đến tính đồng nhất về chất lượng.

ANSI/UL

EMT (Ống thép luồn dây điện)

Chi tiết tại "UL" Số E-44501

UL 797

Mã sản phẩm	Kích thước (inch)	Đường kính ngoài (mm)	Độ dày tường (mm)	Độ dài (mm)	Cân nặng (kg/cái)	Tiêu chuẩn đóng gói theo hộp (cuộn)	Tiêu chuẩn đóng gói theo thùng (cuộn)
DWE012Y	1/2	17.93	1.07	3,048	1.46	10	500
DWE034Y	3/4	23.42	1.24	3,048	2.21	10	300
DWE100Y	1	29.54	1.45	3,048	3.08	5	200
DWE114Y	1-1/4	38.35	1.65	3,048	4.74	5	125
DWE112Y	1-1/2	44.20	1.65	3,048	5.49	5	100
DWE200Y	2	55.80	1.65	3,048	6.99	3	75
DWE212Y	2-1/2	73.03	1.83	3,048	9.80	-	40
DWE300Y	3	88.90	1.83	3,048	11.99	-	30
DWE312Y	3-1/2	101.60	2.11	3,048	15.80	-	20
DWE400Y	4	114.30	2.11	3,048	17.81	-	20

IMC (Ống kim loại trung gian)

Chi tiết tại "UL" Số E-62193

UL 1242

Mã sản phẩm	Kích thước (inch)	Đường kính ngoài (mm)	Độ dày tường (mm)	Độ dài (mm)	Cân nặng (kg/cái)	Tiêu chuẩn đóng gói theo hộp (cuộn)	Tiêu chuẩn đóng gói theo thùng (cuộn)
DWM012Y	1/2	20.70	1.97	3,030	2.81	10	300
DWM034Y	3/4	26.14	2.10	3,030	3.81	5	250
DWM100Y	1	32.77	2.35	3,025	5.40	5	125
DWM114Y	1-1/4	41.59	2.41	3,025	7.17	3	75
DWM112Y	1-1/2	47.81	2.54	3,025	8.80	3	75
DWM200Y	2	59.93	2.67	3,025	11.61	-	50
DWM212Y	2-1/2	72.56	3.81	3,010	20.00	-	40
DWM300Y	3	88.29	3.81	3,010	24.63	-	30
DWM312Y	3-1/2	100.86	3.81	3,005	28.53	-	20
DWM400Y	4	113.40	3.81	3,005	31.75	-	15

ỐNG THÉP LUỒN DÂY ĐIỆN

ANSI/UL

RSC (Ống thép cứng / mạ kẽm nhúng nóng bên ngoài và phủ nhựa epoxy bên trong)

Chi tiết tại "UL" Số E-157617

UL 6

Mã sản phẩm	Kích thước (inch)	Đường kính ngoài (mm)	Độ dày tường (mm)	Độ dài (mm)	Cân nặng (kg/cái)	Tiêu chuẩn đóng gói theo hộp (cuộn)	Tiêu chuẩn đóng gói theo thùng (cuộn)
DWR012Y	1/2	21.34	2.64	3,030	3.72	10	300
DWR034Y	3/4	26.67	2.72	3,030	4.94	5	250
DWR100Y	1	33.40	3.20	3,025	7.30	5	125
DWR114Y	1-1/4	42.16	3.38	3,025	9.89	3	75
DWR112Y	1-1/2	48.26	3.51	3,025	11.93	3	75
DWR200Y	2	60.33	3.71	3,025	15.88	-	50

RSC (Ống thép cứng / mạ kẽm nhúng nóng bên trong và bên ngoài)

Chi tiết tại "UL" Số E-157617

UL 6

Mã sản phẩm	Kích thước (inch)	Đường kính ngoài (mm)	Độ dày tường (mm)	Độ dài (mm)	Cân nặng (kg/cái)	Tiêu chuẩn đóng gói theo hộp (cuộn)	Tiêu chuẩn đóng gói theo thùng (cuộn)
DWR012ZY	1/2	21.34	2.64	3,030	3.72	10	300
DWR034ZY	3/4	26.67	2.72	3,030	4.94	5	250
DWR100ZY	1	33.40	3.20	3,025	7.30	5	125
DWR114ZY	1-1/4	42.16	3.38	3,025	9.89	3	75
DWR112ZY	1-1/2	48.26	3.51	3,025	11.93	3	75
DWR200ZY	2	60.33	3.71	3,025	15.88	-	50
DWR212ZY	2-1/2	73.03	4.90	3,010	25.36	-	40
DWR300ZY	3	88.90	5.21	3,010	32.98	-	30
DWR312ZY	3-1/2	101.60	5.46	3,005	39.92	-	20
DWR400ZY	4	114.30	5.72	3,005	46.72	-	15
DWR500ZY	5	141.30	6.22	2,995	63.50	-	10
DWR600ZY	6	168.28	6.76	2,995	83.46	-	5

Ống thép uốn được

Mã sản phẩm	Kích thước (inch)	Đường kính ngoài (mm)	Gói tiêu chuẩn (m/cuộn)	Cân nặng (kg/cái)
DME012	1/2	21.84 ~ 23.37	30	7.80
DME034	3/4	26.54 ~ 28.07	30	9.70
DME100	1	33.02 ~ 35.05	15	5.80



BS31

Ống thép luồng dây có ren - mức bảo vệ trung bình/cao (loại 3).

BS31: 1940

Mã sản phẩm	Kích thước (inch)	Đường kính ngoài (mm)	Độ dày tường (mm)	Độ dài (mm)	Cân nặng (kg/cái)	Tiêu chuẩn đóng gói theo hộp (cuộn)	Tiêu chuẩn đóng gói theo thùng (cuộn)
DWB0343S	3/4	18.92	1.60	3,048	2.11	10	350
DWB0343L				3,810	2.63	10	350
DWB1003S	1	25.27	1.60	3,048	2.90	10	250
DWB1003L				3,810	3.61	10	250
DWB1143S	1-1/4	31.62	1.60	3,048	3.69	7	210
DWB1143L				3,810	4.59	7	210
DWB1123S	1-1/2	37.96	1.80	3,048	5.00	5	150
DWB1123L				3,810	6.23	5	150
DWB2003S	2	50.66	2.00	3,048	7.49	3	90
DWB2003L				3,810	9.32	3	90

BS4568

Ống thép luồng dây có ren - mức bảo vệ trung bình/cao (loại 3).

BS4568: Phần 1: 1970

Mã sản phẩm	Kích thước (inch)	Đường kính ngoài (mm)	Độ dày tường (mm)	Độ dài (mm)	Cân nặng (kg/cái)	Tiêu chuẩn đóng gói theo hộp (cuộn)	Tiêu chuẩn đóng gói theo thùng (cuộn)
DWB0203	20	19.85	1.60	3,750	2.72	10	350
DWB0253	25	24.80	1.60	3,750	3.48	10	250
DWB0323	32	31.80	1.60	3,750	4.54	7	210

Mức bảo vệ cao (Loại 4).

BS5668: Phần 1: 1970

Mã sản phẩm	Kích thước (inch)	Đường kính ngoài (mm)	Độ dày tường (mm)	Độ dài (mm)	Cân nặng (kg/cái)	Tiêu chuẩn đóng gói theo hộp (cuộn)	Tiêu chuẩn đóng gói theo thùng (cuộn)
DWB0204	20	19.85	1.60	3,750	2.92	10	350
DWB0254	25	24.80	1.60	3,750	3.71	10	250
DWB0324	32	31.80	1.60	3,750	4.84	7	210

ỐNG THÉP LUỒN DÂY ĐIỆN

JIS

Ống luồn dây trơn (không ren)

JIS C 8305

Mã sản phẩm	Kích thước (inch)	Đường kính ngoài (mm)	Độ dày tường (mm)	Độ dài (mm)	Cân nặng (kg/cái)	Tiêu chuẩn đóng gói theo hộp (cuộn)	Tiêu chuẩn đóng gói theo thùng (cuộn)
DW819T	E19	19.1	1.20	3,660	1.94	10	400
DW825T	E25	25.4	1.20	3,660	2.62	10	250
DW831T	E31	31.8	1.40	3,660	3.84	7	175
DW839T	E39	38.1	1.40	3,660	4.64	5	125
DW851T	E51	50.8	1.40	3,660	6.24	3	75
DW863T	E63	63.5	1.60	3,660	8.94	-	50
DW875T	E75	76.2	1.80	3,660	12.09	-	40

Ống luồn dây dành cho tường mỏng (có ren)

JIS C 8305

Mã sản phẩm	Kích thước (inch)	Đường kính ngoài (mm)	Độ dày tường (mm)	Độ dài (mm)	Cân nặng (kg/cái)	Tiêu chuẩn đóng gói theo hộp (cuộn)	Tiêu chuẩn đóng gói theo thùng (cuộn)
DW119T	C19	19.1	1.60	3,660	2.53	10	400
DW125T	C25	25.4	1.60	3,660	3.44	10	250
DW131T	C31	31.8	1.60	3,660	4.36	7	175
DW139T	C39	38.1	1.60	3,660	5.27	5	125
DW151T	C51	50.8	1.60	3,660	7.11	3	75
DW163T	C63	63.5	2.00	3,660	11.10	-	50
DW175T	C75	76.2	2.00	3,660	13.40	-	40

Ống luồn dây dành cho tường mỏng (có ren)/ Mạ kẽm nhúng nóng bên ngoài và phủ nhựa epoxy bên trong JIS C 8305

Mã sản phẩm	Kích thước (inch)	Đường kính ngoài (mm)	Độ dày tường (mm)	Độ dài (mm)	Cân nặng (kg/cái)	Tiêu chuẩn đóng gói theo hộp (cuộn)	Tiêu chuẩn đóng gói theo thùng (cuộn)
DW216T	G16	21.0	2.30	3,660	3.88	10	250
DW222T	G22	26.5	2.30	3,660	5.02	10	175
DW228T	G28	33.3	2.50	3,660	6.95	7	125
DW236T	G36	41.9	2.50	3,660	8.89	5	75
DW242T	G42	47.8	2.50	3,660	10.22	3	75
DW254T	G54	59.6	2.80	3,660	14.35	-	50
DW270T	G70	75.2	2.80	3,660	18.30	-	40
DW282T	G82	87.9	2.80	3,660	21.51	-	30
DW392T	G92	100.7	3.50	3,660	30.71	-	20
DW394T	G104	113.4	3.50	3,660	34.72	-	20

Ống luồn dây dành cho tường mỏng (có ren)/ Mạ kẽm nhúng nóng bên trong và bên ngoài JIS C 8305

Mã sản phẩm	Kích thước (inch)	Đường kính ngoài (mm)	Độ dày tường (mm)	Độ dài (mm)	Cân nặng (kg/cái)	Tiêu chuẩn đóng gói theo hộp (cuộn)	Tiêu chuẩn đóng gói theo thùng (cuộn)
DWZ216T	G16	21.0	2.30	3,660	3.88	10	250
DWZ222T	G22	26.5	2.30	3,660	5.02	10	175
DWZ228T	G28	33.3	2.50	3,660	6.95	7	125
DWZ236T	G36	41.9	2.50	3,660	8.89	5	75
DWZ242T	G42	47.8	2.50	3,660	10.22	3	75
DWZ254T	G54	59.6	2.80	3,660	14.35	-	50
DWZ270T	G70	75.2	2.80	3,660	18.30	-	40
DWZ282T	G82	87.9	2.80	3,660	21.51	-	30
DWZ392T	G92	100.7	3.50	3,660	30.71	-	20
DWZ394T	G104	113.4	3.50	3,660	34.72	-	20

HỆ THỐNG ĐIỀU KHIỂN ĐÈN CHIẾU SÁNG FULL-2WAY

Đảm bảo tiện nghi và tiết kiệm năng lượng



Hệ thống điều khiển đèn chiếu sáng đơn giản và hiệu quả, phù hợp với nhu cầu của bạn

BẢO VỆ MÔI TRƯỜNG

Tiết kiệm năng lượng trong khi tạo ra môi trường chiếu sáng

THUẬN TIỆN

Thân thiện với người dùng

ĐƠN GIẢN

Thiết kế đơn giản và tiết kiệm công sức khi lắp đặt

TIỆN LỢI

Thiết kế đơn giản và tiết kiệm công sức khi lắp đặt

LINH HOẠT

Giảm tổng chi phí

Quan sát và điều khiển tập trung

Cho độ điều khiển và quan sát hệ thống đèn tập trung tại hệ thống trung tâm



Hiển thị tình trạng hoạt động của đèn

Dùng LED để hiển thị tình trạng đèn

- BẬT: hiển thị led đỏ

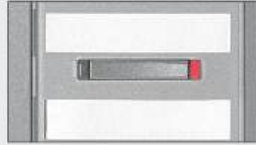

- TẮT: hiển thị led xanh



Điều khiển thời gian và cảm biến

Tăng khả năng tiết kiệm năng lượng khi kết nối với hệ thống thiết bị điều khiển thời gian và cảm biến



- Sản phẩm đồng hồ chương trình



- Sản phẩm cảm biến hồng ngoại thụ động



- Sản phẩm cảm biến ánh sáng ban ngày

Điều khiển theo nhóm

BẬT toàn bộ đèn tại văn phòng

TẮT toàn bộ đèn tại văn phòng



Toàn bộ đèn BẬT



Toàn bộ đèn TẮT

Điều khiển theo chu trình

9:00 AM

Bắt đầu ca làm việc



Toàn bộ đèn BẬT

Noon to 1:00 PM

Nghỉ trưa



Chỉ vài đèn BẬT

2:00 to 3:00 PM

Khi có đủ ánh sáng tự nhiên từ bên ngoài



6:00 PM

Kết thúc ca làm việc



Toàn bộ đèn TẮT

Điều khiển độ sáng đèn



100%

Công trình càng lớn, càng tiết kiệm công sức khi lắp đặt

Điều khiển trực tiếp

Nối dây phổ thông

Công tắc nằm giữa tải và nguồn điện trực tiếp BẬT/TẮT nguồn điện

Điều khiển từ xa

Điều khiển full-2way truyền dẫn đa kênh

Công tắc hoạt động như một thiết bị truyền phát tín hiệu, đưa lệnh hành động đến các rơ le để BẬT/TẮT

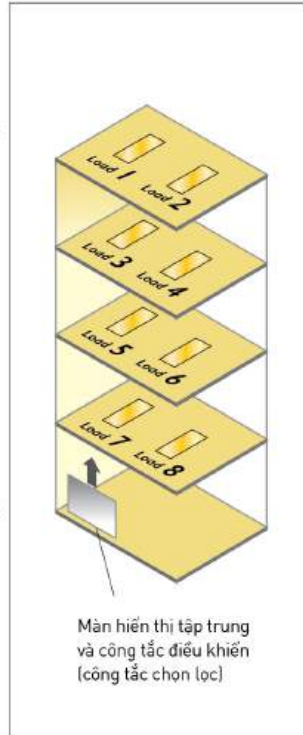

Phương pháp nối dây phổ thông

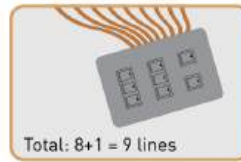

Cần dùng ống thép luồn dây dày hơn

Hệ thống điều khiển từ xa Full-2way với phương pháp nối 2 dây tín hiệu



Có thể dùng ống thép luồn dây mỏng hơn

Dự án quy mô nhỏ

Dự án quy mô lớn

Sơ đồ nối dây cho hệ thống điều khiển từ xa Full-2way

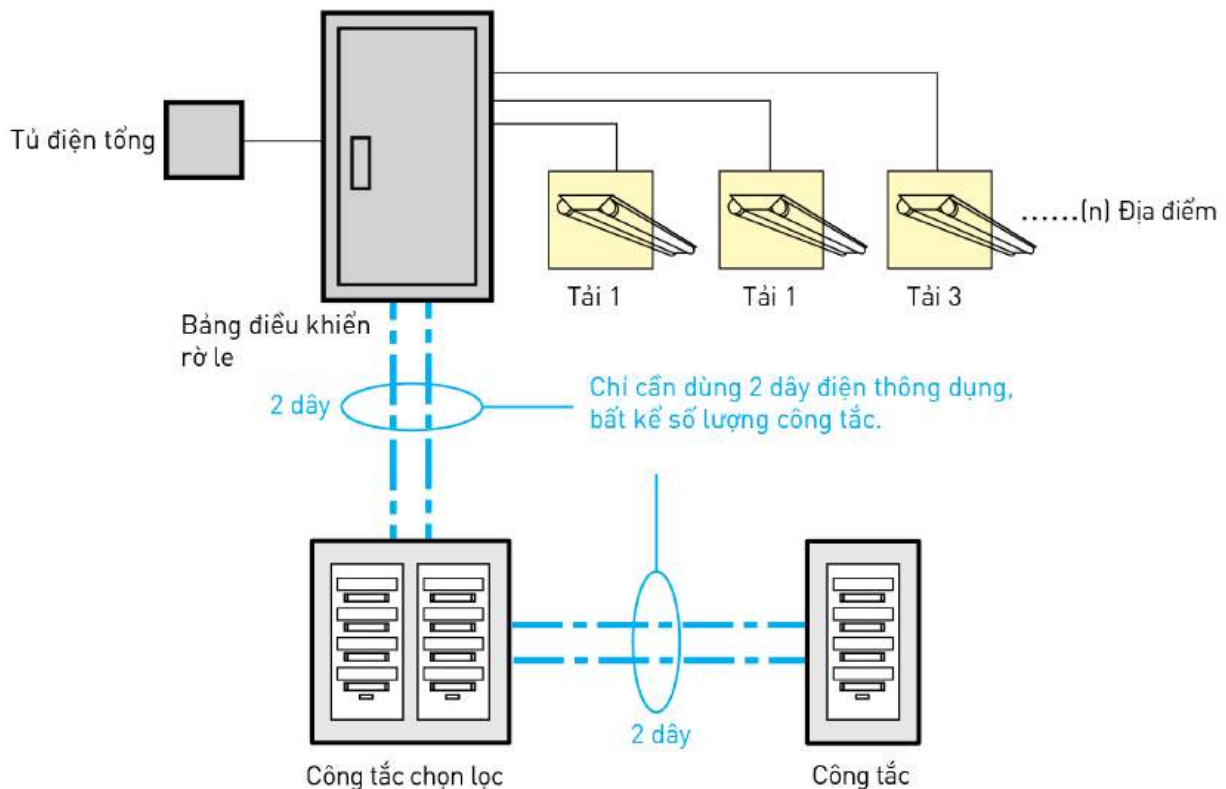

HỆ THỐNG TỰ ĐỘNG DÀNH CHO NHÀ Ở VÀ TOÀ NHÀ (KNX)

Nâng cao sự thoải mái và tiết kiệm năng lượng

Panasonic cung cấp giải pháp và thiết bị KNX chất lượng cao cho các đơn vị phát triển hệ thống tự động cho nhà ở và toà nhà.

Hệ thống KNX của Panasonic đi kèm với các thiết bị đáp ứng nhu cầu của người dùng, làm cho cuộc sống trở nên dễ dàng hơn. Hệ thống có thể quản lý và điều khiển ánh sáng, rèm cửa, hệ thống điều hòa không khí, điều khiển từ xa, v.v., thông qua bảng điều khiển cảm ứng, điện thoại thông minh và công tắc.



TÍNH NĂNG SẢN PHẨM

Thoải mái & Tiện nghi

Trải nghiệm một cuộc sống thông minh hơn...

Panasonic kết hợp công nghệ để nâng cao chất lượng cuộc sống của con người, trở nên tiện nghi và thoải mái hơn.



An ninh & An toàn

An toàn là trên hết...

Panasonic mang đến môi trường sống an toàn và bảo mật.



Truy cập & điều khiển từ xa

Hơn cả sự sang trọng... là Panasonic.

Điện thoại thông minh có thể được dùng làm điều khiển từ xa.



THIẾT KẾ ĐỘC QUYỀN & CÔNG TẮC SANG TRỌNG

Bảng điều khiển cảm ứng

Thiết lập quản lý & điều khiển dễ dàng hơn



- Màn hình mỏng 10inch tạo cảm giác sang trọng
- Truy cập từ xa từ bên ngoài ngay trên điện thoại thông minh

Công tắc đa chức năng

Công tắc cảm ứng có thể điều khiển với 12 công tắc điều chỉnh



- Đạt giải "Good Design" tại Thổ Nhĩ Kỳ năm 2021
- Lựa chọn có hoặc không có màn hình LCD

Công tắc

Hơn 300 kết hợp (mặt nạ x công tắc)



- Mặt che đa dạng màu sắc & chất liệu, có thể lựa chọn tùy theo thiết kế và công trình

KIẾN TẠO THẾ GIỚI RIÊNG CỦA BẠN CÙNG PANASONIC



Điều khiển ánh sáng đèn



TẮT CẢ BẬT/TẮT
Cho phép tắt cả đèn chiếu sáng bật hoặc tắt cùng lúc.

ĐIỀU KHIỂN ĐỘ SÁNG ĐÈN
Đa dạng lựa chọn điều khiển có thể giúp điều khiển độ sáng bao gồm 1-10V và DALI.

CHẾ ĐỘ ĐÈN THEO HOẠT CẢNH
Đơn giản hóa thói quen của bạn bằng cách cho phép kích hoạt nhiều cài đặt chỉ với một nút bấm.

ĐIỀU KHIỂN CẢM BIẾN & HẸN GIỜ
Cung cấp chức năng tiết kiệm năng lượng và tùy chọn điều khiển tự động cho hệ thống điều khiển ánh sáng.

Điều khiển HVAC



ĐIỀU KHIỂN MÁY ĐIỀU HOÀ KHÔNG KHÍ
Có thể điều khiển hệ thống sưởi và thông gió hiệu quả bằng cách thiết lập nhiệt độ phòng phù hợp vào điều chỉnh nhiệt độ.

THÔNG GIÓ THOẢI MÁI
Nâng cao chất lượng không khí trong phòng bằng cách kích hoạt thông gió, sử dụng thông tin từ cảm biến hiện điện

ĐIỀU KHIỂN CẢM BIẾN & HẸN GIỜ
Giúp điều chỉnh nhiệt độ hiệu quả hơn bằng cách sử dụng thông tin từ cảm biến hiện điện và điều khiển hẹn giờ.

Điều khiển rèm



ĐIỀU KHIỂN ÁNH SÁNG TỰ NHIÊN
Có thể điều khiển các rèm cuốn, rèm cửa và màn chắn để ngăn nhiệt độ phòng tăng cao do ánh sáng mặt trời.

ĐIỀU KHIỂN THEO HOẠT CẢNH
Mang lại sự thoải mái với việc kiểm soát đồng thời nhiều thiết bị cùng như đảm bảo an ninh và hiệu quả chiếu sáng.

ĐIỀU KHIỂN CẢM BIẾN & HẸN GIỜ
Ngăn ánh sáng mặt trời vào trong phòng bằng cách tự động kích hoạt rèm cửa hoặc rèm chắn mặt trời thông qua dữ liệu từ các cảm biến ngoài trời, đồng thời đảm bảo điều hòa không khí hoạt động hiệu quả hơn và tiêu tốn ít năng lượng hơn.

CÁC MÃ NÚT BẤM VÀ CÔNG TẮC



MẶT CHE



MỜ

METALLIC



KIM LOẠI



ULTIMA - METAL



ULTIMA - GLASS

GIAO ĐIỆN THÔNG MINH



Màn hình cảm ứng KNX 10.1" V2.0

- Chức năng nhà thông minh
 - Điều khiển đèn
 - Điều khiển độ sáng đèn
 - Điều khiển RGB
 - Điều khiển che/mở rèm
 - Điều chỉnh nhiệt độ
- Chức năng truyền động hoạt cảnh
 - Tạo hoạt cảnh riêng biệt
 - Quản lý hoạt cảnh theo thời gian
 - Điều khiển hoạt cảnh KNX
- Tích hợp hệ thống liên lạc nội bộ
- Hệ thống báo động và quản lý an ninh
- Ứng dụng điều khiển từ xa (iOS®/Android™)



Công tắc đa tính năng KNX

- Bề mặt kim loại sang trọng
- Màn hình LCD tương phản cao 2.5"
- 12 nút bấm chức năng cảm ứng điện dung với phản hồi âm thanh
- Biểu tượng nút bấm tùy chỉnh được
- Phản hồi lệnh bằng LED
- Đầu vào cảm biến liên tục (hệ thống sưởi dưới sàn...) và đầu vào tiếp điểm khô
- Tính năng điều chỉnh nhiệt độ nâng cao (sưởi dưới sàn, tính năng sưởi/làm mát, điều khiển VRV/VRF với các sản phẩm giao thức phù hợp, điều khiển thời gian tách biệt với sản phẩm giao thức IR phù hợp), điều khiển công tắc, điều khiển độ sáng đèn, điều khiển che/mở rèm, bộ truyền động hoạt cảnh



Công tắc đa tính năng KNX

- Bề mặt kim loại sang trọng
- 12 nút bấm chức năng cảm ứng điện dung với phản hồi âm thanh
- Biểu tượng nút bấm tùy chỉnh được
- Phản hồi lệnh bằng LED
- Đầu vào cảm biến liên tục (hệ thống sưởi dưới sàn...) và đầu vào tiếp điểm khô
- Có thể thiết lập các tính năng sau: tính năng điều chỉnh nhiệt độ, điều khiển công tắc, điều khiển độ sáng đèn, điều khiển che/mở rèm, bộ truyền động hoạt cảnh

THIẾT BỊ HỆ THỐNG



BỘ TRUYỀN ĐỘNG KẾT HỢP

Bộ truyền động kết hợp KNX 16A
[4/8/12/16/20/24 Kênh]



CÔNG TẮC/RÈM

Công tắc/rèm KNX 16A
4/2 Gang, 8/4 Gang, 12/6 Gang



ĐIỀU KHIỂN ĐỘ SÁNG ĐÈN

Điều khiển độ sáng đèn KNX 16A
2 Gang 300W, 4 Gang 250W



ĐIỀU KHIỂN ĐỘ SÁNG ĐÈN

KNX-10V
Đơn vị điều khiển 4 Gang

THIẾT BỊ GIAO THỨC



KNX NGUỒN ĐIỆN

TP-320mA/640mA



KNX IP INTERFACE TP



KNX AREA/LINE COUPLER TP

HỆ THỐNG TỰ ĐỘNG DÀNH CHO NHÀ Ở VÀ TOÀ NHÀ (KNX)

Nâng cao sự thoải mái và tiết kiệm năng lượng

THIẾT BỊ GIAO TIẾP



BỘ ĐỊNH TUYẾN KNX IP TP



CỔNG KẾT NỐI USB KNX



MÔ-ĐUN ĐẦU VÀO KNX TIẾP ĐIỂM KHÔ
IO100: kích thước 20
IO101: kích thước 20x8



CỔNG KẾT NỐI DALI HỖ HỢP
DL101/DL102



GIAO DIỆN HỒNG NGOẠI KNX

CẢM BIẾN HIỆN ĐIỆN KNX GẮN TRẦN



Cảm biến hiện diện gắn trần



Cảm biến hiện diện gắn trần có cảm biến nhiệt độ, độ ẩm



Cảm biến hiện diện gắn trần có cảm biến nhiệt độ, độ ẩm, và chất lượng không khí



Cảm biến hiện diện KNX gắn trần cao



Cảm biến hồng ngoại KNX gắn nổi



Cảm biến hồng ngoại KNX gắn âm

BỘ ĐIỀU NHIỆT KNX DẠNG MÔ-ĐUN



Màu trắng sữa

Màu be

Màu trắng ánh kim

Màu nâu

Màu xám than

Màu xám đậm

Màu đen

ĐẦU VÀO NHỊ PHẦN KNX



Đầu vào nhị phân 2 chiều



Đầu vào nhị phân 4 chiều



Đầu vào nhị phân 6 chiều

SƠ ĐỒ HỆ THỐNG

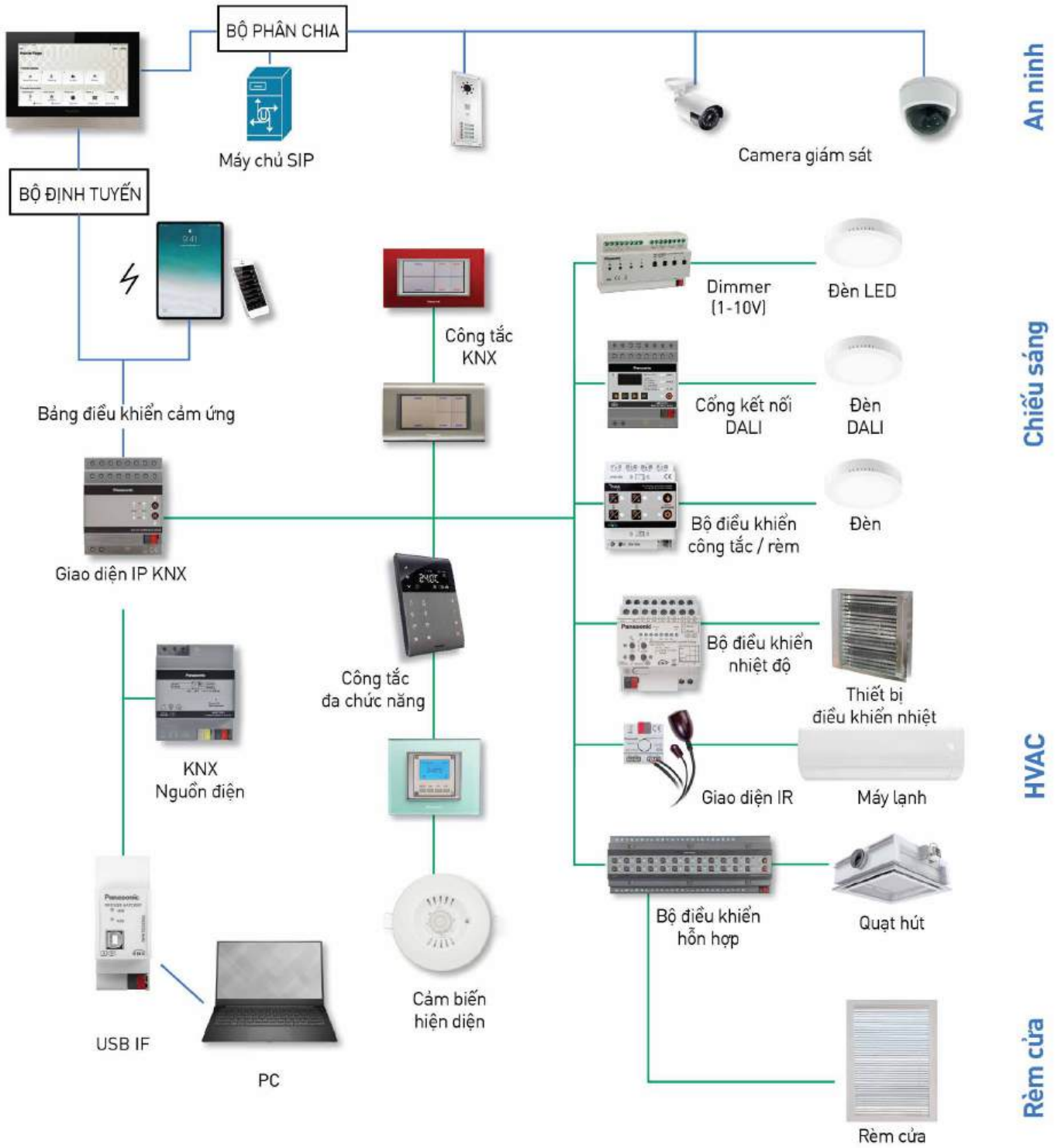

Chiếu sáng



Rèm cửa cuốn



Hệ thống an ninh



Hệ thống quản lý năng lượng



Điều khiển nhiệt độ, thông gió, điều hoà



Hệ thống giám sát



Điều khiển từ xa



Hệ thống liên lạc nội bộ

FactoryLine



Hệ thống dây điện linh hoạt với hiệu suất ổn định. Có đến 4 tùy chọn phù hợp cho các thông số tải cần thiết, từ một pha 20A đến ba pha 100A.

Hệ thống cung cấp điện linh hoạt từ trần nhà

Hệ thống nối dây từ trần nhà có khả năng cung cấp nguồn điện cho hệ thống chiếu sáng và điều khiển. Có thể thay đổi cách bố trí đơn giản bằng cách kết nối lại các phích cắm vào các ống dẫn đã được lắp đặt trên trần - điều này cho phép giảm thiểu thời gian, công sức và chi phí một cách đáng kể mà không cần phải lắp đặt lại dây điện nhiều.

LINH HOẠT

Dễ dàng thêm, giảm, và di chuyển phích cắm; phù hợp cho những nơi cần thay đổi cách bố trí lắp đặt thường xuyên

AN TOÀN

Không còn dây điện trên sàn nhà - phòng ngừa nguy cơ vấp ngã

THẨM MỸ

Không chỉ đơn giản hoá việc lắp dây & làm trần nhà gọn gàng, mà còn cung cấp "Một mô đun độc lập cung cấp cả nguồn điện 3 pha và 1 pha," hoặc "nguồn điện 1 pha 2 cầu dao"

LINH HOẠT

Không còn phải lắp đặt dây điện sau khi thay đổi cách bố trí



Ưu điểm cơ bản

Dễ dàng thay đổi cách lắp đặt, chỉ cần kết nối lại các phích cắm ở vị trí khác nhau. Có thể giảm thiểu nguồn lực, thời gian, và chi phí

Ưu điểm khác

Dễ dàng thêm, giảm và di chuyển nguồn điện. Chỉ cần kéo cần gạt xuống và xoay phích cắm để tháo hoặc kết nối.



Factory Line 100/60

Factory Line 30

AN TOÀN

Không lo bị vấp ngã hoặc làm hỏng dây cáp trên sàn



Ưu điểm cơ bản

Nối dây từ trần nhà giúp sàn nhà gọn gàng. Ổ cắm và cầu dao mang đến sự an toàn

Ưu điểm khác

Không cần phải cài đặt cầu dao với tủ điện, giúp tiết kiệm không gian.

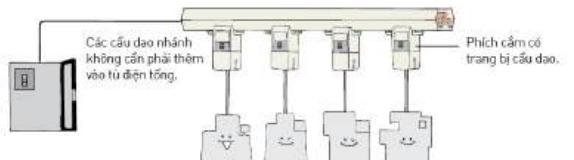

THẨM MỸ

Đơn giản hoá việc nối dây & mang tính thẩm mỹ. Hiệu quả trong việc nâng cao năng suất



Ưu điểm cơ bản

Giúp trần nhà & sàn nhà gọn gàng, và tạo ấn tượng với khách tham quan trong các chuyến tham quan nhà máy

Ưu điểm khác

Một mô đun độc lập cung cấp cả nguồn điện 3 pha và 1 pha, cho phép mô đun này cung cấp điện năng cho các hệ thống máy móc, ổ cắm và đèn cần thiết. Hệ thống Factory Line 100/60 giúp bạn đơn giản hoá toàn bộ quy trình thiết kế nối dây cấp điện.

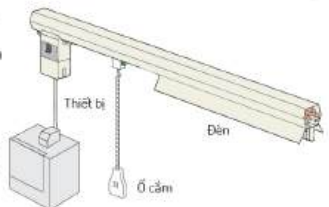

HỆ THỐNG NỐI DÂY DÀNH CHO NHÀ MÁY

DANH MỤC ĐA DẠNG

Có 4 loại chính đang được kinh doanh - 100A, 60A, 30A và 20A.
Bạn có thể tùy chọn kết hợp linh hoạt theo nhu cầu thiết kế điện của nhà máy.

Dành cho nguồn chính & phân nhánh

Hệ thống nối dây đa công dụng dành cho nhà máy - Hệ thống có thể cung cấp điện 3 pha và 1 pha cùng lúc.

Factory Line 100



- Cung cấp điện 3 pha (tối đa 100A)
 - Cung cấp điện 1 pha (tối đa 2A)
- Với phích cắm trang bị sẵn cầu dao

Có thể được sử dụng đồng thời.

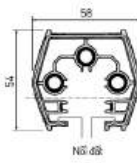
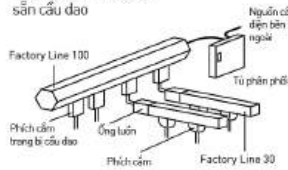

3P, 100A, 400V có nối đất phân nhánh trực tiếp để cung cấp cho tải hoặc Factory Line 30.
2P, 20A, 300V có nối đất để cung cấp nguồn điện cho các tải nhỏ, ổ cắm và đèn.

Phân nhánh từ 3 dây trên đến Factory Line 30 [Thông số trong () là của Factory Line 30]

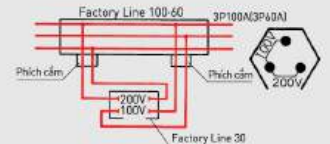
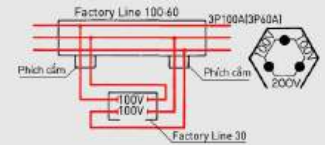
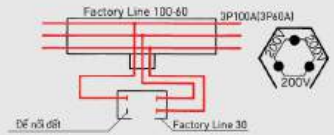

• Phân nhánh phía trên



• Phân nhánh phía dưới

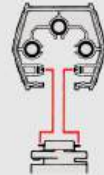

Phích cắm của Factory Line 30,60 và 100 KHÔNG thể thay thế cho nhau vì có bộ phận nối đất hoàn toàn riêng biệt.

Hệ thống nối dây đa công dụng dành cho nhà máy - Hệ thống có thể cung cấp điện 3 pha và 1 pha cùng lúc.

Factory Line 60



- Cung cấp điện 3 pha (tối đa 60A)
 - Cung cấp điện 1 pha (tối đa 20A)
- Với phích cắm trang bị sẵn cầu dao

Có thể được sử dụng đồng thời.

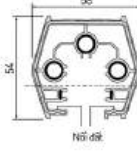
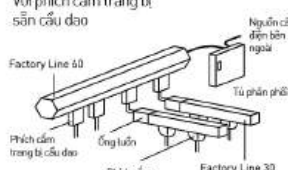

3P, 60A, 440V có nối đất phân nhánh trực tiếp để cung cấp cho tải hoặc Factory Line 30.
2P, 20A, 300V có nối đất để cung cấp nguồn điện cho các tải nhỏ, ổ cắm và đèn.

Dành cho phân nhánh

Hệ thống nối dây 4 nhánh dành cho nhà máy - Hệ thống có thể cung cấp cho 1 hoặc các nhánh khác: cầu dao 3 pha hoặc 2 cầu dao 1 pha

Factory Line 30



- Nguồn cấp điện ba pha, 1 cầu dao (tối đa 30A)
- Nguồn cấp điện một pha, 2 cầu dao (tối đa 30A)

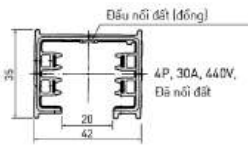
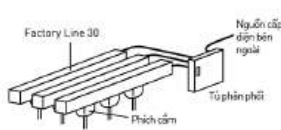

Nguồn cấp điện tiêu chuẩn

- Phích ổ cắm (100V)



2PL Type (cho phía trên)



2PL Type (cho phía dưới)

- Phích cắm (440V)



2PL Type (cho phía dưới)



2PL Type (cho phía dưới)

[Giống với phích cho đèn huỳnh quang]

- Phích cắm (3 pha 440V)



3PL Type

Yêu cầu phải có dây nối đất riêng. Dùng loại phích 4P và một đầu nối để nối đất.

Dành cho phân nhánh quy mô nhỏ

Hệ thống nối dây phân nhánh quy mô nhỏ dành cho nhà máy - Hệ thống có thể cung cấp 1 cầu dao 1 pha

Factory Line 20



- Nguồn cấp điện ba pha, 1 cầu dao (tối đa 20A)

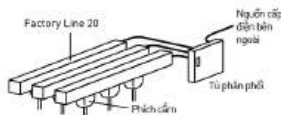

HỆ THỐNG NỐI DÂY DÀNH CHO NHÀ MÁY

FACTORY LINE 100/60

Factory Line 100/60 Chính (Màu kem-xám, Vỏ bọc: 5Y7.2/1.4)	Mã sản phẩm	Chiều dài (mm)	Cân nặng (kg)	Thông số
	Factory Line 100	DGHU2411	1,000	3.3
DGHU2412		2,000	6.6	
DGHU2413		3,000	9.9	
Factory Line 60	DGHU2311	1,000	3.1	3P 60A 440V + 2P 20A 300V có nối đất
	DGHU2312	2,000	6.1	
	DGHU2313	3,000	9.1	

	Mã sản phẩm	Cân nặng (kg)	Thông số
Nắp luồn (Màu kem-xám)	DGHU2421	1.1	3P 100A 440V + 2P 20A 300V Có nối đất
Bộ nối nắp luồn trung tâm (Màu kem-xám)	DGHU2422	2.4	
Bộ nối (Màu kem-xám)	DH2431	0.1	2P 20A 300V Có nối đất
Nắp cuối (Màu kem-xám)	DH2423K	0.06	-
Phích cắm A (Màu kem-xám)	DGHU2481	0.35	3P 30A 440V Có nối đất
Phích cắm B (Màu kem-xám)	DH2463	0.08	2P 15A 300V Có nối đất
Ổ cắm có khoá (Màu kem-xám)	DH2477	0.07	Ground 2P 15A 125V Locking
Ổ cắm (Màu kem-xám)	DH2461	0.07	Ground 2P 15A 125V
Ổ cắm dạng cuộn (Màu trắng)	DH24621W	0.7	Nối đất đôi 2P 15A 125V
	DH24641W		nối đất đôi 2P 15A 125V Có khoá
Bộ treo (với bộ phận trụ lực chống động đất)	DH2452K1	0.03	-

FACTORY LINE 30

Factory Line 30 Chính (Màu kem-xám, Vỏ bọc: 5Y7.2/1.4)	Mã sản phẩm	Chiều dài (mm)	Cân nặng (kg)	Thông số
	Factory Line 30	DGHU2711	1,000	1.6
DGHU2712		2,000	3.2	
DGHU2713		3,000	4.8	

	Mã sản phẩm	Chiều dài (mm)	Cân nặng (kg)	Thông số
Nắp luồn (Màu kem-xám)	DGHU2721	-	0.16	4P 30A 440V
Bộ nối nắp luồn trung tâm (Màu kem-xám)	DGHU2722	-	0.24	
Nắp cuối (Màu kem-xám)	DH2723	-	0.01	-
Bộ nối (Màu kem-xám)	DGHU2731	-	0.08	4P 30A 440V Có nối đất
Phích cắm (Màu kem-xám)	DGHU2781	2PS	0.08	2P 15A 440V Có nối đất
	DGHU2782	2PL		
	DGHU2783	3P		
	DGHU2784	4P		
Ổ cắm (Màu kem-xám)	DH2773	S	0.05	Nối đất 2P 15A 125V
	DH2774	L		
Ổ cắm có khoá (Màu kem-xám)	DH2791	S	0.05	Nối đất 2P 15A 125V Có khoá
	DH2792	L		
Ổ cắm dạng cuộn (Màu trắng)	DH27751W	S	0.73	Nối đất đôi 2P 15A 125V
	DH27761W	L		
	DH27781W	S		
	DH27791W	L		
Bộ treo (với bộ phận trụ lực chống động đất)	DH2752K1	-	0.03	-

FACTORY LINE 20

Factory Line 20 Chính (Màu kem-xám, Vỏ bọc: 5Y7.2/1.4)	Mã sản phẩm	Chiều dài (mm)	Cân nặng (kg)	Thông số
	Factory Line 20	DGHU2611	1,000	0.79
DGHU2612		2,000	1.58	
DGHU2613		3,000	2.37	

	Mã sản phẩm	Cân nặng (kg)	Thông số
Nắp luồn (Màu kem-xám)	DGHU2621K1	0.11	2P 20A 250V
Bộ nối nắp luồn trung tâm (Màu kem-xám)	DGHU2622K1	0.19	
Nắp cuối (Màu kem-xám)	DH2623	0.006	-
Bộ nối (Màu kem-xám)	DGHU2631K1	0.1	2P 20A 250V Có nối đất
Phích cắm (Màu kem-xám)	DGHU2683	0.05	2P 15A 250V Có nối đất
Ổ cắm (có nối đất) (Màu kem-xám)	DH2670	0.04	Nối đất 2P 15A 125V
Ổ cắm có khoá (Màu kem-xám)	DH2671	0.04	2P 15A 125V
Ổ cắm có khoá (có nối đất) (Màu kem-xám)	DH2684	0.04	Nối đất 2P 15A 125V Có khoá
Ổ cắm dạng cuộn (có nối đất) (Màu trắng)	DH26751W	0.7	Nối đất đôi 2P 15A 125V
	DH26771W		Nối đất đôi 2P 15A 125V Có khoá
Bộ treo (không có chuông)	DH2652	0.03	-

※ 1: 2P/3P/4P 15A 300V có nối đất, ổ cắm của sản phẩm chính.

Phích "L" [dành cho các đầu nối 2P phía trên] và "S" [dành cho các đầu nối 2P phía dưới] có tùy chọn loại 2P.

※ 2: Có tùy chọn phích "L" [dành cho các đầu nối phía trên] và "S" [dành cho các đầu nối phía dưới]

NHÀ MÁY

Có thể lấy nguồn điện từ vị trí tối ưu một cách nhanh chóng ngay cả sau khi thay đổi cách bố trí.

Factory Line 100



TRƯỜNG HỌC

Có thể cấp điện đồng thời cho 2 cầu dao từ một ống dẫn, cho phép kết nối nhiều thiết bị hơn và giữ cho sàn nhà gọn gàng hơn.

Factory Line 30



CỬA HÀNG

Cung cấp điện cho ánh sáng và ổ cắm cùng một lúc. Factory Line 30 là giải pháp chức năng cao, cung cấp hai mạch điện một pha cùng một lúc, cho phép cửa hàng có điện cho cả đèn chiếu sáng và ổ cắm bổ sung. Sản phẩm cũng phù hợp với các trần nhà hiện đại, được trang bị đơn giản - hệ thống dây điện đơn giản tạo ra không gian rộng rãi trong cửa hàng.

Factory Line 30



ỨNG DỤNG KHÁC



Viện Nghiên cứu & Phòng Thí nghiệm

Một ống dẫn đơn (Factory Line 30) có thể cung cấp nhiều nguồn điện công suất nhỏ với các điện áp và tần số khác nhau - cho phép thực hiện nhiều ứng dụng khác nhau.



Trung tâm Dữ liệu

Factory Line 100, 60 và 30 có thể cung cấp điện cho cả thiết bị 200V và 100V cùng một lúc trên giá đỡ máy chủ. KHÔNG CẦN NỐI DÂY ĐIỆN TRÊN/DƯỚI SÀN nhờ việc cung cấp điện từ trần nhà.



Xem thêm thông tin về Hệ thống nối dây dành cho nhà máy của Panasonic

tại: <https://panasonic.net/electricworks/ecm/ffs/>

- Các bản vẽ kỹ thuật, hướng dẫn vận hành và lắp đặt cũng có thể được tải xuống từ trang web này.



KIM QUANG ELECTRIC DISTRIBUTOR

Hotline: 0931 455 668

Sales: 0909 635 266 – 0938 118 428

Công ty TNHH Panasonic Electric Works Việt Nam

■ **Phòng trưng bày Hồ Chí Minh:**

675-677 Điện Biên Phủ, Phường 25, Quận Bình Thạnh,
Tp. Hồ Chí Minh, Việt Nam
Hotline: 1900 6711

■ **Văn phòng đại diện:**

Tầng 5 An Phú Plaza, 117-119 Lý Chính Thắng,
Phường 7, Quận 3, Tp. Hồ Chí Minh, Việt Nam
SĐT: (028) 3813 4591
Website: <https://panasonic.net/pewvn/>

■ **Nhà máy:**

Số 01-03 VSIP II-A, đường số 12, Khu công nghiệp Việt Nam – Singapore
II-A, Xã Vĩnh Tân, Thị xã Tân Uyên, Tỉnh Bình Dương, Việt Nam
SĐT: (0274) 222 0239 Fax: (0274) 222 0932



Panasonic[®]